

RUPES®

Via Marconi, 3/A - Loc. Vermezzo 20071
VERMEZZO CON ZELO (Mi) - Italy
Tel. +39 02 946941 - Fax +39 02 94941040
e-mail: info_rupes@rupes.it - web: www.rupes.com









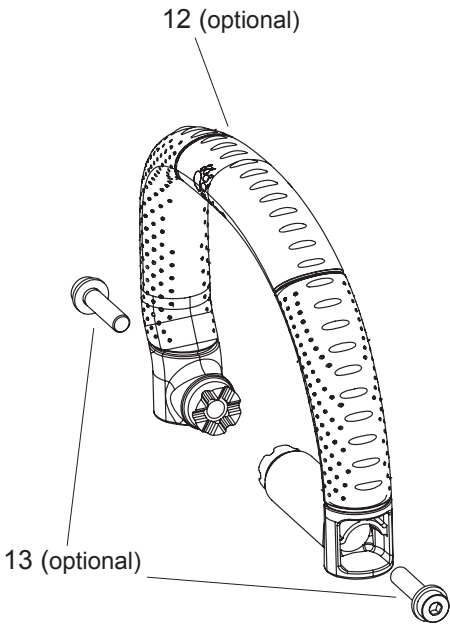
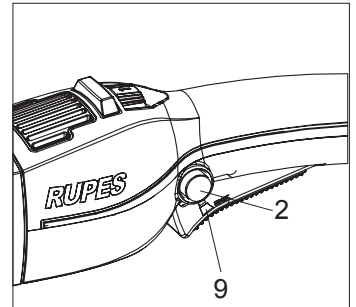
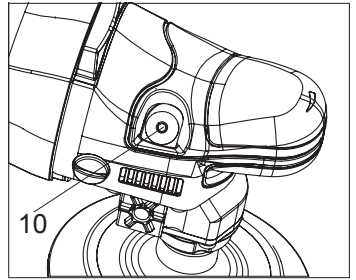
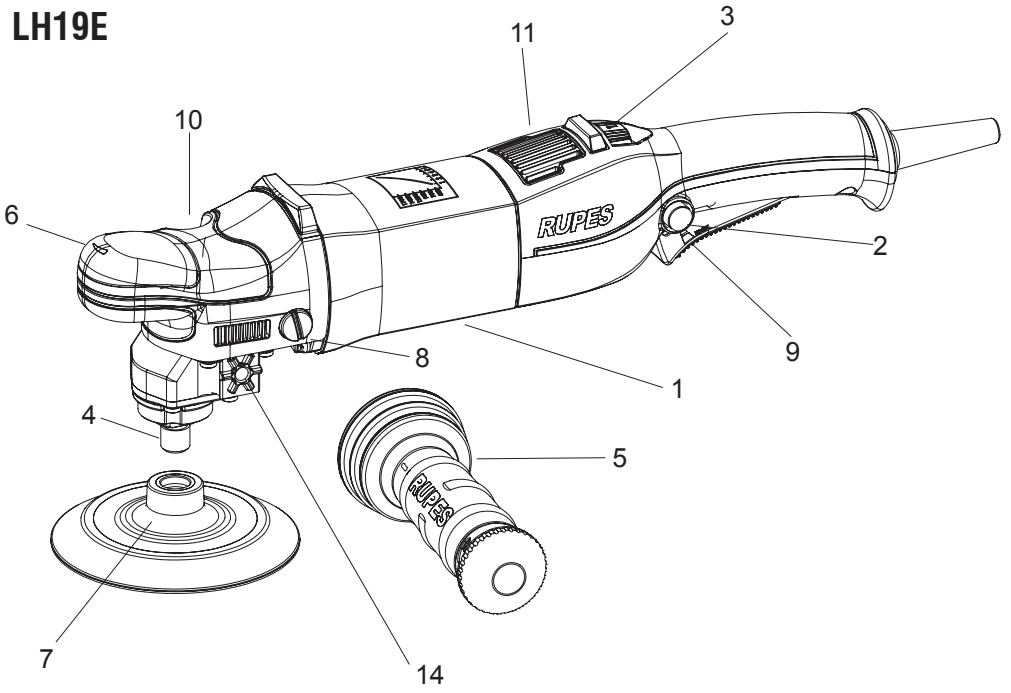





LH19E

IT	Lucidatrice	ISTRUZIONI ORIGINALI PER L'USO	4
EN	Polisher	ORIGINAL OPERATING INSTRUCTIONS.....	7
FR	Polisseuse	TRADUCTION DES INSTRUCTIONS DE FONCTIONNEMENT ORIGINALES.....	10
DE	Polierer	ÜBERSETZUNG DES ORIGINALBETRIEBSANLEITUNG.....	13
ES	Pulidora	TRADUCCIÓN DEL MANUAL DE INSTRUCCIONES ORIGINAL.....	16
PT	Polidora	TRADUÇÃO DAS INSTRUÇÕES DE OPERAÇÃO ORIGINAIS.....	19
NL	Polijstmachine	VERTALING VAN ORIGINELE GEBRUIKSAANWIJZING.....	22
FI	Kiillotuskone	ALKUPERÄISTEN KÄYTTÖOHJEIDEN KÄÄNNÖS.....	25
DA	Poleremaskine	OVERSÆTTELSE AF ORIGINAL BETJENINGSINSTRUKTIONER.....	28
SV	Polermaskin	ÖVERSÄTTNING AV ORIGINAL DRIFTSINSTRUKTIONER.....	31
RU	Полировальная машина	ПЕРЕВОД ОРИГИНАЛЬНОЙ ИНСТРУКЦИИ ПО ЭКСПЛУАТАЦИИ.....	34
PL	Polerka	TŁUMACZENIE ORYGINALNYCH INSTRUKCJI OBSŁUGI.....	37
EL	Στιλβωτής	ΜΕΤΑΦΡΑΣΗ ΠΡΩΤΟΤΥΠΩΝ ΟΔΗΓΙΩΝ ΛΕΙΤΟΥΡΓΙΑΣ.....	40
BG	Полираща машина	ПРЕВОД НА ОРИГИНАЛНИ ИНСТРУКЦИИ ЗА ЕКСПЛОАТАЦИЯ.....	43
CS	Leštička	PŘEKLAD ORIGINÁLNÍHO NÁVODU K OBSLUZE.....	46
ET	Poleerija	ORIGINAALKASUTUSJUHENDI TÕLGE.....	49
HI	पॉलिशर	इस्तेमाल के लिए मूल निर्देशों का अनुवाद.....	52
HU	Polírozó	AZ EREDETI HASZNÁLATI UTASÍTÁS FORDÍTÁSA.....	55
LV	Pulētājs	ORIGINĀLĀS LIETOŠANAS INSTRUKCIJAS TULKŌJUMS.....	58
LT	Poliravimo mašina	ORIGINALŲ NAUDOJIMO INSTRUKCIJŲ VERTIMAS.....	61
RO	Mașină de lustruit	TRADUCEREA INSTRUCȚIUNILOR ORIGINALE DE OPERARE.....	64
SL	Polirnik	PREVOD IZVRNIH NAVODIL ZA DELOVANJE.....	67
SK	Leštička	PREKLAD ORIGINÁLNEHO NÁVODU NA OBSLUHU.....	70
TR	Polisaj makinesi	ORİJİNAL KULLANIM TALİMATLARININ TERCÜMESİ.....	73
AR	عدة التلميع	ترجمة تعليمات التشغيل الأصلية.....	76
ZH	抛光机	操作说明书原件翻译.....	79
JA	ポリッシャー	元の操作手順の翻訳.....	83

LH19E



SIMBOLI GRAFICI

	Attenzione pericolo/avvertenze	ISO7010 - W001
	Leggere le istruzioni	ISO7010 - M002
	Indossare gli occhiali protettivi	ISO7010 - M004
	Indossare le protezioni acustiche	ISO7010 - M003
	Indossare una maschera	ISO7010 - M016
	Indossare guanti protettivi	ISO7010 - M009
	Marcatura di conformità CE	
	Marcatura EurAsian	
	Marchio C-Tick	
	Smaltimento dell'apparecchio dismesso	
	Classe di isolamento II	
	Freccia	Agire nella direzione indicata dal senso della freccia

DATI TECNICI

MODELLO	LH19E	
CLASSE DI ISOLAMENTO	□ / II	
POTENZA	W	1200
n Giri nominali	/min	450 ÷ 1700
REGOLAZIONE ELETTRONICA DELLA VELOCITÀ	SI	
DIAMETRO MAX DEL PORTATAMPONE O DEL TAMPONE	200	
FILETTATURA DELL'ALBERO MANDRINO	M14	
Massa in fusione della EPTA-Procedure 01/2014	Kg	2,25

I valori indicati sono riferiti ad una tensione nominale di 230V/50Hz. In caso di tensioni o frequenze d'alimentazione differenti, i valori possono variare. Riferirsi all'etichetta dati tecnici per conoscere i valori di targa dell'utensile

ATTENZIONE! Leggere tutte le avvertenze di sicurezza, le istruzioni, le illustrazioni e le specifiche fornite con questo utensile. In caso di mancato rispetto di tutte le avvertenze elencate di seguito si potrà creare il pericolo di scosse elettriche, incendi e/o incidenti gravi. **Conservare tutte le avvertenze di pericolo e le istruzioni operative per ogni esigenza futura.**

Le istruzioni per la sicurezza e la prevenzione degli infortuni sono riportate nel fascicolo "ISTRUZIONI PER LA SICUREZZA GENERALE" che costituisce parte integrante della presente documentazione.

Il presente manuale d'istruzioni per l'uso riporta solamente le informazioni aggiuntive strettamente correlate all'uso specifico della macchina.

UTILIZZO CONFORME AGLI SCOPI PREVISTI

Questo utensile è destinato a funzionare come lucidatrice. Leggere tutti gli avvertimenti di sicurezza, le istruzioni, le illustrazioni e le specifiche forniti con questo utensile. Il mancato rispetto di tutte le istruzioni sotto riportate può causare scosse elettriche, incendi e/o lesioni gravi.

Le operazioni di molatura, levigatura, spazzolatura metallica o di taglio non sono previste con questo utensile. Le operazioni per le quali l'utensile non è stato progettato possono provocare un pericolo e causare danni alle persone. **Non utilizzare accessori non specificatamente progettati e raccomandati dal produttore dell'utensile.** Il semplice fatto che l'accessorio possa essere fissato al vostro utensile non garantisce un funzionamento in tutta sicurezza.

La velocità nominale dell'accessorio deve essere almeno pari alla velocità massima indicata sull'utensile. Gli accessori fatti funzionare a una velocità superiore a quella nominale possono rompersi ed andare in pezzi.

Il diametro esterno e lo spessore del vostro accessorio devono rientrare nella portata del vostro utensile. Gli accessori che hanno dimensione non corrette non possono essere adeguatamente protetti o controllati.

Il filetto di montaggio degli accessori deve corrispondere alla filettatura del mandrino della smerigliatrice. Per gli accessori montati mediante flange, il foro dell'albero dell'accessorio deve corrispondere al diametro di posizionamento della flangia. Gli accessori che non corrispondono all'hardware di montaggio dell'utensile elettrico si sbilanciano, vibrano eccessivamente e possono causare la perdita di controllo.

Non usare un accessorio danneggiato. Prima di ogni utilizzo, ispezionare l'accessorio per verificare la presenza di crepe, strappi o usura eccessiva. L'utensile o l'accessorio ha subito una caduta, esaminare i danni eventuali o installare un accessorio non danneggiato. Dopo aver esaminato e installato un accessorio, mettetevi, insieme alle persone presenti, a distanza dal piano dell'accessorio rotante e fate funzionare l'utensile alla velocità massima a vuoto per un minuto. Gli accessori danneggiati si romperanno in genere in questo periodo di prova.

Indossare i dispositivi di protezione individuale. A seconda dell'applicazione, utilizzare schermi facciali, occhiali di protezione o occhiali di sicurezza. A seconda del caso, indossare una maschera antipolvere, delle protezioni

auditive, dei guanti e un grembiule in grado di fermare i piccoli frammenti abrasivi del pezzo in lavorazione. La protezione oculare deve essere in grado di arrestare i detriti volanti prodotti dalle diverse operazioni. La maschera antipolvere o il respiratore deve essere capace di filtrare le particelle prodotte dal vostro lavoro. L'esposizione prolungata ai rumori di intensità elevata può provocare una perdita di udito.

Mantenere le persone presenti a una distanza di sicurezza rispetto alla zona di lavoro. Chiunque entri nella zona di lavoro deve indossare i dispositivi di protezione individuale. Dei frammenti del pezzo in lavorazione oppure accessori rotti possono volare via e causare delle lesioni nelle immediate vicinanze della zona di lavoro.

Posizionare il cavo lontano dall'accessorio di rotazione. Se perdetevi il controllo, il cavo può essere tagliato oppure attorcigliarsi e la vostra mano oppure il braccio può essere tirato nell'accessorio di rotazione.

Non riporre mai l'utensile elettrico prima che l'accessorio si sia fermato completamente. L'accessorio di rotazione può fare presa sulla superficie e metterel'utensile elettrico fuori del vostro controllo.

Non fare funzionare l'utensile elettrico mentre lo si porta a fianco. Un contatto accidentale con l'accessorio di rotazione potrebbe far impigliare i vostri vestiti e attirare l'accessorio addosso a voi.

Pulire con regolarità le aperture di ventilazione dell'utensile elettrico. La ventola del motore attirerà la polvere all'interno dell'alloggiamento e un accumulo eccessivo di polvere di metallo può provocare dei pericoli elettrici.

Non utilizzare l'utensile elettrico in prossimità di materiali infiammabili. Le scintille potrebbero infiammare questi materiali.

Non utilizzare degli accessori che hanno bisogno di refrigeranti liquidi. L'utilizzo di acqua o di altri refrigeranti liquidi può provocare un'elettrocuzione o una scossa elettrica.

ULTERIORI ISTRUZIONI DI SICUREZZA PER TUTTE LE OPERAZIONI

Contraccolpo e relativi avvertimenti

Il contraccolpo è una reazione improvvisa all'incestrarsi o all'impigliarsi della mola rotante, dei cuscinetti di appoggio della spazzole o di qualsiasi altro accessorio. L'incestrarsi o l'impigliarsi provoca un blocco rapido dell'accessorio in rotazione che, a sua volta, forza l'utensile elettrico fuori dal controllo nel senso opposto di rotazione dell'accessorio al punto di blocco. Per esempio, se una mola abrasiva è impigliata o incastrata dal pezzo in lavorazione, il bordo della mola che entra nel punto di contatto può scavare la superficie del materiale, provocando dei salti o l'espulsione della mola. La mola può saltare in direzione dell'operatore oppure allontanarsi, a seconda della direzione del movimento della mola nel punto dell'incastro. Le mole abrasive possono ugualmente rompersi in queste condizioni. Il contraccolpo è il risultato di un cattivo uso dell'utensile e/o delle procedure o delle condizioni di funzionamento non corrette e può essere evitata prendendo le precauzioni appropriate di seguito specificate.

- a) **Afferrare fermamente l'utensile e mettere il vostro corpo e le vostre braccia in posizione tale da resistere alla forza del contraccolpo. Utilizzare sempre un'impugnatura ausiliaria, se presente, per avere il massimo controllo sul contraccolpo o sulla reazione di coppia durante l'avvio.** L'operatore può controllare le coppie di reazione o le forze di contraccolpo, se si sono prese le necessarie precauzioni.
- b) **Non mettete mai le vostre mani in prossimità**

dell'accessorio in rotazione. L'accessorio può dare un contraccolpo alla vostra mano.

- c) **Non mettetevi nella zona in cui l'utensile si sposterà in caso di contraccolpo.** Il contraccolpo spingerà l'utensile nella direzione opposta al movimento della mola al punto di incastro.
- d) **Avere particolare cura quando si lavora sugli angoli, sui bordi affilati, ecc. Evitare che l'accessorio salti e si incastri.** Gli angoli, i bordi affilati o i salti hanno la tendenza a far incastrare l'accessorio in rotazione e causare la perdita di controllo o il contraccolpo.
- e) **Non collegare all'utensile la lama di una sega a catena per la lavorazione del legno o una lama di una sega dentata.** Dette lame provocano frequenti contraccolpi e perdita di controllo.

AVVERTENZE DI SICUREZZA SPECIFICHE

Non permettere ad alcuna parte allentata della cuffia dell'accessorio di lucidatura ne alle stringhe di fissaggio di girare liberamente.

Mettere in sicurezza o tagliare ogni fili di fissaggio allentato. I fili di fissaggio allentati e in rotazione possono attorcigliarsi sulle vostre dita oppure impigliarsi sul pezzo in lavorazione.

MESSA IN FUNZIONE



ATTENZIONE Osservare la tensione di rete! La tensione della rete deve corrispondere a quella indicata sulla targhetta dell'elettrotensile.



PERICOLO Prima di qualunque intervento sull'elettrotensile estrarre la spina di rete dalla presa.

MONTAGGIO DELL'UTENSILE

Posizionare la calotta (6) sulla scatola ingranaggi in modo che i fori per il passaggio dell'impugnatura (5) corrispondano a quelli esistenti sulla scatola ingranaggi; avvitare le viti (8). Avvitare l'impugnatura laterale (5); l'impugnatura laterale può essere posizionata sia a destra che a sinistra del corpo macchina. Posizionare l'impugnatura (12) sulla scatola ingranaggi in modo che i fori per il passaggio dell'impugnatura (12) corrispondano a quelli esistenti sulla scatola ingranaggi (14); avvitare le viti (13).

MONTAGGIO / SMONTAGGIO DEGLI ACCESSORI

MONTAGGIO

PIATTELLO PORTATAMPONE

Avvitare il piattello porta tampone (7) sull'albero mandrino (4) mantenendolo fermo con il pulsante di blocco (10).

TAMPONE

Far aderire mediante pressione il tampone di lucidatura al supporto.

SOSTITUZIONE

PIATTELLO PORTATAMPONE

- Bloccare l'albero mandrino spingendo il pulsante (10) facendo contemporaneamente ruotare il piattello finché se ne avverta il blocco;
- svitare il piattello portatampone.



Il pulsante di bloccaggio dell'albero mandrino non deve mai essere premuto prima che l'utensile non sia completamente fermo, pena la rottura della scatola ingranaggi o del perno del pulsante e al conseguente decadimento della garanzia.

- TAMPONE

Asportare a strappo il tampone usato; applicare il nuovo tampone (vedi MONTAGGIO)

PRIMA DELLA MESSA IN SERVIZIO

Prima di mettere in funzione la macchina accertarsi che:

- l'imballo sia integro e non mostri segni di danneggiamento dovuti a trasporto e immagazzinamento;
- la macchina sia completa; controllare che numero e natura dei componenti siano conformi a quanto riportato sul presente libretto;
- l'alimentazione di rete sia conforme alle caratteristiche della macchina;
- cavo di alimentazione e relativa spina siano in perfetto stato;
- l'interruttore ON/OFF (2) sia efficiente azionandolo, però, con la spina disinserita;
- tutti i componenti della macchina siano montati correttamente e non presentino segni di danneggiamento;
- le feritoie di ventilazione (11) non siano ostruite.

MESSA IN SERVIZIO



ATTENZIONE: dopo un'interruzione dell'energia elettrica se l'interruttore ON/OFF è inserito, è necessario rilasciare l'interruttore (vedi Fermata).

LH19E

- **Avviamento:** spingere la leva dell'interruttore (9) verso il corpo macchina; qualora se ne desideri il bloccaggio in posizione ON, spingere contemporaneamente il pulsante (2) mantenendolo premuto, mentre si rilascia la leva (9) in modo che la stessa resti bloccata.
- **Arresto:** rilasciare la leva dell'interruttore o, qualora sia bloccato, spingere sulla leva in modo da provocare il rilascio del pulsante di blocco.



L'utensile continua per alcuni secondi a funzionare dopo lo spegnimento!

REGOLAZIONE DELLA VELOCITÀ

La regolazione del numero di giri si ottiene in due modi: tramite interruttore ad azionamento variabile (2), tramite rotella di regolazione posta nella parte superiore della macchina (3) La regolazione tramite rotella (3) influisce sulla regolazione tramite interruttore ad azionamento variabile (9) determinando il numero di giri massimo del motore. La scelta della velocità va fatta in funzione delle caratteristiche dei tamponi e del materiale da lavorare.

UTENSILI DI LAVORO AMMESSI

Piattelli portatamponi e tamponi fino a \varnothing 200 mm max

EMISSIONE DI RUMORE/VIBRAZIONE

Il livello equivalente di pressione sonora (rumorosità) e il valore quadratico medio dell'accelerazione sono misurati secondo la norma:

EN 60745

	Livello di pressione acustica [dB(A)]	Incertezza [dB(A)]	Livello di Potenza	Livello di vibrazioni [m/s ²] (lucidatura)	
				Su 3 assi	Incertezza
	L_{WA}	K	L_{WA}	a_{11}	K
LH19E	85	3	96	2,50	1,00



Usare le protezioni acustiche!



ATTENZIONE i valori di misura indicati sono validi solo per usi nuovi. Nell'impiego quotidiano i valori di

rumore e vibrazione cambiano. I valori di emissione indicati sono comparativi e utilizzabili per una valutazione provvisoria dei rischi di esposizione dell'operatore durante il periodo di lavoro. La corretta valutazione del periodo di lavoro deve comprendere anche i tempi di funzionamento a vuoto e di arresto dell'utensile. I valori di emissioni indicati sono rappresentativi delle principali applicazioni dell'utensile. Se l'utensile viene utilizzato per altre applicazioni, con altri accessori o se non viene sottoposto a regolare manutenzione, i valori di emissione possono aumentare sensibilmente durante il funzionamento.

MANUTENZIONE

Tutte le operazioni vanno eseguite a spina disinserita.

A fine lavoro, od in caso di necessità, spolverare con getto di aria compressa il corpo macchina prestando particolare attenzione alla pulizia delle feritoie di ventilazione del motore.

Non sono ammessi altri interventi da parte dell'utente.

Per la manutenzione e la periodica pulizia delle parti interne, come spazzole, cuscinetti, ingranaggi, etc. o altre necessità rivolgersi ai Centri di Assistenza autorizzati consultabili anche sul sito <http://www.rupes.it> sezione Service.

Utilizzare solo ricambi originali RUPES.

SMALTIMENTO (Direttiva RAEE)



Solo per i Paesi UE: Secondo la Direttiva Europea sui rifiuti di apparecchiature elettriche ed elettroniche e la sua attuazione in conformità delle norme nazionali, le apparecchiature elettriche esauste devono essere raccolte separatamente, ai fini di essere riciclate in modo eco-compatibile. Il prodotto, quando giunge a fine vita, non deve essere disperso nell'ambiente o gettato tra i rifiuti domestici, ma deve essere smaltito presso i centri di raccolta differenziata autorizzati (contattare le autorità locali competenti per conoscere dove smaltire il prodotto secondo le norme di legge). Il corretto smaltimento del prodotto contribuisce alla tutela della salute e alla salvaguardia dell'ambiente.

Lo smaltimento abusivo del prodotto comporta sanzioni a carico dei trasgressori.



DICHIARAZIONE DI CONFORMITÀ UE

Dichiariamo sotto la nostra responsabilità che l'utensile portatile, al quale fa riferimento il presente manuale, è conforme ai Requisiti Essenziali della Direttiva:

2006/42/CE; 2014/30/EU; 2011/65/EU.

Le prove/verifiche sono eseguite in accordo alle seguenti Normative:

EN 60745-1:2009 + A11:2010

EN 60745-2-3:2011 + A2:2013 + A11:2014 + A12:2014 + A13:2015

EN 55014-1: 2017

EN 55014-2: 2015

EN 61000-3-2: 2014

EN 61000-3-3: 2013

EN 62233 : 2008

EN IEC 63000:2018

RUPES S.p.A. a socio unico

IL PRESIDENTE

G. Valentini

Vermezzo con Zelo (MI), 03/10/2022

Fascicolo tecnico presso:

RUPES SpA a socio unico
Via Marconi, 3/A - Loc. Vermezzo 20071
VERMEZZO CON ZELO (MI) - Italy

PICTOGRAPH

	Warning symbol/ Warning message	ISO7010 - W001
	Read instruction manual	ISO7010 - M002
	Wear eye protection	ISO7010 - M004
	Wear ear protection	ISO7010 - M003
	Wear a mask	ISO7010 - M016
	Wear a gloves	ISO7010 - M009
	CE compliant	
	EurAsian Mark	
	C-Tick Mark	
	Disposal of decommissioned	
	Insulation class II	
	Arrow	Act in the direction indicated by the arrow direction

TECHNICAL SPECIFICATIONS

TYPE		LH19E
INSULATION CLASS		□ / II
POWER	W	1200
n NOMINAL RPM	/min	450 ± 1700
ELECTRONIC SPEED CONTROL		YES
BUFFER PAD AND BUFFER DIAMETER MAX		200
SPINDLE THREAD		M14
WEIGHT according to EPTA-Procedure 01/2014	Kg	2,25

The values shown are based on a nominal voltage of 230V/50Hz. In the case of voltages and frequencies of different power values may vary. Refer to the label technical specifications to the nominal values of the tool.

WARNING! Read all safety warnings, instructions, illustrations and specifications provided with this power tool. Failure to follow all instructions listed below may result in electric shock, fire and/or serious injury. **Save all warnings and instructions for future reference.**

The safety and accident prevention instructions are reported in the **“GENERAL SAFETY INSTRUCTIONS”** booklet which is an integral part of these documents. This **operating instructions manual** indicates the additional information required for the specific use of the tool.

CORRECT USAGE

This power tool is intended to function as a polisher. **Read all safety warnings, instructions, illustrations and specifications provided with this power tool.** Failure to follow all instructions listed below may result in electric shock, fire and/or serious injury.

Operations such as grinding, sanding, wire brushing or cutting-off are not recommended to be performed with this power tool. Operations for which the power tool was not designed may create a hazard and cause personal injury.

Do not use accessories which are not specifically designed and recommended by the tool manufacturer. Just because the accessory can be attached to your power tool, it does not assure safe operation.

The rated speed of the accessory must be at least equal to the maximum speed marked on the power tool. Accessories running faster than their rated speed can break and fly apart. **The outside diameter and the thickness of your accessory**

must be within the capacity rating of your power tool. Incorrectly sized accessories cannot be adequately guarded or controlled.

For accessories mounted by flanges, the arbour hole of the accessory must fit the locating diameter of the flange. Accessories that do not match the mounting hardware of the power tool will run out of balance, vibrate excessively and may cause loss of control.

Do not use a damaged accessory. Before each use inspect the accessory such as abrasive wheels for chips and cracks, backing pad for cracks, tear or excess wear, wire brush for loose or cracked wires. If power tool or accessory is dropped, inspect for damage or install an undamaged accessory. After inspecting and installing an accessory, position yourself and bystanders away from the plane of the rotating accessory and run the power tool at maximum no-load speed for one minute. Damaged accessories will normally break apart during this test time.

Wear personal protective equipment. Depending on application, use face shield, safety goggles or safety glasses. As appropriate, wear dust mask, hearing protectors, gloves and workshop apron capable of stopping small abrasive or workpiece fragments. The eye protection must be capable of stopping flying debris generated by various operations. The dust mask or respirator must be capable of filtering particles generated by your operation. Prolonged exposure to high intensity noise may cause hearing loss.

Keep bystanders a safe distance away from work area. Anyone entering the work area must wear personal

protective equipment. Fragments of workpiece or of a broken accessory may fly away and cause injury beyond immediate area of operation.

Position the cord clear of the spinning accessory. If you lose control, the cord may be cut or snagged and your hand or arm may be pulled into the spinning accessory.

Never lay the power tool down until the accessory has come to a complete stop. The spinning accessory may grab the surface and pull the power tool out of your control.

Do not run the power tool while carrying it at your side. Accidental contact with the spinning accessory could snag your clothing, pulling the accessory into your body.

Regularly clean the power tool's air vents. The motor's fan will draw the dust inside the housing and excessive accumulation of powdered metal may cause electrical hazards.

Do not operate the power tool near flammable materials. Sparks could ignite these materials.

Do not use accessories that require liquid coolants. Using water or other liquid coolants may result in electrocution or shock.

ADDITIONAL SAFETY INSTRUCTIONS FOR ALL OPERATIONS

Kickback and Related Warnings

Kickback is a sudden reaction to a pinched or snagged rotating wheel, backing pad, brush or any other accessory. Pinching or snagging causes rapid stalling of the rotating accessory which in turn causes the uncontrolled tool to be forced in the direction opposite of the accessory's rotation at the point of the binding. For example, if an abrasive wheel is snagged or pinched by the workpiece, the edge of the wheel that is entering into the pinch point can dig into the surface of the material causing the wheel to climb out or kick out. The wheel may either jump toward or away from the operator, depending on direction of the wheel's movement at the point of pinching. Abrasive wheels may also break under these conditions.

Kickback is the result of tool misuse and/or incorrect operating procedures or conditions and can be avoided by taking proper precautions as given below.

- a) **Maintain a firm grip on the tool and position your body and arm to allow you to resist kickback forces. Always use auxiliary handle, if provided, for maximum control over kickback or torque reaction during start-up.** The operator can control torque reactions or kickback forces, if proper precautions are taken.
- b) **Never place your hand near the rotating accessory.** Accessory may kickback over your hand.
- c) **Do not position your body in the area where tool will move if kickback occurs.** Kickback will propel the tool in direction opposite to the wheel's movement at the point of snagging.
- d) **Use special care when working corners, sharp edges etc. Avoid bouncing and snagging the accessory.** Corners, sharp edges or bouncing have a tendency to snag the rotating accessory and cause loss of control or kickback.
- e) **Do not attach a saw chain woodcarving blade or toothed saw blade.** Such blades create frequent kickback and loss of control.

SPECIFIC SAFETY WARNINGS

Do not allow any loose portion of the polishing bonnet or its attachment strings to spin freely. Tuck away or trim any loose attachment strings. *Loose and spinning attachment strings can entangle your fingers or snag on the workpiece.*

COMMISSIONING



WARNING Observe the mains voltage! The mains voltage should correspond the rated voltage of the electrical tool.



HAZARD Before performing any intervention on the electrical tool, unplug the same from mains outlet.

TOOL ASSEMBLY

Position the cap (6) on the gearbox such that the holes for mounting the screws (5) are aligned with those on the gearbox (8).

Screw the side handle (5). Side handle may be positioned to the right or to the left of the equipment.

ASSEMBLY / DISASSEMBLY OF ACCESSORIES

ASSEMBLY

PLATE PAD HOLDER

Screw plate pad holder (7) over spindle shaft (4) while preventing it from moving or stop movement by enabling lock button (10).

PAD

Apply pressure on polishing pad to join pad to plate.

DISASSEMBLY

PLATE PAD HOLDER

- Lock the spindle by pressing button (10), while at the same time rotating the pad until it locks position.

- dismount the pad.



Never press the button to lock the pad or pas until the tool has stopped moving and is perfectly stationary; the gear box or the push button pin could be broken and the guarantee would be invalidated.

- PAD

Tear off the worn pad and fit the new pad (see ASSEMBLY).

BEFORE COMMISSIONING

Before putting the machine into operation ensure that:

- the package is intact and there is no sign of damage due to transport and storage;
- the machine is complete; check the number and the type of parts to make sure they comply with those in this guide;
- the energy source complies with machine rated features;
- the power cable and its plug are in perfect condition;
- the ON/OFF (2) switch is effective and works with the plug removed;
- all machine parts are correctly installed and free of damage;
- the ventilation slits (11) are not obstructed.

START AND STOPPING



WARNING: after power cutout, if the ON/OFF switch is in the ON position, it must be released (see Stop).

LH19E

- **Starting:** push the lever of the switch (9) towards the body of the tool; if the tool is to be locked in the ON position, press button (2) at the same time and keep it pressed while releasing lever (9), thus locking the switch.

- **Stopping:** release the lever of the switch or, if locked in position, push the lever to release the lock button.



The tool continues to rotate after some second it is turned off.

SPEED ADJUSTMENT

The speed can be adjusted in two ways: by means of the variable actuation switch (2), by means of the adjustment wheel fitted on the upper part of the machine (3) Adjustment by means of the wheel (3) affects the adjustment made using the variable actuation switch (9), determining the maximum speed of the motor.
The speed must be selected according to the characteristics of the pads and those of the material to be machined.

ALLOWED ACCESSORIES

Polishing foam and foam support pad up to Ø 200 mm max.

NOISE/VIBRATION LEVEL

The equivalent noise pressure level and the mean squared acceleration are measured according to standard:

EN 60745

	SOUND PRESSURE LEVEL [dB(A)]	UNCERTAINTY [dB(A)]	SOUND POWER LEVEL	VIBRATION LEVEL [m/s ²] (polishing)	
				On 3 AXIS	UNCERTAINTY
	L _{PA}	K	L _{WA}	a _h	K
LH19E	85	3	96	2,50	1,00



Use ear protection!



Displayed emission values are comparative and are to be employed for a provisional assessment of the operator's risk exposure during the work period. Appropriate evaluation of work period must also include tool's idle and stop periods. These emission values represent the tool's main applications. If the tool is used for other applications, with other accessories, or if it does not undergo regular maintenance, emission values can significantly increase during operations.

MAINTENANCE

All maintenance operations are carried out with the power supply disconnected.

At the end of each work session, or when required, remove any dust from the body of the tool using a jet of compressed air, paying particular attention to the motor ventilation slots.

No other maintenance operations must be undertaken by the user.

Maintenance and cleaning of the inner parts, like brushes, ball bearings, gears etc. or others, must be carried out only by an authorized customer-service workshop also available on the website <http://www.rupes.it> under Service section. Use exclusively original RUPES.

DISPOSAL (WEEE DIRECTIVE)



For EU countries only: According to the European Directive on Waste from electrical and electronic equipment and its implementation in conformity with national standards, exhausted electrical equipment must be collected separately, in order to be recycled in an environmentally friendly way. The product, when it reaches the end of its life, must not be dispersed in the environment or thrown away as household waste. It must be disposed at authorized recycling centres (contact your local authorities to know where to dispose of the product according to the law). The correct disposal of the product contributes to the health and preservation of the environment. Illegal disposal of the product will entail penalties against the offenders.

EU DECLARATION OF CONFORMITY

We declare on our responsibility that the represented tool is in conformity with the Essential Requirements of Safety of the following Directives:

2006/42/EC; 2014/30/EU; 2011/65/EU.

The tests have been carried out in accordance with the European Harmonised Standard:

EN 60745-1:2009 + A11:2010

EN 60745-2-3:2011 + A2:2013 + A11:2014 + A12:2014 + A13:2015

EN 55014-1: 2017

EN 55014-2: 2015

EN 61000-3-2: 2014

EN 61000-3-3: 2013

EN 62233 : 2008

EN IEC 63000:2018

RUPES S.p.A. a socio unico









 THE PRESIDENT
 / G. Valentini

Vermezzo con Zelo (MI), 03/10/2022

Technical file at:

RUPES SpA a socio unico
 Via Marconi, 3/A - Loc. Vermezzo 20071
 VERMEZZO CON ZELO (MI) - Italy

SYMBOLES

	Symbole d'avertissement / Message d'avertissement	ISO7010 - W001
	Lire le manuel d'instruction	ISO7010 - M002
	Porter des lunettes de protection	ISO7010 - M004
	Porter une protection de l'oreille	ISO7010 - M003
	Porter un masque	ISO7010 - M016
	Porter des gants	ISO7010 - M009
	Conforme aux normes CE	
	L'outil est inclus dans la liste EurAsian	
	C-Tick Mark	
	Élimination des déclassés	
	Classe d'isolation II	
	Flèche	Agissant dans la direction indiquée par la direction de la flèche

DONNÉES TECHNIQUES

TYPE		LH19E
CLASSE D'ISOLATION		□ / II
PUISSANCE	W	1200
n TOUR NOMINAUX	/min	450 ÷ 1700
RÉGLAGE ÉLECTRONIQUE DE LA VITESSE		OUI
DIAMÈTRE MAX DU PLATEAU PORTE-TAMPON ET TAMPON		200
FILETAGE DE L'ARBRE MANDRIN		M14
Mise en fonction de l'EPTA-Procédure 01/2014	Kg	2,25
Les valeurs indiquées sont basées sur une tension nominale de 230V/50Hz. Dans le cas des tensions et des fréquences de différentes valeurs de la puissance peut varier.		
Reportez-vous aux spécifications techniques d'étiquettes pour les valeurs nominales de l'outil.		

ATTENTION! Lire tous les avertissement, indications, illustrations et spécifications fournis avec cet outil électrique. Le non-respect des instructions mentionnées ci-dessous peut entraîner un choc électrique, un incendie ou des blessures graves. **Bien garder tous les avertissements et instructions.**

Les consignes de sécurité et de prévention des accidents du travail sont contenues dans le fascicule «**INSTRUCTIONS POUR LA SECURITE GENERALE**» de la présente documentation. Ce **manuel d'utilisation** présente les informations complémentaires nécessaires à l'utilisation spécifique de l'outil.

UTILISATION CONFORME

Cet outil est prévu pour fonctionner en tant que lustruse. Lire toutes les consignes de sécurité, les instructions, les illustrations et les spécifications fournies avec cet outil. Le non-respect des instructions indiquées ci-dessous peut provoquer une décharge, un incendie et/ou de graves blessures.

Il est déconseillé d'effectuer des opérations de ponçage, brossage métallique ou de coupe avec cet outil. L'utilisation non conforme de cet outil peut provoquer des risques et causer des blessures.

Ne pas utiliser des accessoires non spécialement conçus ou conseillés par le fabricant. Le simple fait que l'accessoire puisse être fixé sur votre outil ne garantit pas un fonctionnement en toute sécurité.

La vitesse nominale de l'accessoire doit être au moins égale à la vitesse maximale indiquée sur l'outil. Les accessoires

utilisés à une vitesse supérieure à la vitesse nominale peuvent se casser et être projetés.

Le diamètre extérieur et l'épaisseur de votre accessoire doivent être adaptés aux caractéristiques de capacité de votre outil. Il est impossible de protéger ou de contrôler de façon appropriée les accessoires présentant des dimensions non correctes.

L'accessoire doit s'adapter correctement à l'outil. L'utilisation d'accessoires non spécifiquement adaptés à l'outil peut provoquer un déséquilibre, des vibrations excessives et une perte de contrôle de l'outil.

Ne pas utiliser un accessoire endommagé. Avant toute utilisation, examiner les accessoires. Contrôler les tampons et vérifier qu'ils ne présentent aucun signe de craquelure, fissure ou d'usure excessive. Si l'outil ou l'accessoire est tombé, vérifier que celui-ci n'est pas endommagé ou installer un nouvel accessoire. Après avoir examiné ou installé un accessoire, tester le fonctionnement de l'outil à un régime maximal et sans charge pendant une minute, tout en respectant une distance de sécurité. Les accessoires endommagés se casseront durant cette période d'essai.

Porter un équipement de protection individuelle. Selon l'application, utiliser un écran pour le visage, un masque ou des lunettes de sécurité. Selon le cas, porter un masque anti-poussière, des protections auditives, des gants et un tablier capable d'arrêter les petits fragments abrasifs de la pièce en usinage. La protection oculaire doit être capable d'arrêter les débris volants produits par les différentes opérations. Le masque anti-poussière ou le respirateur

doit être capable de filtrer les particules produites par votre travail. L'exposition prolongée aux bruits d'intensité élevée peut provoquer une perte de l'ouïe.

Garder les personnes présentes à une distance de sécurité par rapport à la zone de travail. Quiconque entre dans la zone de travail doit porter un équipement de protection individuelle. Des fragments de la pièce en usinage ou bien des accessoires cassés peuvent s'envoler et causer des lésions aux abords immédiats de la zone de travail.

Placer le câble loin de l'accessoire de rotation. Si vous perdez le contrôle, le câble peut être coupé ou bien s'enrouler et votre main ou bien votre bras peut être tiré dans l'accessoire de rotation. **Ne jamais reposer l'outil électrique tant que l'accessoire ne s'est pas complètement arrêté.** L'accessoire de rotation peut faire prise sur la surface et mettre l'outil électrique hors de votre contrôle. **Ne pas faire fonctionner l'outil électrique tandis qu'on le porte sur le côté.** Un contact accidentel avec l'accessoire de rotation pourrait faire coïncider vos vêtements et attirer l'accessoire sur vous. **Nettoyer régulièrement les ouvertures de ventilation de l'outil électrique.** Le ventilateur du moteur attire la poussière à l'intérieur de l'emplacement et une accumulation excessive de poussière de métal peut provoquer des dangers électriques.

Ne pas faire fonctionner l'outil électrique à proximité de matériaux inflammables. Les étincelles pourraient enflammer ces matériaux. **Ne pas utiliser des accessoires qui ont besoin de liquides de refroidissement.** L'utilisation d'eau ou d'autres liquides de refroidissement peuvent provoquer une électrocution.

CONSIGNES DE SÉCURITÉ COMPLÉMENTAIRES POUR TOUS LES CAS D'UTILISATION

Rebond et mises en garde correspondantes.

Un rebond est une réaction soudaine causée par un accessoire en rotation tel qu'une meule, un plateau porte-disque, une brosse métallique ou autre, qui s'accroche ou se bloque. Un pincement ou un accrochage entraîne le blocage immédiat de l'accessoire en rotation qui, à son tour, entraîne l'outil électroportatif incontrôlé dans le sens opposé à la rotation de l'accessoire, à l'endroit du pincement. Par exemple, si une meule abrasive s'accroche ou est pincée par la pièce à travailler, le bord de la meule qui pénètre dans la pièce au point de pincement peut s'enfoncer dans la surface du matériau, éjectant la meule de la pièce à travailler ou la faisant rebondir. En fonction du sens de rotation de la meule au point de pincement, la meule s'approche ou s'éloigne alors de l'utilisateur. Une rupture de la meule peut également se produire dans de telles conditions.

Un rebond est attribuable à une utilisation incorrecte de l'outil et/ou au non-respect des modes opératoires ou des conditions d'utilisation. Il peut être évité en prenant des mesures de précaution comme celles décrites ci-dessous.

- Tenir fermement l'outil et positionner le corps et le bras de manière à pouvoir résister à la force du rebond. Toujours utiliser la poignée auxiliaire, si l'outil en est pourvu, pour assurer un contrôle optimal en cas de rebond ou de réaction de couple à la mise en marche de l'outil.** L'utilisateur peut contrôler les rebonds ou les réactions de couple en prenant les précautions appropriées.
- Ne jamais placer les mains à proximité de l'accessoire en rotation.** En cas de rebond, l'accessoire peut dévier vers celles-ci.
- Ne pas positionner le corps à l'endroit où l'outil électroportatif sera entraîné si un rebond se produit.** Le

rebond entraînera l'outil dans le sens opposé au mouvement de la meule au point d'accrochage.

- Faire preuve d'une extrême prudence au moment d'utiliser l'outil sur des coins, des arêtes vives, etc. Prendre garde à ne pas faire sautiller ou accrocher l'accessoire.** Les accessoires rotatifs ont tendance à se coincer dans les coins, contre les arêtes vives ou en cas de sautillerment, entraînant une perte de contrôle ou un rebond.
- Ne pas utiliser de lames de scie à chaîne ou dentées.** Ces deux types de lames entraînent de fréquents rebonds et pertes de contrôle.

CONSIGNES DE SÉCURITÉ SPÉCIFIQUES

Vérifier que ni les parties desserrées de la protection de la lustreuse ni les fixations ne tournent librement. Sécuriser ou couper tout fil de fixation desserré. Les fils de fixation desserrés ou en rotation peuvent s'entortiller autour de vos doigts ou entrer en contact avec la pièce usinée.

MISE EN SERVICE



ATTENTION Observer la tension de réseau! La tension du réseau doit correspondre à celle indiquée sur la plaque d'identification des données techniques (1).



DANGER Avant une quelconque intervention sur l'outil électrique, extraire la fiche de réseau de la prise.

MONTAGE DE L'OUTIL

Positionner le capot (6) sur la boîte d'engrenages de manière à ce que les trous soient alignés avec ceux de la boîte d'engrenages. Visser ensuite les vis (5).

Visser la poignée latérale (5). La poignée latérale peut être positionnée indifféremment sur la droite ou la gauche de la machine.

MONTAGE / DÉMONTAGE DES ACCESSOIRES

MONTAGE

PLATEAU PORTE-TAMPON

Visser le plateau porte-tampon (7) sur l'arbre mandrin (4) en empêchant celui-ci de tourner ou en l'immobilisant au moyen du bouton de blocage (10).

TAMPON

Appuyer fermement sur le tampon de lustrage afin de le fixer au plateau.

DÉMONTAGE

PLATEAU PORTE-TAMPON

- Bloquer l'arbre mandrin en poussant le bouton (10) et en faisant en même temps tourner le plateau jusqu'à son blocage.

- Démontez le plateau.

TAMPON

Enlever le tampon usé par à coups; appliquer le nouveau tampon (voir MONTAGE).



Ne jamais appuyer sur le bouton de blocage du plateau avant que l'outil ne soit complètement arrêté: le boîtier d'engrenages ou l'axe du bouton-poussoir risquerait de se casser et entraînerait l'annulation de la garantie.

AVANT LA MISE EN SERVICE

Avant de mettre la machine en service, s'assurer que:

- l'emballage est intégrée et qu'il ne montre aucun signe d'endommagement dus au transport et au stockage;
- la machine est complète; s'assurer que le nombre et la nature des composants sont conformes aux indications contenues dans le présent livret d'instructions;
- la source d'énergie est conforme aux caractéristiques de la machine;
- le câble d'alimentation et la fiche relative sont en parfait état;
- l'interrupteur de mise en ON/OFF (2) est efficace en agissant indépendamment lorsque la fiche est débranchée;
- tous les composants de la machine sont montés correctement et ne présentent pas de signes d'endommagement;
- les fentes de ventilation ne sont pas bouchées.

FONCTIONNEMENT DE LA MACHINE

⚠ MISE EN GARDE: Avant l'utilisation, contrôler l'état des meules. Les meules doivent être montées correctement et doivent tourner librement. Ne jamais utiliser de ON/OFF défectueuses, endommagées. Des meules défectueuses peuvent se casser en morceaux et créer le danger d'accidents.

LH19E

- **Mise en marche:** pousser le commutateur (9) vers le corps de l'outil; pour le bloquer en position ON, appuyer en même temps sur le bouton (2) et le maintenir enfoncé en relâchant le commutateur (9) de façon à le bloquer.
- **Arrêt:** relâcher le commutateur ou, s'il est bloqué, pousser le commutateur de façon à le débloquer.

⚠ L'outil continue de tourner même après l'arrêt.

RÉGLAGE DE LA VITESSE

Le réglage du nombre de tours est obtenu de deux manières: au moyen de l'interrupteur à actionnement variable (2), au moyen de la molette de réglage placée dans la partie supérieure de la machine (3).

Le réglage par molette (3) affecte le réglage par interrupteur à actionnement variable (9) en définissant le nombre de tours maximal du moteur.

Le choix de la vitesse doit être effectué en fonction des caractéristiques des patins et du matériau à usiner.

ACCESSOIRES UTILISABLES

Plateaux porte-tampons et tampons jusqu'à 200 mm de diamètre max.

VALEURS D'ÉMISSION DE BRUIT/ VIBRATIONS

Le niveau équivalent de la pression sonore (niveau de bruit) et la valeur quadratique moyenne de l'accélération est mesurés conformément aux normes:

EN 60745

	NIVEAU DE PRESSION ACOUSTIQUE [dB(A)]	INCERTITUDE [dB(A)]	NIVEAU DE PUISSANCE ACOUSTIQUE	Niveau de vibrations [m/s ²] (polissage)	
				Sur 3 AXES	INCERTITUDE
	L _{PA}	K	L _{WA}	a _h	K
LH19E	85	3	96	2,50	1,00

👂 Utiliser un dispositif de protection auditive!

⚠ Attention! Les valeurs d'émission relevées sont comparatives et ne doivent être employées que pour une évaluation provisoire du risque auquel l'opérateur est exposé au cours de la période de travail. Une évaluation appropriée de la période de travail doit également inclure des périodes d'inactivité et d'arrêt de l'outil. Ces valeurs d'émission sont

représentatives des principales applications auxquelles l'outil est destiné. Si l'outil est utilisé dans d'autres applications, avec d'autres accessoires, ou s'il ne bénéficie pas d'un entretien régulier, les valeurs d'émission en cours de fonctionnement peuvent s'accroître dans des proportions significatives.

ENTRETIEN

Toutes les opérations d'entretien doivent être effectuées une fois l'outil hors tension. Après chaque utilisation, et en cas de nécessité, dépoussiérer le corps de l'outil à l'aide d'un jet d'air comprimé en faisant particulièrement attention au nettoyage des fentes de ventilation du moteur. **Aucune autre intervention de l'utilisateur n'est autorisée.**

Toutes les opérations d'entretien et de nettoyage des pièces internes, comme les brosses, coussinets, engrenages, etc., doivent être effectuées par un atelier de réparation autorisé, consultables également sur le site <http://www.rupes.it> sezione Service. Utiliser uniquement des pièces de rechange originales RUPES.

ÉLIMINATION (DIRECTIVE DEEE)

☒ Uniquement pour les pays de l'UE: Conformément à la directive européenne relative aux déchets

■ d'équipements électriques et électroniques et son application selon les normes nationales, les équipements électriques usagés doivent être collectés séparément afin d'être recyclés de manière écologiquement responsable.

Le produit, lorsqu'il atteint sa fin de vie, ne doit pas être dispersé dans l'environnement ou jeté avec les déchets ménagers, mais doit être collecté dans un centre de tri sélectif afin d'être éliminé (Veuillez contacter les autorités locales pour obtenir les centres de tri conformes à la législation).

L'élimination correcte du produit contribue à la protection de la santé et de l'environnement. Des sanctions contre les personnes ne respectant pas l'élimination correcte du produit seront prises.

DÉCLARATION UE DE CONFORMITÉ **CE**

Nous déclarons, sous notre propre responsabilité, que l'outil représenté est conforme aux Exigences essentielles de sécurité des Directives suivantes:

2006/42/CE; 2014/30/UE; 2011/65/UE.

Les tests ont été effectués conformément aux normes européennes:

EN 60745-1:2009 + A11:2010

EN 60745-2-3:2011 + A2:2013 + A11:2014 + A12:2014 + A13:2015

EN 55014-1: 2017

EN 55014-2: 2015

EN 61000-3 -2: 2014

EN 61000-3-3: 2013

EN 62233 : 2008

EN IEC 63000:2018

RUPES S.p.A. a socio unico

LE PRÉSIDENT Vermezzo con Zelo (MI), 03/10/2022
G. Valentini

Dossier technique auprès de :

RUPES SpA a socio unico
Via Marconi, 3/A - Loc. Vermezzo 20071
VERMEZZO CON ZELO (MI) - Italy

VERWENDETE SYMBOLE

	Achtung - Gefahr / Anweisungen	ISO7010 - W001
	Betriebsanleitung lesen	ISO7010 - M002
	Augenschutz tragen	ISO7010 - M004
	Gehörschutz tragen	ISO7010 - M003
	Maske tragen	ISO7010 - M016
	Schutzhandschuhe	ISO7010 - M009
	Prüfzeichen CE	
	EurAsian Qualitätskennzeichen	
	C-Tick Zeichen	
	Entsorgung von außer Dienst	
	Schutzklasse II	
	Pfeil	In der durch den Pfeil hingewiesenen Richtung arbeiten

TECHNISCHE DATEN

TYP		LH19E
SCHUTZKLASSE		□ / II
LEISTUNGS-AUFNAHME	W	1200
n NENN-DREHUNGEN	/min	450 ÷ 1700
ELEKTRONISCHE DREHZAHL-REGELUNG		JA
MAX POLIERSCHWAMM UND -DURCHMESSER		200
TYP SCHLEIFTELLER		M14
Inbetriebnahme der EPTA-Verfahren 01/2014	Kg	2,25

Die dargestellten Werte basieren auf einer Nennspannung von 230V/50Hz basiert. Im Falle von Spannungen und Frequenzen von verschiedenen Leistungswerten kann variieren. Beziehen sich auf die technischen Spezifikationen Label auf die Nennwerte des Werkzeugs.

WARNUNG! Lesen Sie alle Sicherheitshinweise, Anweisungen, Abbildungen und Spezifikationen, die diesem Elektrowerkzeug beiliegen. Die Nichtbeachtung der unten aufgeführten Anweisungen kann zu Stromschlägen, Bränden und/oder schweren Verletzungen führen. **Bewahren Sie alle Sicherheitshinweise und Anweisungen für die Zukunft auf.**

Die Sicherheits- und Unfallverhütungsvorschriften sind im beiliegenden Heft "HINWEISE ZUR ALLGEMEINE SICHERHEIT" enthalten. Das Heft ist integrierender Bestandteil vorliegender Dokumentation

Diese **BEDIENUNGSANLEITUNG** enthält daher nur Zusatzinformationen, welche den spezifischen Einsatz dieses Geräts betreffen.

BESTIMMUNGSGEMÄSSE VERWENDUNG

Dieses Gerät ist für den Einsatz als **Poliermaschine bestimmt.** Beachten Sie bitte alle **Sicherheitshinweise, Anweisungen, Abbildungen und technischen Daten, die zusammen mit diesem Gerät geliefert werden.** Bei Nichtbeachtung aller nachfolgend aufgeführten Anweisungen kann es zu Stromschlägen, Bränden und/oder schweren Unfällen kommen.

Dieses Gerät ist nicht zum Glätten, Schleifen, metallischen Bürsten oder Schneiden geeignet. Wird das Gerät entgegen der diesbezüglichen Warnung dennoch für Arbeiten dieser Art verwendet, kann dies Gefährdung und Personenschäden verursachen.

Es ist ausschließlich eigens für den vorgesehenen Einsatz hergestelltes bzw. vom Hersteller empfohlenes Zubehör

zu verwenden. Die alleinige Tatsache, dass das Zubehörteil auf Ihrem Gerät befestigt werden kann, garantiert keinen vollkommen sicheren Betrieb.

Die Nenngeschwindigkeit des Zubehörs muss mindestens der auf dem Gerät angegebenen Höchstgeschwindigkeit entsprechen. Zubehör, das bei einer höheren Geschwindigkeit als der Nenngeschwindigkeit betrieben wird, kann zerstört und in die Luft geschleudert werden.

Außendurchmesser und Stärke Ihres Zubehörs müssen sich für die spezifischen Eigenschaften Ihres Geräts eignen. Zubehör mit falschen Abmessungen kann nicht angemessen geschützt oder kontrolliert werden. **Die Beschaffenheit des Zubehörs muss sich korrekt an das Spannfutter des Geräts anpassen.** Zubehör mit Bohrungen der Welle, die nicht mit den Montageelementen auf dem Werkzeug übereinstimmen, bleiben nicht im Gleichgewicht, vibrieren zu stark und können zu einem Kontrollverlust führen. **Kein beschädigtes Zubehör verwenden. Ist das Werkzeug oder das Zubehör heruntergefallen, dieses auf eventuelle Schäden untersuchen oder unbeschädigtes Zubehör installieren. Nachdem ein Zubehörartikel geprüft und installiert wurde, sollten Sie sich gemeinsam mit den anwesenden Personen in einen Sicherheitsabstand von dem rotierenden Zubehörartikel begeben und das Gerät bei Höchstgeschwindigkeit eine Minute lang leer laufen lassen.** Beschädigtes Zubehör bricht im Allgemeinen während dieses Prozeßzeitraums. **Die persönliche Schutzausrüstung tragen. Je nach Anwendung, muss man eine Abschirmung für das Gesicht, eine Maske oder eine Schutzbrille tragen.**

Je nach Bedingungen trägt man eine Staubschutzmaske, Gehörschutz, Handschuhe und eine Schürze, die vor kleinen Schleifstückchen des Werkstücks schützen kann.

Der Augenschutz muss herausgeschleuderte Produktteilchen während der verschiedenen Tätigkeiten aufhalten können. Die Staubschutzmaske oder das Atemgerät müssen die während der Arbeiten entstehenden Teilchen aufhalten. Eine längere Aussetzung an starken Lärm kann zu einem Gehörschaden führen.

Die anwesenden Personen müssen sich in einem Sicherheitsabstand zu dem Arbeitsbereich befinden. Jeder der den Arbeitsbereich betritt, muss die persönliche Schutzausrüstung tragen. Teilchen des Werkstücks oder beschädigtes Zubehör könne herausgeschleudert werden und zu Verletzungen in unmittelbarer Nähe zum Arbeitsbereich führen. **Das Kabel weit ab von dem Drehwerkzeug positionieren.** Verliert man die Kontrolle über das Kabel durchschnitten werden, sich um Ihre Hand wickeln oder der Arm könnte in das Drehwerkzeug gezogen werden. **Das Elektrowerkzeug nicht ablegen bevor es vollständig zu stehen kommt.** Das Drehwerkzeug kann auf der Oberfläche fassen und man könnte die Kontrolle über das Elektrowerkzeug verlieren.

Das Elektrowerkzeug nicht verwenden, wenn man es neben sich trägt. Bei einem Kontakt mit dem Drehwerkzeug könnte sich die Kleidung darin verhaken und das Werkzeug könnte an Sie herangezogen werden. **Regelmäßig die Belüftungsöffnungen des Elektrowerkzeugs reinigen.** Der Ventilator des Motors zieht den Staub ins Innere an, bei einer übermäßigen Ansammlung von Metallstaub könnte es zu elektrischen Gefahren kommen. **Das Elektrowerkzeug nicht in der Nähe von brennbaren Materialien in Betrieb nehmen.** Die Funken können diese Materialien entzünden. **Kein Zubehör verwenden, das flüssige Kühlmittel benötigt.** Die Verwendung von Wasser oder anderen flüssigen Kühlmitteln kann zu Elektroktion oder einem Stromschlag führen.

ZUSÄTZLICHE SICHERHEITSHINWEISE IN BEZUG AUF DEN RÜCKSCHLAG

Der Rückschlag ist eine plötzliche Reaktion eines verklemmten oder hängenden Rades, Lagers oder anderen Zubehörs. Ein Einklemmen oder Hängenbleiben bewirkt schnell ein Blockieren des sich drehenden Teils, was wiederum zu einem Kraftstoß in entgegen gesetzter Arbeitsrichtung führt. Verklemmt sich beispielsweise eine Schleifscheibe im Werkstück, kann die verklemmte Schleifscheibe sich an der Materialoberfläche festfressen und herausgeschleudert werden. Die Schleifscheibe springt plötzlich entweder in Richtung Benutzer oder von ihm weg, dies hängt von der Bewegungsrichtung der Scheibe an der Klemmstelle ab. Die Schleifscheibe kann unter diesen Umständen auch brechen. Ein Rückschlag ist das Ergebnis eines falschen Werkzeugeinsatzes oder einer falschen Arbeitsweise und lässt sich durch die folgenden Sicherheitsvorkehrungen vermeiden.

- a) **Das Werkzeug stets fest greifen und den eigenen Körper und die Arme in eine Position bringen, in der Sie dem Rückschlag standhalten können. Stets den zusätzlichen Hilfsgriff verwenden, wenn vorhanden, um die größtmögliche Kontrolle über den Rückschlag oder das Drehmoment beim Start zu haben.** Der Benutzer kann durch Ergreifen der entsprechenden Maßnahmen die Reaktionsmomente oder Rückschlagskräfte unter Kontrolle halten.
- b) **Bringen Sie Ihre Hände nie in die Nähe eines rotierenden Werkzeugs.** Das Werkzeug kann einen Rückschlag auf Ihre Hand verursachen.

- c) **Positionieren Sie Ihren Körper so, dass Sie im Falle eines Rückschlags nicht vom Werkzeug getroffen werden können.** Der Rückschlag katapultiert das Werkzeug in die der Schleifscheibenbewegung entgegengesetzte Richtung.
- d) **Beim Bearbeiten von Winkeln, scharfen Kanten usw. ist besondere Vorsicht angezeigt. Vermeiden Sie ein Abspringen oder Verklemmen des Werkzeugs.** Ecken, scharfe Kanten oder Rückprall neigen dazu, das rotierende Werkzeug zu verkeilen, was einen Kontrollverlust oder einen Rückschlag auslöst.
- e) **Verwenden Sie kein Kettensägeblatt oder Sägezahnblatt mit dem Gerät.** Diese Sägeblätter verursachen häufig Rückschläge oder einen Kontrollverlust.

BESONDERE SICHERHEITSHINWEISE

Weder gelösten Teilen der Abdeckung des Poliergeräts noch den Fixierungen gestatten, frei zu drehen. Alle gelösten Fixierungen sichern oder abschneiden. Die gelösten und rotierenden Fixierungen können sich um Ihre Finger wickeln oder auf dem bearbeiteten Teil verfangen.

INBETRIEBNAHME

 **ACHTUNG** Die Netzspannung beachten! Die Netzspannung muss dem Angaben auf dem Identifizierungsetikett mit den technischen Daten übereinstimmen (1).

 **GEFAHR** Vor Eingriffen an dem Elektrowerkzeug muss man den Stecker aus der Steckdose ziehen

MONTAGE DES GERÄTS

Positionieren Sie die Abdeckung (6) so auf dem Getriebekasten, dass die Bohrungen mit denen des Getriebekastens ausgerichtet sind. Dann die Schrauben (5) anziehen. Schrauben Sie den Seitengriff (5). Der Seitengriff kann rechts oder links am Gerät befestigt werden.

MONTAGE / DEMONTAGE DES ZUBEHÖRS

MONTAGE

Setzen Sie die Halterung für die Polierscheibe (7) auf der Schleifspindelwelle (4) auf. Verhindern Sie dabei Bewegungen oder betätigen Sie die Sperrtaste, um das Bewegen zu stoppen (10).

POLIERSCHEIBE

Drücken Sie auf die Polierscheibe, um die Scheibe mit der Platte zu verbinden.

DEMONTAGE

- Die Spindel durch Eindrücken des Spindel-Arretier-Knopfs (10) festsetzen, indem man die Stutzscheibe dreht, bis die Arretierung erfolgt;
- Stutzscheibe abbauen.

 **Der Entsperrknopf für die Stutzscheibe darf keinesfalls betätigt werden, bevor das Werkzeug nicht vollständig still steht, da sonst das Getriebegehäuse oder der Stift des Knopfes brechen und dies eventuell auch zu einem Garantieverlust führen könnte.**

PUFFER

Den genutzten Puffer durch Herausreißen entfernen (siehe MONTAGE)

VOR DER INBETRIEBNAHME

Vor einer Inbetriebnahme des Gerätes sollten Sie sicherstellen:

- daß die Verpackung unversehrt ist und keine Beschädigungen durch Transport bzw. Lagerung aufweist;
- daß das Gerät vollständig ist, also Anzahl und Art der Gerätekomponenten mit den Angaben in dieser Gebrauchsanleitung übereinstimmen;
- das Stromnetz entspricht den Gerätekennwerten;
- Anschlußkabel und -Stecker sind in ordnungsgemäßem Zustand;
- der EIN/AUS- Schalter (2) funktioniert einwandfrei. Zur Überprüfung die in Kapitel "Inbetriebnahme" beschriebenen Schaltstellungen - allerdings bei gezogenem Netzstecker - ausprobieren;
- Sämtliche Gerätekomponenten sind ordnungsgemäß montiert und zeigen keine Anzeichen von Beschädigung;
- die Lüftungsschlitze sind nicht verstopft.

INBETRIEBNAHME

 **ACHTUNG: Sollte nach der Unterbrechung der Stromzufuhr der ON/OFF Schalter eingefügt sein, muss man den Schalter freigeben (siehe Halt).**

LH19E

- **Einschalten:** Den Schalter (9) zum Gerätegehäuse hin schieben. Falls dieser in der EIN-Stellung arretiert werden soll, gleichzeitig die Taste (2) drücken und gedrückt halten, während Sie den Schalter (9) loslassen. Der Schalter ist hiermit arretiert.
- **Ausschalten:** Den Schieber des Schalters loslassen, oder falls dieser in EIN-Stellung arretiert ist - so darauf drücken, dass der Arretierknopf gelöst wird.

 Das Gerät dreht sich nach dem Ausschalten noch weiter.

EINSTELLUNG DER GESCHWINDIGKEIT

Die Einstellung der Drehzahl erfolgt auf zwei Arten: mit dem Schalter mit veränderlicher Betätigung (2), mit dem Stellrad in dem oberen Bereich der Maschine (3)
Die Einstellung mit dem Stellrad (3) beeinflusst die Einstellung mit dem Schalter mit veränderlicher Betätigung (9) und bestimmt die maximale Drehzahl des Motors.
Die Wahl der Geschwindigkeit erfolgt je nach Eigenschaften der Puffer und des zu bearbeitenden Materials.

ZULÄSSIGES ZUBEHÖR

Stutzscheibe und Polierschwamm bis zu Ø 200 mm max.

SCHALLPEGEL/ VIBRATIONSPEGEL

Der Schalldruckpegel (Geräusentwicklung) und die mittlere quadratische Beschleunigung der Maschine, gemessen gemäß EN 60745

	SCHALLDRUCKPEGEL [dB(A)]	MESSUNSICHERHEIT [dB(A)]	SCHALLEISTUNGS- PEGEL	Vibrationsstufe [m/s ²] (Polieren)	
				an 3 Achsen	MESSUNSICHERHEIT
	L _{PA}	K	L _{WA}	a _h	K
LH19E	85	3	96	2,50	1,00

 Tragen Sie beim Betrieb einen Gehörschutz!

 **Achtung!** Bei den gezeigten Pegelwerten handelt es sich um Vergleichswerte, die zu einer vorläufigen Einschätzung des Risikos für den Bedienenden während der Arbeitszeit dienen. Für eine angemessene Einschätzung der Arbeitszeit müssen die Zeiten berücksichtigt werden, in denen

sich das Gerät im Ruhezustand befindet oder ausgeschaltet ist. Diese Werte wurden anhand der Haupteinsatzgebiete des Geräts ermittelt. Wenn das Gerät für andere Aufgaben oder mit anderen Zubehörsprodukten verwendet wird oder keine regelmäßigen Wartungsarbeiten durchgeführt werden, können diese Werte beim Betrieb deutlich überschritten werden.

PFLEGE DES GERÄTS

Sämtliche Eingriffe bei gezogenem Netzstecker ausführen. Das Gerät nach Verwendung sowie bei Bedarf mit Druckluft von Staub befreien. Besonders darauf achten, dass die Lüftungsschlitze des Motors sauber sind. Sonstige Eingriffe durch den Gerätenutzer sind nicht zulässig. Für die Wartung und die periodische Reinigung der inneren Teile, z.B: Bürsten, Lager, Zahnräder usw. oder andere Arbeiten am Gerät wenden Sie sich bitte an eine autorisierte Kundendienststelle. Konsultation auf der Webseite <http://www.rupes.it>, Abschnitt Service. Ausschließlich RUPES Originalersatzteile verwenden.

ENTSORGUNG (EEA-RICHTLINIE)

 **Nur für EU-Länder:** Gemäß der Europäischen Richtlinie über die elektrischen und elektronischen Geräte und deren Umsetzung in Konformität der nationalen Normen ist Elektroschrott separat zu sammeln, damit er auf umweltfreundliche Weise wiederverwertet werden kann. Wenn das Produkt das Ende seiner Lebensdauer erreicht hat, darf es nicht in der Umwelt freigesetzt oder zusammen mit dem Hausmüll weggeworfen werden, sondern muss bei autorisierten Recycling-Sammelzentren entsorgt werden (kontaktieren Sie die kompetenten örtlichen Behörden, um zu erfahren, wo das Produkt laut Gesetz zu entsorgen ist). Die korrekte Entsorgung des Produkts trägt zum Schutz der Gesundheit und der Erhaltung der Umwelt bei. Eine illegale Entsorgung des Produkts hat Strafmaßnahmen zu Lasten des Gesetzesübertreters zur Folge.

EU-KONFORMITÄTserklärung

Wir erklären im Rahmen unserer ausschließlichen Haftung, dass das vorgestellte Gerät den wesentlichen Sicherheitsanforderungen folgender Direktiven entspricht: **2006/42/EG; 2014/30/EU; 2011/65/EU.**

Die Tests/Prüfungen wurden in Übereinstimmung mit folgenden, aktuell gültigen und harmonisierten europäischen Richtlinien durchgeführt:

EN 60745-1:2009 + A11:2010
EN 60745-2-3:2011 + A2:2013 + A11:2014 + A12:2014 + A13:2015
EN 55014-1: 2017
EN 55014-2: 2015
EN 61000-3-2: 2014
EN 61000-3-3: 2013
EN 62233 : 2008
EN IEC 63000:2018

RUPES S.p.A. a socio unico

 DER VORSITZENDE
 G. Valentini

Vermezzo con Zelo (MI), 03/10/2022

Technische Unterlagen bei:

RUPES SpA a socio unico
 Via Marconi, 3/A - Loc. Vermezzo 20071
 VERMEZZO CON ZELO (MI) - Italy

SÍMBOLOS GRÁFICOS

	Advertencias Advertencia / Peligro	ISO7010 - W001
	Lea las instrucciones.	ISO7010 - M002
	Use gafas protectoras	ISO7010 - M004
	Use protección para los oídos	ISO7010 - M003
	Use una máscara	ISO7010 - M016
	Use guantes de protección	ISO7010 - M009
	Marca de conformidad CE	
	La herramienta se incluye en la lista de EurAsian	
	Marca C-Tick	
	Eliminación de fuera de servicio	
	Clase de aislamiento II	
	Flacha	Actuar en la dirección indicada por la flacha

DATOS TÉCNICOS

TIPO		LH19E
CLASE DE AISLAMIENTO		□ / II
POTENCIA	W	1200
n REVOLUCIONES(r.p.m.)	/min	450 ÷ 1700
REGULACIÓN ELECTRÓNICA DE LA VELOCIDAD		SI
DIÁMETRO MÁX. DEL PLATILLO PORTA-TAMPÓN Y DEL TAMPÓN		200
ROSCA DEL HUSILLO DE RETENCIÓN		M14
Puesta en funcionamiento de la EPTA-Procedimientos 01/2014	Kg	2,25

Los valores mostrados se basan en una tensión nominal de 230V/50Hz. En el caso de tensiones y frecuencias de los valores de potencia diferentes puede variar. Consulte las especificaciones de la etiqueta técnica a los valores nominales de la herramienta.

iADVERTENCIA! Lea todas las advertencias de seguridad, instrucciones, ilustraciones y especificaciones proporcionadas con esta herramienta eléctrica. El incumplimiento de todas las instrucciones indicadas a continuación puede provocar una descarga eléctrica, generar un incendio y/o lesiones graves. Guardar todas las advertencias de peligro e instrucciones para futuras consultas.

Las instrucciones de seguridad y prevención de accidentes se ilustran en el folleto **INSTRUCCIONES PARA LA SEGURIDAD GENERAL** que forma parte de la presente documentación. El manual de instrucciones de uso ilustra únicamente las informaciones adicionales estrictamente relacionadas con el uso específico de la herramienta.

UTILIZACIÓN CORRECTA

Esta herramienta es una pulidora. Lea todas las advertencias de seguridad, las instrucciones, las ilustraciones y las especificaciones suministradas con ella. El incumplimiento de las instrucciones puede ser causa de descargas eléctricas, incendios y accidentes graves.

Se recomienda no utilizar esta herramienta para operaciones de lijado, cepillado metálico o corte. El uso de la herramienta en operaciones para las que no está diseñada puede ser peligroso y provocar daños y lesiones.

No utilice accesorios que no sean para la herramienta y que no estén recomendados por el fabricante. El hecho de que el accesorio se pueda fijar en la herramienta no garantiza un funcionamiento totalmente seguro.

La velocidad nominal de los accesorios debe ser al menos

igual a la velocidad máxima indicada en la herramienta. Los accesorios que se hagan funcionar a una velocidad superior a la nominal se pueden romper y salir proyectados.

Las características de los accesorios deben responder a las características de la herramienta. Los accesorios de dimensiones diferentes no se pueden proteger ni controlar adecuadamente.

Los accesorios deben adaptarse correctamente al husillo de la herramienta. Aquellos accesorios cuyos orificios en el eje no correspondan con los elementos de montaje en la herramienta no quedarán equilibrados, vibrarán excesivamente y podrán provocar una pérdida de control.

No utilice accesorios dañados. Antes de cada uso, examine los accesorios. Si la herramienta o el accesorio han sufrido una caída, compruebe si existen daños o instale un accesorio no dañado. Una vez examinado e instalado un accesorio, el operario y las demás personas presentes deben alejarse del plano del accesorio giratorio y hacer funcionar la herramienta eléctrica a la velocidad máxima en vacío durante un minuto. Los accesorios dañados generalmente se rompen durante el período de prueba.

Utilice un equipo de protección individual. Según sea la aplicación, utilice una pantalla para la cara, una mascarilla o gafas de seguridad. Según sea el caso, lleve una mascarilla antipolvo, protecciones para los oídos, guantes y un delantal capaz de proteger contra los pequeños fragmentos abrasivos de la pieza en elaboración. La protección ocular debe proteger contra los detritos desprendidos durante las diferentes operaciones. La mascarilla antipolvo o el respirador

deben ser capaces de filtrar las partículas producidas durante la elaboración. La exposición prolongada a los ruidos de intensidad elevada puede provocar pérdida de oído.

Mantenga las personas presentes a una distancia de seguridad respecto a la zonada de trabajo. Quienquiera que entre en la zona de trabajo deberá llevar un equipo de protección individual. Algunos fragmentos de la pieza en elaboración o bien accesorios rotos pueden desprenderse y causar lesiones en las cercanías de la zona de trabajo.

Coloque el cable lejos del accesorio de rotación. Si pierde el control, el cable se podría cortar o bien podría enrollarse con lo cual su mano o su brazo quedarían atrapados en el accesorio de rotación. **No guarde nunca la herramienta eléctrica antes de que el accesorio se haya parado completamente.** El accesorio de rotación podría engancharse en la superficie y hacerle perder el control de la herramienta eléctrica. **No ponga en marcha la herramienta eléctrica mientras la lleva a su lado.** Un contacto involuntario con el accesorio de rotación podría hacer que se enganche en su ropa y atraer el accesorio contra usted. **Limpie con regularidad las aperturas de ventilación de la herramienta eléctrica.** El ventilador del motor atraerá el polvo hacia el interior del alojamiento y una acumulación excesiva de polvo de metal puede provocar peligro eléctrico. **No utilice la herramienta eléctrica en las cercanías de materiales inflamables.** Las chispas podrían inflamar dichos materiales. **No utilice accesorios que requieran refrigerantes líquidos.** El uso de agua o de otros refrigerantes líquidos puede provocar choque eléctrico o una descarga eléctrica.

PRECAUCIONES ADICIONALES PARA EVITAR CONTRAGOLPES Y OTROS RIESGOS SIMILARES

Quando se encastra una muela, plato de apoyo, cepillo o cualquier otro accesorio, se puede producir una reacción repentina o contragolpe. Al engancharse, el accesorio en rotación se cala de repente y el contragolpe empuja la herramienta en dirección opuesta al movimiento de rotación en el punto de encastramiento. Por ejemplo, si una muela abrasiva se engancha con el material de trabajo, la parte que se ha encastrado se hunde en la superficie del material y hace que la muela salte o se produzca un contragolpe que la empuja hacia el operador o hacia el extremo opuesto, según la dirección del movimiento de rotación en el punto de encastramiento. Las muelas abrasivas se pueden romper en esas circunstancias.

Los contragolpes se producen por un mal uso de la herramienta o por condiciones y procedimientos de trabajo inadecuados. Siga estas indicaciones para evitarlo.

- Agarre firmemente la herramienta eléctrica y asuma una postura de cuerpo y brazos tal que pueda resistir a la fuerza del contragolpe.** Si tiene, utilice siempre una empuñadura auxiliar para tener el máximo control sobre el contragolpe o la reacción de par al arrancar. El operador puede controlar los pares de reacción o las fuerzas de contragolpe, si se han tomado las precauciones necesarias.
- No ponga nunca las manos cerca del accesorio en rotación.** El accesorio puede dar un contragolpe a su mano.
- No se ponga en una zona donde la herramienta eléctrica se pueda desplazar en caso de contragolpe.** El contragolpe empujará la herramienta en la dirección opuesta al movimiento de la muela en el punto de encastramiento.
- Preste especial atención cuando se trabaja en los cantos, bordes afilados, etc.** Evite que el accesorio salte y se encastramiento. Los cantos, bordes afilados o saltos tienen

la tendencia a hacer encastrar el accesorio en rotación y causar la pérdida de control o el contragolpe.

- No acople a la herramienta la hoja de una sierra de cadena para labrar la madera ni una hoja de una sierra dentada.** Dichas hojas provocan frecuentes contragolpes y pérdidas de control.

ADVERTENCIAS ESPECÍFICAS DE SEGURIDAD

No deje que ninguna pieza suelta de la funda-accesorio de ruido o las bridas de fijación giren libremente. Corte o ponga en condiciones de seguridad todos los hilos de fijación sueltos, puesto que al iniciar la rotación podrían enroscarse en los dedos o engancharse en la pieza que se está trabajando.

PUESTA EN FUNCIONAMIENTO



ATENCIÓN ¡Controle la tensión de red! La tensión de la red debe coincidir con la declarada en la placa de identificación de los datos técnicos (1).



PELIGRO Antes de emprender cualquier intervención en la herramienta eléctrica desconecte el enchufe de la toma de corriente

MONTAJE DE LA HERRAMIENTA

Ponga el protector (6) sobre la caja de engranajes de modo que los orificios queden alineados con los de la caja de engranajes. Enrosque los tornillos (5).

Fije la empuñadura lateral (5). La empuñadura lateral puede colocarse tanto a la derecha como a la izquierda de la herramienta.

MONTAJE/ DESMONTAJE DE LOS ACCESORIOS

MONTAJE

PLATILLO PORTA-TAMPÓN

Fije el platillo porta-tampón (7) al husillo de retención (4) evitando que gire o con el botón de bloqueo activado (10).

TAMPÓN

Acople el tampón pulidor al porta-tampón ejerciendo presión.

DESMONTAJE

PLATILLO PORTA-TAMPÓN

- Bloquee el husillo de retención apretando el botón (10) y, simultáneamente, gire el tampón hasta la posición de bloqueo.

- A continuación, desmonte el tampón.



Nunca pulse el botón de bloqueo del tampón o del husillo hasta que la herramienta esté completamente parada. De lo contrario, la caja de engranajes o el tornillo del botón podrían romperse, de forma que quedaría invalidada toda garantía del aparato.

TAPÓN

Retirar de un tirón el tapón usado; aplicar el nuevo tapón (véase MONTAJE)

ANTES DE LA PUESTA EN SERVICIO

Antes de poner en funcionamiento la máquina verificar que:

- el embalaje esté íntegro y no tenga señales de daños debidos al transporte y almacenamiento;
- a máquina esté completa: controlar que el número y la naturaleza de sus componentes se adecúen a cuanto se ilustra en el presente manual;

- que la fuente de energía se adecúe a las características de la máquina;
- que el cable de alimentación y el enchufe correspondiente estén en perfecto estado;
- que el interruptor de ON/OFF (2) funcione bien operando con el enchufe desconectado;
- que todos los componentes de la máquina estén correctamente ensamblados y no presenten señales de daño;
- que las ranuras de ventilación (11) no estén obstruidas.

PUESTA EN MARCHA



ATENCIÓN: tras un corte de energía eléctrica, si el interruptor ON/OFF está conectado, habrá que liberar el interruptor (véase Parada).

LH19E

- **Arranque:** empuje la palanca del interruptor (9) hacia el cuerpo de la máquina; si desea bloquearlo en posición de marcha, presione simultáneamente el botón (2) y manténgalo pulsado mientras suelta la palanca (9), de modo que esta última permanezca bloqueada.
- **Parada:** suelte la palanca del interruptor o, si la había bloqueado, empuje la palanca de manera que el botón de bloqueo vuelva a su posición inicial.



El disco seguirá girando unos instantes después de parar la herramienta.

REGULACIÓN DE LA VELOCIDAD

La regulación del número de vueltas se obtiene de dos formas: mediante interruptor de accionamiento variable (2), o por medio de la rueda de regulación situada en la parte superior de la máquina (3). La regulación por medio de la rueda (3) influye en la regulación a través del interruptor de accionamiento variable (9) determinando el número máximo de vueltas del motor. La elección de la velocidad debe realizarse en función de las características de los discos y del material para trabajar.

ACCESORIOS COMPATIBLES

Platillos porta-tampones y tampones de hasta Ø 200 mm max.

VALORES DE EMISIÓN DE RUIDO/ VIBRACIONES

El nivel equivalente de presión sonora (ruido) y el valor cuadrático medio de la aceleración es según la normas:

EN 60745

	NIVEL DE PRESIÓN ACÚSTICA [dB(A)]	Incertidumbre [dB(A)]	NIVEL DE POTENCIA ACÚSTICA	Nivel de vibraciones [m/s ²] (abrilantado)	
				Sobre 3 ejes	Incertidumbre
	L _{PA}	K	L _{WA}	a _h	K
LH19E	85	3	96	2,50	1,00



¡Protéjase los oídos!



Atención! Los valores indicados son válidos para equipos nuevos. Los valores de ruido y de vibración se modifican durante el uso diario. Los valores de emisión indicados son comparativos y deben emplearse para la evaluación provisional del nivel de exposición al riesgo del operador durante el periodo de trabajo. La correcta evaluación del periodo de trabajo también debe incluir los periodos de inactividad y de parada. Estos valores de emisión se refieren a las principales aplicaciones de la herramienta. Si la herramienta se utiliza para otras aplicaciones o con otros accesorios, o no

se somete a revisiones periódicas, los valores de emisión pueden incrementarse significativamente durante su funcionamiento.

MANTENIMIENTO

Todas las operaciones de mantenimiento deben realizarse con la toma de corriente desconectada.

Al final de cada sesión de trabajo o, si es necesario, antes, limpie el polvo del cuerpo de la máquina con aire comprimido, prestando especial atención a la limpieza de las ranuras de ventilación del motor.

A parte de las indicadas, el usuario no debe realizar ningún otro tipo de intervención en el aparato.

Todas las operaciones de mantenimiento y limpieza de piezas internas, como escobillas, rodamientos, engranajes, etc., deberán ser realizadas únicamente por parte de un taller de servicio técnico autorizado, se pueden consultar también en el sitio web <http://www.rupes.it> apartado Service. Utilizar solo recambios originales RUPES.

ELIMINACIÓN (DIRECTIVA RAEE)



Solo para los países de la UE: Según la Directiva Europea sobre residuos de los equipos eléctricos y electrónicos y su aplicación de conformidad con las normas nacionales, los equipos eléctricos usados se deben recoger por separado, con el fin de ser reciclados de manera compatible con el medio ambiente. El producto, una vez alcanzado el final de su vida útil, no se puede verter al medio ambiente ni depositar entre los residuos domésticos, sino que se debe eliminar en los centros de recogida selectiva autorizados (contacte con las autoridades locales competentes para conocer dónde entregar el producto según la ley). La correcta eliminación del producto contribuye a la protección de la salud y del medio ambiente.

Una eliminación abusiva del producto comporta sanciones a cargo de los autores.

DECLARACIÓN UE DE CONFORMIDAD CE

Declaramos bajo nuestra exclusiva responsabilidad que la herramienta cumple los Requisitos Esenciales de Seguridad de las Normativas:

2006/42/CE; 2014/30/UE; 2011/65/UE.

Las pruebas/verificaciones han sido ejecutadas de acuerdo con las vigentes:

EN 60745-1:2009 + A11:2010

EN 60745-2-3:2011 + A2:2013 + A11:2014 + A12:2014 + A13:2015

EN 55014-1: 2017

EN 55014-2: 2015

EN 61000-3 -2: 2014

EN 61000-3-3: 2013

EN 62233 : 2008

EN IEC 63000:2018

RUPES S.p.A. a socio unico
EL PRESIDENTE
G. Valentini













Vermezzo con Zelo (MI), 03/10/2022

Expediente técnico en:

RUPES SpA a socio unico
Via Marconi, 3/A - Loc. Vermezzo 20071
VERMEZZO CON ZELO (MI) - Italy

PORTUGUÊS

PICTOGRAMA

	Atenção perigo/advertências	ISO7010 - W001
	Ler as instruções	ISO7010 - M002
	Usar óculos de protecção	ISO7010 - M004
	Usar as protecções acústicas	ISO7010 - M003
	Usar uma máscara	ISO7010 - M016
	Usar luvas de protecção	ISO7010 - M009
	Marcação de conformidade CE	
	Marcação EurAsian	
	Marca C-Tick	
	Eliminação do aparelho fora de funcionamento	
	Classe de isolamento II	
	Seta	Agir na direção indicada pelo sentido na seta

ESPECIFICAÇÕES TÉCNICAS

TIPO	LH19E
CLASSE DE ISOLAMENTO	□ / II
POTÊNCIA	1200
nº rotações nominais	450 ÷ 1700
REGULAÇÃO ELECTRÓNICA DA VELOCIDADE	SI
DIÁMETRO MÁX. DO PORTA-DISCOS DE POLIMENTO E DO DISCO DE POLIMENTO	200
ROSCA DO VEIO	M14
Massa em função da EPTA - Procedimentos 01/2014	2,25

Os valores apresentados são baseados em uma tensão nominal de 230V/50Hz. No caso de voltagens e frequências de valores de energia diferentes podem variar. Consultar as especificações técnicas do rótulo para os valores nominais da ferramenta.

ATENÇÃO! Devem ser lidas todos os avisos de segurança, instruções, desenhos e especificações fornecidas com esta ferramenta elétrica. O desrespeito de todas instruções apresentadas abaixo pode causar choque elétrico, incêndio e/ou lesões graves. **Guarde bem todas as advertências e instruções para futura referência.**

As instruções de segurança e de prevenção de acidentes são comunicadas no manual **“INSTRUÇÕES DE SEGURANÇA GENERAL”** que é uma parte integral destes documentos. Este **manual de instruções de funcionamento** indica as informações adicionais necessárias para a utilização específica da ferramenta.

UTILIZAÇÃO CORRECTA

Esta ferramenta está concebida para ser utilizada como uma máquina de polir. Leia todos os avisos, instruções e indicações dados nas imagens e especificações fornecidas com esta ferramenta. O incumprimento das instruções fornecidas abaixo pode causar choques eléctricos, incêndios e/ou ferimentos graves.

Esta ferramenta não se destina a ser utilizada para operações de suavização, escovagem de metais e de corte. A utilização desta ferramenta em aplicações para as quais não foi concebida pode causar perigos e ferimentos às pessoas.

A ferramenta tem de ser utilizada com acessórios que foram especificamente concebidos ou recomendados pelo fabricante. A fixação do acessório na ferramenta não garante um funcionamento seguro.

A velocidade nominal dos acessórios tem de ser, no mínimo, equivalente à velocidade máxima especificada na ferramenta.

Utilizar os acessórios a velocidades superiores à velocidade nominal, pode fazer com que quebrem ou sejam projectados no ar. O diâmetro externo e a espessura dos acessórios têm de corresponder às especificações da ferramenta. Os acessórios com dimensões incorrectas não podem ser protegidos ou controlados adequadamente.

A configuração dos acessórios tem de corresponder à ferramenta. A utilização dos acessórios que não podem ser perfeitamente instalados na ferramenta pode resultar em desequilíbrio, vibrações excessivas e na impossibilidade de controlar a ferramenta.

Não utilize acessórios danificados. Antes da utilização, inspeccione todos os acessórios. Inspeccione os discos de apoio e certifique-se de que não existem fissuras, rasgos ou desgaste excessivo. Se a ferramenta ou o acessório caírem, certifique-se de que não estão danificados ou instale um novo acessório. Após inspeccionar ou instalar um acessório, teste o funcionamento da ferramenta à velocidade máxima e sem carga durante um minuto, mantendo uma distância de segurança. Se os acessórios estiverem danificados, irão quebrar-se durante este teste.

Usar um equipamento de protecção individual. Conforme a aplicação, utilizar uma tela para o rosto, uma máscara ou óculos de segurança. Segundo o caso, usar uma máscara anti-poeira, protecções auditivas, luvas e um avental para bloquear fragmentos abrasivos da peça em operação. A protecção ocular deve ser capaz de parar os detritos aéreos produzidos pelas diversas operações. A máscara anti-poeira ou o respirador deve poder filtrar as partículas produzidas pelo seu trabalho. A exposição prolongada aos ruídos de elevada intensidade pode provocar a perda da audição. Manter as

peças presentes a uma distância de segurança, em relação à área de trabalho. Quem entrar na área de trabalho deve usar um equipamento de protecção individual. Fragmentos da peça em trabalho ou acessórios partidos podem ser lançados e causar lesões nas proximidades imediatas da área de trabalho.

Posicionar o cabo afastado pelo acessório de rotação. Se perder o controlo, o cabo pode ser cortado ou se enrolar e a sua mão ou braço pode ser puxado pelo acessório de rotação. **Nunca dar partida ao equipamento eléctrico antes que o acessório fique completamente parado.** O acessório de rotação pode se fixar à superfície e deixar o equipamento eléctrico fora de seu controlo.

Não fazer funcionar o equipamento eléctrico enquanto ele estiver ao lado. Um contacto accidental com o acessório de rotação pode permitir que suas roupas sejam captadas e puxar o acessório para cima de você.

Limpar regularmente as aberturas de ventilação do equipamento eléctrico. O ventilador do motor lançará a poeira para dentro da carcaça e um acúmulo excessivo de poeira de metal pode provocar perigos eléctricos.

Não fazer funcionar o equipamento eléctrico nas proximidades de materiais inflamáveis. As faíscas poderiam inflamar estes materiais. **Não utilizar acessórios que precisem de refrigerantes líquidos.** A utilização de água ou outros refrigerantes líquidos pode provocar uma eletrocução ou choque eléctrico.

INSTRUÇÕES DE SEGURANÇA ADICIONAIS PARA TÓDAS AS OPERAÇÕES

Retorno e avisos relacionados

O retorno é uma reacção súbita a uma roda giratória, disco de suporte, escova ou qualquer outro acessório que é apertado ou fica preso. O facto de ser apertado ou ficar preso causa o rápido bloqueio do acessório rotativo, o que por sua vez faz com que a ferramenta descontrolada seja forçada na direcção oposta à rotação do acessório no ponto de emperramento. Por exemplo, se uma roda abrasiva ficar presa ou for apertada pela peça de trabalho, a extremidade da roda que está a entrar no ponto de aperto pode penetrar a superfície do material, fazendo com que a roda saia. A roda poderá saltar na direcção do operador ou na direcção oposta, dependendo da direcção do movimento da roda no ponto de aperto. As rodas abrasivas também podem partir nestas condições.

O retorno é o resultado da má utilização da ferramenta e/ou de procedimentos ou condições de funcionamento incorrectos, e pode ser evitado adoptando as devidas precauções, conforme indicado abaixo.

- Segure a ferramenta com firmeza e posicione o corpo e o braço de uma forma que permita resistir às forças de retorno. Utilize sempre o manipulador auxiliar, se fornecido, para o máximo controlo do retorno ou reacção de binário durante o arranque.** O operador pode controlar as reacções de binário ou as forças de retorno se forem tomadas as devidas precauções.
- Nunca coloque a mão próxima do acessório rotativo.** O acessório poderá fazer retorno sobre a sua mão.
- Não posicione o seu corpo na área onde a ferramenta irá mover-se em caso de retorno.** O retorno irá lançar a ferramenta na direcção oposta ao movimento da roda no ponto de aperto.
- Tenha especial atenção ao trabalhar em cantos, extremidades afiadas, etc. Evite que o acessório ressalte ou fique preso.** Os cantos, extremidades afiadas ou o

ressalto têm tendência a prender o acessório rotativo, resultando na perda de controlo ou retorno.

- Não prenda uma lâmina de serra de entalhe ou uma lâmina de serra dentada.** Estas lâminas criam retornos e perdas de controlo frequentes.

AVISOS ESPECÍFICOS DE SEGURANÇA

Certifique-se de que nenhuma peça solta da blindagem da ferramenta de polir ou as hastes de bloqueio podem rodar livremente. Posicione em segurança ou corte todos os fios de fixação soltos. Os fios de fixação soltos ou rotativos podem enrolar-se nos dedos do operador ou ficar presos pela peça de trabalho a ser maquinada.

COLOCAÇÃO EM FUNCIONAMENTO



ATENÇÃO Observar a tensão de rede! A tensão de rede deve corresponder àquela indicada na placa de série do aparelho eléctrico.



PERIGO Antes de qualquer intervenção no aparelho eléctrico, retirar o plugue de rede da tomada.

MONTAGEM DA FERRAMENTA

Posicione a tampa (6) na caixa de velocidade de modo a que os orifícios para montar os parafusos (5) estejam alinhados com os orifícios na caixa de velocidades.

Aparafuse a pega lateral (5). A pega lateral pode ser posicionada à direita ou à esquerda do equipamento.

MONTAGEM / DESMONTAGEM DOS ACESSÓRIOS

MONTAGEM

SUORTE DE DISCOS DA PLACA

Aparafuse o suporte de discos da placa (7) sobre o eixo rotativo (4) ao mesmo tempo que o impede de mover ou pare o movimento ao activar o botão de bloqueio (10).

DISCO

Aplique pressão no disco de polimento para unir o disco à placa.

DESMONTAGEM

- Bloqueie o veio ao premir o botão (10) e, ao mesmo tempo, rode o disco até bloquear na posição.
- desmonte o disco.



Nunca prima o botão para bloquear o disco antes da ferramenta ter parado e estiver totalmente imóvel; a caixa de velocidades ou o perno do botão podem quebrar e a garantia seria anulada.

TAMPÃO

Puxar o tampão usado; aplicar o novo tampão (ver MONTAGEM)

ANTES DA COLOCAÇÃO EM SERVIÇO.

- Antes de colocar a máquina em funcionamento, assegurar-se que:
- a embalagem esteja íntegra e não mostre sinais de danos devidos ao transporte e armazenamento;
 - a máquina esteja completa; controlar se o número e natureza dos componentes estão conformes ao quando indicado no presente manual;
 - a fonte de energia esteja conforme com as características da máquina;
 - o cabo de alimentação e o relativo plugue estão em perfeito estado;
 - o interruptor LIGA/DESLIGA (2) esteja operando de modo eficaz, porém, com o plugue desenseriado;

- todos os componentes da máquina tenham sido montados correctamente e não apresentem sinais de danos;
- as aberturas de ventilação (11) não estejam obstruídas.

COMISSONAMENTO

 **ATENÇÃO:** depois de uma interrupção de energia eléctrica, se o interruptor ON/OFF está inserido, é necessário liberar o interruptor (ver Parada).

LH19E

- **Desligar:** empurre a alavanca do interruptor (9) na direcção do corpo da ferramenta, se a ferramenta tiver de ser bloqueada na posição ON (LIGADO), prima o botão (2) ao mesmo tempo e mantenha-o premido enquanto solta a alavanca (9), bloqueando assim o interruptor.
- **Desligar:** solte a alavanca do interruptor ou, se bloqueada na posição, empurre a alavanca para soltar o botão de bloqueio.

 A ferramenta continua a rodar após ser desligada.

REGULAÇÃO DA VELOCIDADE

A regulação do número de rotações se obtém de dois modos: através do interruptor de acionamento variável (2), com roda de regulação disposta na parte superior da máquina (3). A regulação com a roda (3) influi na regulação através de interruptor de acionamento variável (9), determinando o número máximo de rotações do motor. A escolha da velocidade deve ser realizada em função das características dos tampões e do material a trabalhar.

ACESSÓRIOS PERMITIDOS

Porta-discos de polimento e discos de polimento até Ø 200 mm max.

EMIÇÃO DE RUÍDOS/VIBRAÇÃO

O nível equivalente de pressão sonora (ruídos) e o valor quadrado médio da aceleração foram medidos conforme a norma:

EN 60745

	NÍVEL DE PRESSÃO SONORA [dB(A)]	INCERTEZA [dB(A)]	NÍVEL DE POTÊNCIA SONORA	Nível de vibrações [m/s ²] (polimento)	
				Nos 3 eixos	INCERTEZA
	L _{pa}	K	L _{wa}	a _n	K
LH19E	85	3	96	2,50	1,00

 Use protecção auricular!

 **Atenção!** Os valores de medição indicados são válidos para aparelhos novos. Na utilização diária alteram-se os valores de ruído e de oscilação. Os valores de emissão apresentados são comparativos e devem ser utilizados para uma avaliação provisional da exposição a riscos do operador durante o período de trabalho. Uma avaliação adequada do período de trabalho também deve incluir os períodos de ralenti e de paragem da ferramenta. Estes valores de emissão representam as principais aplicações da ferramenta. Se a ferramenta for utilizada noutras aplicações, com outros acessórios ou se não receber uma manutenção regular, os valores de emissão pode aumentar substancialmente durante as operações.

MANUTENÇÃO

Todas as operações de manutenção são efectuadas com a fonte de alimentação desligada.

No final de cada sessão de trabalho, ou quando necessário,

remova o pó do corpo da ferramenta através de ar comprimido, prestando atenção às ranhuras de ventilação do motor.

Não devem ser efectuadas outras operações de manutenção pelo utilizador.

A manutenção e a limpeza das peças internas, como escovas, rolamentos de esferas, engrenagens etc. ou outras, só devem ser efectuadas por uma oficina de assistência ao cliente autorizada. consultáveis também no site <http://www.rupes.it> secção Serviços. Utilizar só peças sobresselentes originais RUPES.

ELIMINAÇÃO (DIRETIVA REEE)



Só para os Países UE: De acordo com a Diretriz Europeia sobre os resíduos de equipamentos eletrônicos e a sua atuação em conformidade com as normas nacionais, os equipamentos elétricos usados devem ser recolhidos separadamente, para serem reciclados de modo ecocompatível.

O produto, quando chega ao final da vida útil, não deve ser lançado no ambiente ou colocado entre o lixo doméstico, mas deve ser eliminado junto aos centros de coleta diferenciada autorizados (entrar em contato com as autoridades locais competentes para conhecer os locais onde eliminar o produto de acordo com as normas de lei). A eliminação correta do produto contribui com a tutela da saúde e a proteção do ambiente.

A eliminação abusiva do produto comporta sanções aos transgressores.

DECLARAÇÃO UE DE CONFORMIDADE

Declaramos sob nossa responsabilidade que a ferramenta representada está em conformidade com os requisitos essenciais de segurança das seguintes directivas:

2006/42/CE; 2014/30/UE; 2011/65/UE.

Os testes foram efectuados em conformidade com as normas europeias

EN 60745-1:2009 + A11:2010

EN 60745-2-3:2011 + A2:2013 + A11:2014 + A12:2014 + A13:2015

EN 55014-1: 2017

EN 55014-2: 2015

EN 61000-3 -2: 2014

EN 61000-3-3: 2013

EN 62233 : 2008

EN IEC 63000:2018

RUPES S.p.A. a socio unico













 O PRESIDENTE
 G. Valentini

Vermezzo con Zelo (MI), 03/10/2022

Ficha técnica em:

RUPES SpA a socio unico
 Via Marconi, 3/A - Loc. Vermezzo 20071
 VERMEZZO CON ZELO (MI) - Italy

PICTOGRAMMEN

	Waarschuwing / Gevaar Waarschuwingen	ISO7010 - W001
	Lees de volgende instructie voor u het product gebruikt	ISO7010 - M002
	Draag een veiligheidsbril	ISO7010 - M004
	Draag gehoorbescherming	ISO7010 - M003
	Draag een masker	ISO7010 - M016
	Draag beschermende handschoenen	ISO7010 - M009
	Merkteken van overeenstemming CE	
	De tool is opgenomen in de lijst EurAsian	
	C-Tick Keurmerk	
	Verwijdering van ontmanteld	
	Beschermingsklasse II	
	Pijl	Act in de richting van de pijl richting

TECHNISCHE GEGEVENS

MODEL		LH19E
BESCHERMINGSKLASSE		□ / II
OPGENOMEN VERMOGEN	W	1200
n TOERENTAL R.P.M.	/min	450 ÷ 1700
ELEKTRONISCHE SNELHEIDSREGELING		SI
MAX. STEUNSCHIJFDIAMETER VOOR POLIJSTSCHIJF OF POLIJSTSCHIJFDIAMETER		200
SPINDELMAAT		M14
Massa afhankelijk van de EPTA-procedure 01/2014	Kg	2,25

De getoonde waarden zijn gebaseerd op een nominale spanning van 230V/50Hz. Bij spanningen en frequenties van verschillende vermogens waarden kunnen variëren. Raadpleeg het label technische specificaties om de nominale waarden van het gereedschap.

WAARSCHUWING! Lees alle veiligheidswaarschuwingen, instructies, illustraties en specificaties meegeleverd met dit elektrisch gereedschap. Nalaten alle onderstaande instructies op te volgen kan leiden tot elektrische schok, brand en/of ernstige letsels. **Bewaar alle waarschuwingen en voorschriften voor toekomstig gebruik.**

De veiligheids- en ongevalpreventievoorschriften staan in het boekje **“INSTRUCTIES VOOR DE ALGEMENE VEILIGHEID”** dat een wezenlijk deel uitmaakt van deze documentatie; in deze **gebruiksaanwijzing** staat extra informatie die alleen betrekking heeft op het specifieke gebruik van de machine.

GEBUIK IN OVEREENSTEMMING MET DE VOORZIENE GEBRUIKSDOELEINDEN

Dit gereedschap is bedoeld om als polijstmachine te werken. Lees alle veiligheidswaarschuwingen, instructies, illustraties en gegevens die bij dit gereedschap zijn geleverd. Het niet in acht nemen van onderstaande aanwijzingen kan een elektrische schok, brand en/of een ernstig ongeval tot gevolg hebben.

Het is niet aanbevolen om met dit gereedschap te slijpen, te staalborstelen of te snijden. Gebruik voor werkzaamheden waar dit gereedschap niet voor bedoeld is, kan een gevaar vormen en letsel tot gevolg hebben.

Gebruik geen accessoires die niet specifiek voor het daarvoor bedoelde gebruik zijn gemaakt of door de fabrikant worden aangeraden. Het simpele feit dat het accessoire op uw gereedschap past, garandeert geen veilige werking.

De nominale snelheid van het accessoire moet minstens gelijk zijn aan de maximale snelheid die op het gereedschap is aangegeven. Accessoires die met een hogere snelheid dan

de nominale snelheid werken, kunnen defect raken en worden weggeslingerd.

De buitendiameter en de dikte van uw accessoire moet geschikt zijn voor de capaciteiten van uw gereedschap. Accessoires met onjuiste afmetingen kunnen niet correct worden beschermd of beheerd.

De vorm van de accessoires moet goed op de houder van het gereedschap passen. Accessoires met gaten in de as die niet samenvallen met de montage-elementen op het gereedschap, blijven niet in balans, trillen te hard en kunnen ervoor zorgen dat u de controle verliest.

Gebruik geen beschadigde accessoires. Als het gereedschap of accessoire is gevallen, controleer het dan op eventuele schade of installeer een niet-beschadigd accessoire. Ga na de controle en installatie van een accessoire samen met de aanwezige personen op een veilige afstand van het draaiende accessoire staan en laat het gereedschap onbelast gedurende een minuut op de hoogste snelheid werken. Beschadigde accessoires breken over het algemeen tijdens deze testperiode.

Draag beschermende kledij. Naargelang de toepassing, een volledig gelaatsmasker dragen, een beschermend masker voor de ogen of een veiligheidsbril dragen. Indien nodig, stofmaskers, oorbescherming, veiligheidshandschoenen en een speciale schort dragen, die u kan beschermen tegen kleine wegschietende deeltjes. De ogen moeten tijdens verschillende toepassingen tegen wegschietende deeltjes beschermd worden. Het stofmasker en het ademhalingsmasker moeten in staat zijn om tijdens de toepassing het stof te filteren. Door lange blootstelling aan te hevig lawaai bestaat het risico om het gehoor te verliezen.

Kijk uit dat andere personen de veiligheidsafstanden van de werkzone in acht nemen. Wie de werkzone betreedt moet persoonlijke beschermiddelen dragen. Deeltjes van het onder bewerking zijnde werkstuk of gebroken gereedschap kunnen wegvliegen en ook buiten de werkzone ongelukken veroorzaken.

Houd de elektrische aansluitkabel altijd uit de buurt van de draaiende gereedschaphouders en toebehoren. Als u de controle over het elektrisch gereedschap verliest, kan de elektrische verbindingkabel getroffen of afgesneden worden en kan uw hand of arm de draaiende gereedschaphouder of het toebehoren raken.

Het elektrisch gereedschap nooit wegleggen voor de gereedschaphouder of het hulpstuk volledig stil staat. Het draaiende gereedschap kan in contact komen met het steunoppervlak waardoor u de controle over het elektrisch toestel kunt verliezen.

Het elektrisch gereedschap nooit transporteren terwijl het nog in werking is. Door een toevallig contact zou het gereedschap zich kunnen vastgrijpen in de kledij of in het haar van de bediener en hem zwaar kunnen verwonden.

Reinig regelmatig de ventilatieopeningen van het elektrisch gereedschap. De ventilator van de motor trekt stof aan in het frame en een ophoping van metaalstof kan gevaar van elektrische aard veroorzaken.

Gebruik het elektrisch gereedschap nooit in de nabijheid van ontvlambaar materiaal. Door de vonken kan het materiaal vuur vatten.

Gebruik nooit accessoires die koelvloeistoffen vereisen. Het gebruik van water of andere koelvloeistoffen kan elektrocutie of elektrische schokken veroorzaken.

AANVULLENDE VEILIGHEIDSVORSCHRIFTEN VOOR ALLE WERKZAAMHEDEN TERUGSLAG EN DAARAAN GERELATEERDE WAARSCHUWINGEN

Onder terugslag wordt verstaan een plotselinge reactie op een draaiwiel, steunschijf, borstel of ander accessoire dat beklemd is geraakt of is vastgelopen. Als het draaiende accessoire beklemd raakt of vastloopt, stopt het met draaien. Hierdoor maakt het gereedschap in geval van controleverlies een geforceerde beweging in de tegengestelde richting van de draairichting van het accessoire op het moment waarop het vastliep. Als een schuurschijf bijvoorbeeld beklemd raakt tijdens het schuren van een object, kan de rand van de draaiende schijf zich ingraven in het materiaal, waardoor de schijf zelf omhoogkomt of terugslaat. De schijf kan, zowel naar de bediener toe als van de bediener af bewegen, afhankelijk van de draairichting op het moment dat de schijf vastliep. Een schuurschijf kan onder deze omstandigheden ook breken.

Een terugslag is het gevolg van verkeerd gebruik van het gereedschap en/of van een onjuiste bediening of onjuiste werkomstandigheden, en kan worden voorkomen door passende voorzorgsmaatregelen te nemen, zoals hieronder uiteengezet.

- a) **Pak het gereedschap stevig vast en houd uw lichaam en arm in een zodanige positie dat u de terugslag kunt opvangen.** Gebruik altijd de extra handgreep, indien aanwezig, om maximale controle over de terugslag of het reactiekoppel tijdens de start te hebben. De bediener kan het reactiekoppel of de terugslag beheerst opvangen als passende voorzorgsmaatregelen zijn genomen.
- b) **Houd uw hand nooit in de buurt van een draaiend accessoire.** Het accessoire kan in geval van een terugslag uw hand raken.
- c) **Ga niet in het terugslagbereik van het elektrische gereedschap staan.** Door de terugslag beweegt het gereedschap in de

tegengestelde richting van de beweging van het draaiende accessoire op het moment dat dit vastloopt.

- d) **Wees extra voorzichtig als u in de buurt van hoeken, scherpe randen, enz. werkt. Voorkom dat het accessoire gaat stuiten of beklemd raakt.** Hoeken, scherpe randen of stuitende gereedschap hebben de neiging om het draaiende accessoire vast te klemmen en controleverlies of een terugslag te veroorzaken.
- e) **Monteer geen getand zaagblad of houtbewerkingsblad voor een kettingzaag.** Dergelijke bladen veroorzaken vaak een terugslag en controleverlies.

SPECIALE VEILIGHEIDSWAARSCHUWINGEN

Zorg ervoor dat losgeraakte delen van de beschermkap van het polijstaccessoire en de bevestigingsdraden niet vrij kunnen draaien. Maak losgeraakte bevestigingsdraden op een veilige manier vast of snijd ze door. Losgeraakte en draaiende bevestigingsdraden kunnen zich rondom uw vingers winden of aan het werkstuk in bewerking blijven vasthaken.

INGEBRUIKNAME



LET OP Let op de netspanning! De netspanning moet overeenstemmen met de spanning aangeduid op de identificatielabel met technische gegevens (1)



GEVAAR Trek de stekker uit het stopcontact alvorens om het even welke ingreep op het elektrisch gereedschap uit te voeren

MONTAGE VAN DE HANDGREEP

Plaats de handgreep (6) op de tandwielkast, zodat de gaten met die van de tandwielkast zijn uitgelijnd. Draai daarna de schroeven (5) aan.

Draai de zijhandgreep (5). De zijhandgreep kan zowel links als rechts worden gemonteerd.

MONTAGE/DEMONTAGE VAN ACCESSOIRES

MONTAGE

SCHIJFHOUDER

Schroef de schijfhouder (7) op de spindel (4); houd de spindel daarbij tegen of vergrendel deze met behulp van de blokkeerknop (10).

SCHIJF

Breng de polijstschijf met enige druk aan op de schijfhouder.

DEMONTAGE

SCHIJFHOUDER

- Vergrendel de spindel door op de knop (10) te drukken, waarbij gelijktijdig de slijpschijf gedraaid moet worden totdat u voelt dat deze vergrendeld is.

- Demonteer de steunschijf.



De blokkeerknop van de steunschijf mag nooit ingedrukt worden als het gereedschap nog niet volledig stilstaat; anders zal de tandwielbehuizing of de pen van de knop kapotgaan, en als gevolg hiervan zal de garantie vervallen.

DEMPER

De gebruikte demper losscheuren en de nieuwe demper aanbrengen (zie MONTAGE)

VOÓR DE INBEDRIJFSTELLING

Alvorens de machine in te schakelen moet gecontroleerd worden of:

- de doos intact is en geen tekenen van beschadiging door het transport en de opslag vertoont;
- de machine compleet is; er moet gecontroleerd worden of

het aantal en de aard van de onderdelen klopt met dat wat in dit boekje staat;

- de energiebron in overeenstemming is met de kenmerken van de machine;
- het elektrische snoer en de betreffende stekker in goede staat zijn;
- de ON/OFF (2) goed functioneert, maar werk met de stekker uit het stopcontact;
- alle onderdelen van de machine op de juiste manier gemonteerd zijn en geen beschadigingen vertonen;
- de ventilatiegloeuen (11) niet verstopt zijn.

IN- EN UITSCHAKELEN



LET OP: Als de ON/OFF schakelaar is ingeschakeld, moet na een onderbreking van de elektrische stroomtoevoer de schakelaar vrij gelaten worden (zie stilstand)

LH19E

- **Starten:** duw de hendel van de schakelaar (9) naar voren, naar de machine toe; als u hem in de stand ON wilt vergrendelen, moet u tegelijkertijd de knop (2) indrukken en ingedrukt houden terwijl u de hendel (9) loslaat zodat hij vergrendeld wordt.
- **Stoppen:** laat de hendel van de schakelaar los of duw, als de schakelaar vergrendeld is, tegen de hendel aan zodat de vergrendelknop ontgrendeld wordt.



Als dit wel het geval is moet u de machine onmiddellijk uitschakelen en de storing proberen te verhelpen.

AFSTELLING VAN DE Snelheid

Het toerental kan op twee manieren afgesteld worden: via een schakelaar met variabele activering (2), via een stelwiel (3) op het bovenste deel van de machine.

De afstelling d.m.v. het stelwiel (3) beïnvloedt de afstelling via de schakelaar met variabele activering (9) waardoor het maximaal toerental van de motor wordt bepaald.

De snelheid wordt gekozen in functie van de kenmerken van de polijstschijven en het te bewerken materiaal.

TOEGESTANE ACCESSOIRES

Stuenschijven voor polijstschijven en polijstschijven tot Ø 200 mm max.

GELUIDSWAARDEN/TRILLINGSWAARDEN

Het equivalente geluidsdrukniveau (geluidsoverlast), gemeten. De kwadratische gemiddelde versnellingswaarde volgens de norm **EN 60745**

	Geluidsdruk [dB(A)]	Onzekerheid [dB(A)]	Geluidsvermogen	Trillingsniveau[mv/s ²] (polijsten)	
				Op 3 assen	Onzekerheid
	L _{PA}	K	L _{WA}	a _n	K
LH19E	85	3	96	2,50	1,00



Let op! De aangegeven meetwaarden gelden voor nieuwe gereedschappen. Bij dagelijks gebruik veranderen geluids- en trillingswaarden. De bovenstaande waarden zijn vergelijkende waarden en zijn bedoeld voor een eerste beoordeling van de risico's waaraan de gebruiker van deze machine blootstaat tijdens de gebruikperiode. Voor een juiste bepaling van de gebruikperiode moeten ook de momenten worden meegeteld waarop de machine onbelast draait en is uitgeschakeld. De bovenstaande waarden hebben betrekking op de normale gebruiksdoeleinden van deze machine. Als de machine voor andere doeleinden wordt gebruikt, als andere accessoires worden gebruikt of als de machine niet regelmatig wordt onderhouden, kunnen de geluids- en trillingswaarden tijdens het gebruik aanzienlijk hoger liggen.



Draag gehoorbescherming!

ONDERHOUD

Alle werkzaamheden mogen alleen uitgevoerd worden als de stekker uit het stopcontact gehaald is. Aan het einde van het werk, of indien nodig, moet het machineblok met een straal perslucht schoongezuigd worden, waarbij er goed opgelet moet worden dat de ventilatiegloeuen van de motor goed schoongemaakt worden. **De gebruiker mag geen andere werkzaamheden uitvoeren.** Voor het onderhoud en de periodieke reiniging van de inwendige delen, zoals de borstels, de lagers, de tandwielen, enz., of in andere gevallen, moet u zich tot een erkende servicedienst wenden, kan ook worden raadgepleegd op de website <http://www.rupes.it> in het deel Service. Uitsluitend originele reserveonderdelen van RUPES gebruiken.

GESCHIEDEN INZAMELING (AEEA-RICHTLIJN)



Uitsluitend voor landen binnen de EU: Conform de Europese richtlijn inzake het afval van elektrische en elektronische apparatuur en de tenuitvoerlegging ervan volgens de nationale wetgeving, moeten gebruikt elektrisch apparaat dat wordt afgedankt gescheiden worden ingezameld om een milieuvriendelijke recycling te bevorderen. Aan het einde van het nuttige leven mag het apparaat niet in het milieu worden geloosd of bij het normale huisafval worden gestopt, maar moet het worden verwijderd door erkende afvalverwerkingsbedrijven (informeer bij de plaatselijke autoriteiten naar de manier waarop het product volgens de wet moet worden verwijderd). Een correcte verwijdering van het product draagt bij aan de bescherming van de gezondheid en het milieu. De illegale verwijdering van het product zal worden beboet.

EU-CONFORMITEITSVERKLARING CE

Wij verklaren geheel onder eigen verantwoordelijkheid dat het vermelde **gereedschap** in overeenstemming is met de Fundamentele Veiligheidsseisen van de Richtlijnen:

2006/42/EG; 2014/30/EU; 2011/65/EU.

De tests zijn uitgevoerd in overeenstemming met de volgende geharmoniseerde Europese normen:

EN 60745-1:2009 + A11:2010

EN 60745-2-3:2011 + A2:2013 + A11:2014 + A12:2014 + A13:2015

EN 55014-1: 2017

EN 55014-2: 2015

EN 61000-3-2: 2014

EN 61000-3-3: 2013

EN 62233 : 2008

EN IEC 63000:2018

RUPES S.p.A. a socio unico
DE PRESIDENT
G. Valentini

Vermezzo con Zelo (MI), 03/10/2022



Technisch dossier bij:

RUPES SpA a socio unico

Via Marconi, 3/A - Loc. Vermezzo 20071

VERMEZZO CON ZELO (MI) - Italy

PICTOGRAMA

	Huomioi vaara/varoituksia	ISO7010 - W001
	Lue ohjeet	ISO7010 - M002
	Käytä suojalaseja	ISO7010 - M004
	Käytä kuulosuojaimia	ISO7010 - M003
	Käytä maskia	ISO7010 - M016
	Käytä suojakäsineitä	ISO7010 - M009
	Vaatimustenmukaisuusmerkintä CE	
	EurAsian merkintä	
	C-Tick -merkintä	
	Käytöstä poistetun laitteen hävittäminen	
	Eristysluokka II	
	Nuoli	Toimi nuolen osoittamaan suuntaan

TEKNISET TIEDOT

TYYPPI	LH19E
ERISTYSLUOKKA	□/II
TEHO	1200
NIMELLINEN KIERROSLUKU	450 ÷ 1700
SÄHKÖINEN NOPEUDENSÄÄTÖ	SIM
KIILLOTUSLAIKAN JA -TYYNYN MAKSIMIHALKAISUJA	200
KARAN KIERRE	M14
Massa, joka määritetään EPTA-meneteltyyn 01/2014 mukaisesti	2,25
Arvot perustuvat nimellisiännite 230V/50Hz. Tapauksessa jännitteet ja taajuudet eri virta-arvot voivat vaihdella. Katso Label tekniset eritelvät nimellisarvot työkalun.	

VAROITUS! Lue kaikki turvallisuuteen liittyvät varoitukset, ohjeet, kuvat a tekniset tiedot, jotka on annettu tämän sähkötyökalun ohella. Kaikkien alla lueteltujen ohjeiden noudattamatta jättäminen voi aiheuttaa epätasaisista pyörimistä, tulipalon ja/tai vakavan onnettomuuden. **Säilytä kaikki turvallisuus- ja muut ohjeet tulevaisuutta varten.**

Turvallisuutta ja onnettomuuksien ennaltaehkäisyä koskevat ohjeet on annettu **YLEISET TURVAOHJEET** -lehtisessä, joka on tärkeä osa näitä dokumentteja. Tämä **KÄYTTÖOHJE** sisältää työkalun käytössä tarvittavat lisätiedot.

OIKEA KÄYTTÖ

Tämä työkalu on tarkoitettu käytettäväksi kiillotuskoneena. Tutustu kaikkiin työkalun mukana toimitettuihin varoituksiin, ohjeisiin, piirroksissa oleviin merkintöihin ja teknisiin tietoihin. Jos alla mainittuja ohjeita ei noudateta, seurauksena voi olla sähköisku, tulipalo ja/tai vakava vahinko.

Tätä työkalua ei ole tarkoitettu käytettäväksi hiomiseen, metallinharjaukseen tai leikkaamiseen. Tämän työkalun käyttäminen kohteissa, joihin se ei sovellu, saattaa aiheuttaa vaaratilanteen tai henkilövahingon.

Työkalua on käytettävä valmistajan erityisesti suunnitteleminen tai suosittelemien lisävarusteiden kanssa. Lisävarusteen kiinnittäminen työkaluun ei takaa turvallista toimintaa.

Lisävarusteiden nimellinopeuden on oltava vähintään yhtä suuri kuin työkalun maksiminopeus. Lisävarusteiden käyttäminen nimellinopeutta suuremmilla nopeuksilla saattaa rikkoa ne tai singota ne ympäristöön.

Lisävarusteiden ulkoisen halkaisijan ja paksuuden on

oltava työkalun mittatietojen mukainen. Vääränkokoisia lisävarusteita ei voida suojata tai hallita riittävästi.

Lisävarusteen ja työkalun on oltava yhteensopivia. Jos lisävaruste ja työkalu eivät sovi tarkasti yhteen, niiden käyttö voi aiheuttaa epätasaisista pyörimistä, voimakasta tärinää sekä työkalun hallinnan menettämisen.

Älä käytä voittuneita lisävarusteita. Tarkista kaikki lisävarusteet ennen käyttöä. Tarkista kiillotustyyny ja varmista, ettei niissä ole halkeamia, repeämiä tai liikaa kulumia. Jos työkalu tai lisävaruste on pudonnut, varmista, että se ei ole vioittunut tai asenna uusi lisävaruste. Kun olet tarkistanut tai asentanut lisävarusteen, testaa työkalun toiminta maksiminopeudella ja ilman kuormitusta minuutin ajan turvallisella etäisyydellä. Jos lisävarusteet ovat vioittuneet, ne rikkoutuvat testin aikana.

Käytä henkilönsuojaimia. Käytön mukaan, käytä kasvojen suojainta, maskia tai suojalaseja. Käytön mukaan, käytä pölymaskia, kuulosuojaimia, käsineitä ja suojaesiliinaa, joka kykenee pysäyttämään työstettävästä kappaleesta sinkoavat pienet terävät lastut. Silmänsuojaimen on kyettävä pysäyttämään eri toimenpiteiden aikana syntyvät lentävät jätteet. Pölymaskin tai hengityslaitteen on kyettävä suodattamaan työstön aikana syntyvät hiukkaset. Pitkäaikainen korkealle melulle altistuminen voi aiheuttaa kuulon menettämisen.

Pidä paikalla olevia henkilöitä turvaetäisyydellä työalueelta. Työalueelle menevän henkilön tulee käyttää henkilönsuojaimia. Työstössä olevan kappaleen sirut tai rikkoutuneet lisävarusteet voivat singota ja aiheuttaa vahinkoja työalueen välittömässä läheisyydessä.

Aseta johto loitolle pyörivästä lisävarusteesta Jos menetät kontrollin, johto voi katketa tai kiertyä ja kätesi tai käsivartesi voi joutua pyörivään lisävarusteeseen.

Älä koskaan laita sähkölaitetta paikoilleen ennen kuin se on kokonaan pysähtynyt. Pyörivä lisävaruste voit tarttua pintaan ja tehdä sähkölaitteesta kontrolloimattoman.

Älä anna sähkölaitteen toimia kun sitä kuljetetaan sivussa. Tahaton kosketus pyörivään lisävarusteeseen voi saada sen tarttumaan vaatteisiisi ja vetää sen päällesi.

Puhdista sähkölaitteen tuuletusaukot säännöllisesti. Moottorin tuuletin kerää kotelon sisälle pölyä. Liiallinen määrä metallipölyä voi aiheuttaa sähkövaroja.

Älä anna sähkölaitteen toimia lähellä tulenarkoja materiaaleja. Kipinät voivat saada nämä materiaalit syttymään.

Älä käytä lisävarusteita, jotka vaativat nestemäisiä jäähdytysaineita. Veden tai muiden nestemäisten jäähdytysaineiden käyttö voi aiheuttaa tappavan sähköiskun tai sähköiskun.

TÄYDENTÄVÄT TURVALLISUUSOHJEET KAIKKIIN KÄYTTÖ VASTAISUKUIHIN SEKÄ NIIHIN LIITTYVÄT VAROITUKSET

Vastaisku on puristuksiin tai jumiin jääneen laikan, hiomaterän, harjan tai minkä tahansa muun lisävarusteen äkillinen reaktio. Puristus ja jumiutuminen aiheuttaa pyörivän lisävarusteen nopean sakkautumisen, mikä puolestaan pakottaa hallitsemattoman laitteen pyörimään päinvastaiseen suuntaan jumiutumiskohdan ympäri. Jos esimerkiksi hiomalaiikka on työkappaleessa jumissa tai puristuksessa, puristuskohtadassa laikan reuna voi porautua materiaalin pintaan aiheuttaen laikan nousun tai vastaiskun. Laiikka voi joko hypätä käyttäjän suuntaan tai poispäin käyttäjistä, riippuen laikan pyörimissuunnasta kun se jumiutuu. Hiomalaiikat saattavat myös rikkoutua tällaisissa olosuhteissa. Vastaisku johtuu sähkötyökalun väärinkäytöstä ja/tai virheellisistä työskentelymenetelmistä ja se voidaan välttää suorittamalla alla esitellyt varoimenpiteet.

- Tartu lujasti sähkötyökaluun ja aseta kehosi ja kätesi vastaiskun kestävään asentoon.** Käytä aina lisäkahvaa, jos sellainen on saatavilla. Tällöin hallitset parhaiten vastaiskun tai vastavoiman käynnistyksen aikana. Laitteen käyttäjä pystyy hallitsemaan vääntövoimareaktiot ja vastaiskuvoiman, jos varoimenpiteet on suoritettu.
- Älä koskaan laita käsiäsi pyörivän lisäosan lähelle.** Lisäosa saattaa aiheuttaa vastaiskun käteesi.
- Älä asetu alueelle, jolle sähkötyökalu mahdollisen vastaiskun seurauksena siirtyisi.** Vastaisku kiertää työkalua hiomalaikan liikkeen vastakkaiseen suuntaan jumiutumiskohdan ympäri.
- Noudata erityistä varovaisuutta työstäessäsi kulmia, teräviä reunoja, ym. Varo, ettei lisäosa ponnahta irti ja jää jumiin.** Kulmat, terävät reunat tai ponnahdukset saavat usein aikaan lisäosan jumiutumisen sen pyöriessä, aiheuttaen hallinnan menetyksen tai vastaiskun.
- Älä kytke laitteeseen puuntyöstöön tarkoitettun ketju- tai oksasahan terää.** Nämä terät aiheuttavat jatkuvia vastaiskuja ja hallinnan menetyksen.

ERITYISET TURVALLISUUSVAROITUKSET

Varmista, että kiillotussuojassa ei ole irtonaisia osia tai vapaasti pyöriviä kiinnitysnauhjoja. Piilota tai lyhennä irtonaiset kiinnitysnauhat. Irtonaiset tai pyörivät kiinnitysnauhat saattavat kiertyä sormiesi ympärille tai tarttua työstettävään kappaleeseen.

KÄYTTÖÖNOTTO



VAROITUS Noudata verkkojännitettä! Verkkovirran on vastattava sähkölaitteen kilvessä annettua arvoa.



VAARA Ennen minkä tahansa sähkölaitetta koskevan toimenpiteen suorittamista, irrota pistoke pistorasiasta.

TYÖKALUN KOKOAMINEN

Aseta suoja (6) vaihteiston päälle siten, että ruuveille (5) tarkoitettu reiät ovat oikeassa kohdassa.

Kiinnitä sivukahva (5). Sivukahva voidaan asettaa joko laitteeseen oikealle tai vasemmalle puolelle.

LISÄVARUSTEIDEN ASENNUS / IRRUTUS

ASENNUS

LAIKANPIDIN

Kiinnitä laikanpidin (7) karaan (4) estäen sitä liikkumasta tai pysäytystä liikkuminen lukituspainikkeella (10).

KIILLOTUSTYÖNNY

Paina kiillotustyönnä tiukasti laikkaan.

IRRUTUS

LAIKANPIDIN

- Lukitse kara painamalla painiketta (10) ja pyöritä samalla laikkaa, kunnes se lukittuu.
- Irrota kiillotustyönnä.



Älä koskaan lukitse laikkaa painikkeella ennen kuin työkalu on kokonaan pysähtynyt. Vaihteisto tai painikkeen sokka voi rikkoutua, jolloin takuu mitätöityy.

PYSÄYTIN

Irrota käytetty pysäytin repäisemällä; laita sen tilalle uusi pysäytin (ks. ASENNUS)

ENNEN KÄYTTÖÖNOTTOA

Ennen laitteen käyttöönottoa, varmista että:

- pakkaus on ehjä eikä siinä esiinny kuljetuksesta ja varastoinnista syntyneitä vahinkoja
- laite on täydellinen; tarkista, että osien määrä ja luonne vastaavat tässä kirjassessa osoitettuja
- energianlähde on yhdenmukainen laitteen ominaisuuksien kanssa
- virtajohto ja vastaava pistoke ovat hyvässä kunnossa
- ON/OFF-katkaisin (2) toimii kunnolla käyttämällä sitä pistoke irrotettuna
- kaikki laitteen osat on asennettu oikein eikä niissä esiinny vahinkojen merkkejä
- tuuletusaukot (11) eivät ole tukossa.

KÄYTTÖÖNOTTO



VAROITUS: kun virta on kytketty pois päältä, jos ON/OFF on kytketty, vapauta katkaisin (ks. pysäyttäminen).

LH19E

- **Käynnistys:** työnnä kytinkahvaa (9) työkalun runkoa kohti. Jos haluat lukita työkalun ON-asentoon, paina samalla painiketta (2) ja pidä sitä painettuna samalla kun vapautat kahvan (9), jolloin kytkin lukitaan.
- **Pysäytys:** vapauta kytinkahva tai jos asento on lukittu, vapauta lukituspainike työntämällä kahvaa.



Työkalu jatkaa pyörimistä senkin jälkeen, kun se on kytketty pois päältä.

NOPEUDEN SÄÄTÄMINEN

Kierroslukuja voidaan säätää kahdella eri tavalla: säädettävä kytkimen (2) tai koneen (3) yläosaan asetettu säätörengas avulla.

Sääto säätörengasta (3) käyttämällä vaikuttaa säätöön säädettävän kytkimen (9) kautta määrittämällä näin moottorin maksimaalisen kierrosluvun.

Nopeuden valinta on tehtävä tyynyjen ja työstettävän materiaalin ominaisuuksien mukaan.

SALLITUT LISÄVARUSTEET

Kiillotuslaikan ja -tyynyn maksimihalkaisija (\emptyset) on 200 mm max.

MELU-/TÄRINÄPÄÄSTÖ

Vastaava äänenpaine (melu) ja kiihdytyksen keskiarvo lasketaan seuraavan standardin mukaisesti:

EN 60745

	ÄÄNENPÄ- NEEN TASO [dB(A)]	EPÄVARMUUS [dB(A)]	ÄÄNITEHON TASO	Tärinätaso [m/s ²] (kiillotus)	
				3 akselilla	EPÄVARMUUS
	L _{pa}	K	L _{wa}	a _n	K
LH19E	85	3	96	2,50	1,00

 Käytä kuulonsuojaimia!

 **Houm!** Ilmoitetut mittausravot koskevat uusia laitteita. Päivittäisessä käytössä melu- ja värinäarvot muuttuvat. Oheiset emissioarvot ovat suhteellisia ja niitä tulee käyttää niiden riskien tilapäiseen arviointiin, joille käyttäjä altistuu työskentelyjakson aikana. Työskentelyjakson asianmukaisen arvioinnin on myös sisällettävä työkalun joutokäynti ja pysäytysjaksot. Oheiset emissioarvot pätevät silloin, kun työkalua käytetään pääasiallisissa käyttökohteissa. Jos työkalua käytetään muissa käyttökohteissa ja muilla lisävarusteilla varustettuina tai jos sitä ei huolleta säännöllisesti, emissioarvot voivat nousta huomattavasti käytön aikana.

HUOLTO

Kaikki huoltotyöt tehdään virransyötön ollessa irti kytkettynä. Poista pöly työkalun rungosta jokaisen työskentelyvaiheen lopuksi tai aina tarvittaessa käyttämällä paineilmaa. Kiinnitä erityistä huomiota moottorin tuuletusaukkoihin.

Käyttäjän ei tule ryhtyä mihinkään muihin huoltotoimenpiteisiin.

Sisäosien, kuten harjojen, kuulalaakereiden ja rattaiden, huollon ja puhdistuksen saa suorittaa vain valtuutettu huoltoliike. voit tutustua niihin myös sivustolla <http://www.rupes.it> osa Service. Käytä pelkästään alkuperäisiä RUPES varaosia.

HÄVITTÄMINEN (WEEE-DIREKTIIVI)

 **Vain EU-maat:** Euroopan neuvoston direktiivi sähkö- ja elektroniikkaromusta ja sen toteuttaminen kansallisten säädösten mukaisesti määrää vanhojen sähkölaitteiden erillisen keräyksen niin, että ne voidaan uudelleen käyttää ympäristöystävällisesti.

Kun tuote saavuttaa käyttöikänsä lopun, sitä ei saa heittää luontoon tai hävittää kotitalousjätteiden mukana, vaan se on hävitettävä valtuutetussa kierrätyspisteessä (ota yhteys valtuutettuun elimeen saadaksesi tietoa kierrätyspisteistä joissa tuote voidaan hävittää lain mukaan). Tuotteen oikea hävittäminen edesauttaa terveyden ja ympäristön suojaamisessa. Tuotteiden väärin suoritetusta hävittämisestä rangaistaan sakolla.

EU-VAATIMUSTENMUKAISUUSVAKUUTUS

Vakuutamme, että tässä ohjeessa kuvattu tuote on seuraavien direktiivien turvallisuutta koskevien olennaisten määräysten mukainen:

2006/42/EY; 2014/30/EU; 2011/65/EU.

Testit on suoritettu seuraavien standardien mukaisesti:

EN 60745-1:2009 + A11:2010

EN 60745-2-3:2011 + A2:2013 + A11:2014 + A12:2014 + A13:2015

EN 55014-1: 2017

EN 55014-2: 2015

EN 61000-3 -2: 2014

EN 61000-3-3: 2013

EN 62233 : 2008

EN IEC 63000:2018

RUPES S.p.A. a socio unico

PÄÄJOHTAJA
G. Valentini

Vermezzo con Zelo (MI), 03/10/2022

Tekninen tiedoston:

RUPES SpA a socio unico
Via Marconi, 3/A - Loc. Vermezzo 20071
VERMEZZO CON ZELO (MI) - Italy

PIKTOGRAM

	Advarsler/farer	ISO7010 - W001
	Læs instruktionerne	ISO7010 - M002
	Brug beskyttelsesbriller	ISO7010 - M004
	Brug høreværn	ISO7010 - M003
	Brug ansigtmaske	ISO7010 - M016
	Brug beskyttelsehandsker	ISO7010 - M009
	Konformitetsmærke CE	
	EurAsian-mærke	
	C-Tick-mærke	
	Bortskaffelse af det brugte apparat	
	Isoleringsklasse II	
	Pil	Følg pilens retning

TEKNISKE SPECIFIKATIONER

TYPE	LH19E
ISOLERINGSKLASSE	□ / II
OPTAGET EFFEKT	1200
NOMINELT ANTAL OMDREJNINGER	450 ± 1700
ELEKTRONISK HASTIGHEDSKONTROL	JA
MAKS. DIAMETER FOR PUDEHOLDER OG PUDE	200
SPINDELGEVIND	M14
Vægt i brug i henhold til EPTA-Procedure 01/2014	2,25

De viste værdier er baseret på en nominal spænding på 230V/50Hz. I tilfælde af spændinger og frekvenser med forskellig effekt værdier kan variere. Se mærkaten tekniske specifikationer til de nominelle værdier af værktøjet.

ADVARSEL! Læs alle sikkerhedsadvarsler, instruktioner, illustrationer og specifikationer, der følger med dette el-værktøj. Manglende overholdelse af alle instruktioner, der er anført nedenfor, kan medføre elektrisk stød, brand og/eller alvorlig personskade. **Opbevar alle advarselshenvisninger og instrukser til senere brug.**

Instruktioner vedrørende sikkerhed og forebyggelse af ulykker kan findes i hæftet "GENERELLE SIKKERHEDSFORSKRIFTER", som følger med disse dokumenter. Denne **brugsanvisning** indeholder yderligere oplysninger om den specifikke anvendelse af værktøjet.

KORREKT ANVENDELSE

Dette værktøj er beregnet til at blive brugt som en polermaskine. Læs alle advarsler, instruktioner, anvisninger på tegninger og specifikationer, som følger med dette værktøj. Manglende overholdelse af de nedenstående anvisninger kan medføre risiko for elektrisk stød, brand og/eller alvorlige personskader.

Dette værktøj er ikke beregnet til udglatning, metalbørstning eller udskæring. Brug af dette værktøj til andre formål end de angivne kan medføre fare for personskader.

Værktøjet skal bruges med tilbehør, som er specifikt designet hertil, eller som er anbefalet af fabrikanten. Montering af tilbehør på værktøjet garanterer ikke en sikker drift.

Den angivne hastighed for tilbehøret skal mindst være lig med den maksimale hastighed, som er angivet på værktøjet.

Brug af tilbehøret ved højere hastigheder end angivet kan medføre, at det går i stykker eller bliver slynget ud i rummet. **Tilbehørets udvendige diameter og tykkelse skal svare til specifikationerne på værktøjet.** Tilbehør med forkerte mål kan ikke beskyttes eller kontrolleres tilstrækkeligt.

Konfigurationen af tilbehøret skal svare til værktøjets specifikationer. Brug af tilbehør, som ikke kan fastgøres perfekt på værktøjet, kan medføre uligevægt, stærke vibrationer og tab af kontrol over værktøjet.

Brug ikke beskadiget tilbehør. Kontrollér alt tilbehør inden brug. Kontrollér støttepuderne for revner, manglende dele eller kraftig slitage. Hvis værktøjet eller tilbehøret er faldet ned, skal du kontrollere, at det ikke er beskadiget. I modsat fald skal du montere nyt tilbehør. Efter kontrol eller montering af et stykke tilbehør skal værktøjet testes ved maksimal hastighed uden belastning i et minut, mens der holdes sikker afstand. Hvis tilbehøret er beskadiget, vil det gå i stykker under denne test.

Brug personlige værnemidler. Afhængigt af brugen skal der anvendes ansigtsskærm, maske eller sikkerhedsbriller. Afhængigt af tilfældet skal der anvendes støvmaske, høreværn, handsker og forklæde, som er i stand til at skærme mod små fragmenter fra arbejdsemner, som forarbejdes. Øjenbeskyttelsen skal være i stand til at skærme mod flyvende fragmenter, som kan opstå under forskellige procedurer. Den støvfiltrende maske eller åndedrætsværnet

skal være i stand til at filtrere partiklerne, som opstår under arbejdsprocedurerne. Længere eksponering for højt støjniveau kan medføre tab af hørelsen. **Hold personer, som opholder sig på stedet, på sikker afstand af arbejdsområdet. Alle, som opholder sig på arbejdsområdet, skal bære personlige værnemidler.** Fragmenter fra emnerne under forarbejdning eller fra tilbehør, som går i itu, kan blive slynget ud i nærheden af arbejdsområdet og forårsage skader.

Placér strømkablet langt borte fra det roterende værktøj. Hvis du mister kontrollen over værktøjet, skal kablet blive skåret over eller blive viklet om din hånd eller arm, som derved kan blive trukket ind i værktøjet.

Læg aldrig det elektriske værktøj væk før skæreredskabet er helt standset. Det roterende redskab kan gribe fat i overfalden og bringe det elektriske værktøj ud af kontrol.

Start aldrig det elektriske redskab, når du holder det ved siden af kroppen. En tilfældig kontakt med det roterende redskab kan få det til at gribe fat i beklædning, så det bliver trukket ind mod kroppen.

Ventilationsåbningerne på det elektriske værktøj skal gøres rent med jævne mellemrum. Motorens ventilator tiltrækker støv til motorhuset, og for meget ophobet metalstøv kan udgøre en elektrisk fare.

Start aldrig værktøjet i nærheden af brændbare materialer. Gnisterne kan antænde materialerne.

Brug ikke redskaber, som har brug for kølevæske. Brugen af vand eller andre kølevæsker kan medføre elektrisk stød.

YDERLIGERE SIKKERHEDSANVISNINGER FOR ALLE HANDLINGER. TILBAGESLAG OG RELATEREDE ADVARSLER

Tilbageslag er en pludselig reaktion på et fastklemt eller indfanget roterende hjul, slibeskive, børste eller andet tilbehør. Når det roterende tilbehør klemmes fast eller bliver indfanget, slynges værktøjet tilbage i den modsatte retning. Hvis for eksempel en slibeskive klemmes fast i et arbejdsstykke, kan skiven hakke sig fast i overfladen på materialet, hvorved den kan falde af eller blive slynget væk. Skiven kan enten blive slynget henimod eller væk fra operatøren afhængigt af skivens bevægelse på fastklemningspunktet. Slibeskiverne kan også brække under disse forhold.

Tilbageslag er et resultat af forkert brug af værktøjet og/eller forkerte arbejdsprocedurer eller -forhold og kan undgås ved at tage de nødvendige forholdsregler, som beskrevet nedenfor.

- Hold godt fast på værktøjet, og anbring din krop og arm således, at du kan modvirke kræfterne ved tilbageslag. Brug altid det ekstra håndtag, hvis der er et, for maksimal kontrol over tilbageslag eller drejningsmomentet ved start af værktøjet.** Operatøren kan kontrollere drejningsmomentet eller kræfterne ved tilbageslag, hvis der tages de passende forholdsregler.
- Anbring aldrig din hånd i nærheden af roterende tilbehør.** Tilbehøret kan slå tilbage over din hånd.
- Ophold dig ikke i området, hvor værktøjet vil blive slynget hen i tilfælde af tilbageslag.** Ved tilbageslag slynges værktøjet i den modsatte retning af skivens bevægelse ved fastklemningspunktet.
- Udvis særlig forsigtighed, når du bearbejder hjørner, skarpe kanter, osv. Undgå at støde tilbehøret.** Hjørner, skarpe kanter eller stød kan fastklemme det roterende tilbehør og forårsage tab af kontrol eller tilbageslag.

- Sæt ikke en savklinge på apparatet.** Sådanne klinger kan forårsage tilbageslag og tab af kontrol.

SPECIFIKKE SIKKERHEDSADVARSLER

Kontrollér, at ingen løse dele af polerværktøjet overdækker anvendelsesområdet, eller at låsesnoren kan dreje frit. Alle løse fastgøringsnøre skal placeres sikkert eller skæres af. Løse eller svingende fastgøringsnøre kan blive viklet omkring brugerens fingre eller blive indfanget af arbejdsstykket, som bliver poleret.

IBRUGTAGNING



ADVARSEL Kontrollér netspændingen! Netspændingen skal svare til den, som er oplyst på elværktøjets typoskilt



FARE Inden der udføres et hvilket som helst indgreb på elværktøjet, skal stikket trækkes ud af stikkontakten

SAMLING AF VÆRKTØJET

Placér hættten (6) på gearkassen, så hullerne til monteringssskruerne (5) er ud for hullerne på gearkassen. Skru sidehåndtaget (5). Sidehåndtaget kan placeres på højre eller venstre side af maskinen

MONTERING / AFMONTERING AF REDSKAB

MONTERING

PUDEHOLDER

Skru pudeholderen (7) på spindelskæftet (4), mens du holder den fast, så den ikke drejer, eller tryk på låseknappen for at stoppe bevægelsen (10).

PUDE

Tryk polerpuden fast på pladen.

AFMONTERING

PUDEHOLDER

- Lås spindelen ved at trykke på knappen (10), mens du samtidig drejer puden, til den er låst fast.
- Tag puden af.

TAMPON

Fjern den brugte tampon ved at trække i den; placér en ny tampon (se MONTERING)



Tryk aldrig på knappen til at låse puden, før værktøjet er holdt op med at dreje og står fuldstændigt stille. I modsat fald kan gearkassen eller stiften på skydeafbrydere blive beskadiget og garantien bortfalde.

INDEN I IBRUGTAGNING

Inden maskinen tages i brug skal det sikres at:

- Emballagen er hel og uden tegn på skader opstået under transport og opbevaring;
- At maskinen er komplet; kontrollér, at pakken indeholder de rigtige dele og det rigtige antal, sådan som oplyst i vejledningen;
- Energikildens specifikationer svarer til dem, som er oplyst på maskinen;
- Strømkabel og stik er i perfekt stand
- Afbryderen ON/OFF (2) fungerer, men med stikket trukket ud;
- Alle maskinens komponenter er monteret korrekt, og ikke udviser tegn på skader
- Ventilationshullerne (11) ikke er beskadiget.

IBRUGTAGNING



OBS! Efter en strømafbrydelse er det nødvendigt igen at udløse afbryderen, hvis den er trykket ind (se Stop).

LH19E

- **lgangsætning:** Skub håndtaget på afbryderen (9) ind mod værktøjet. Hvis værktøjet skal låses i ON-positionen, skal du samtidigt trykke på knappen (2) og holde den nede, mens du slipper håndtaget (9), hvorefter afbryderen låses fast.
- **Stop:** Slip håndtaget på afbryderen. Hvis afbryderen er låst, skal du skubbe håndtaget for at frigøre låseknappen.



Værktøjet fortsætter med at rotere et stykke tid, efter det er blevet slukket.

HASTIGHEDSREGULERING

Man kan justere omdrejningstallet på to måder: via variabel aktiveringsafbryder (2), via reguleringshjul øverst på maskinen (3) Regulering via hjulet (3) påvirker reguleringen via den variable aktiveringsafbryder (9) ved at fastsætte motorens maksimale omdrejningstal.

Hastigheden skal vælges på grundlag af udstyret og materialet, der skal bearbejdes.

TILLADT TILBEHØR

Pudeholdere og puder på op til Ø 200 mm max.

STØJ-/VIBRATIONSEMISSION

Lydtryksniveau (støj) og middelværdi af accelerationen er målt efter standarden

EN 60745

	LYDTRYKSLEVELAU [dB(A)]	USIKKERHED [dB(A)]	LYDEFFEKTIVLEVELAU	Vibrationsniveau [m/s ²] (polering)	
				På tre akser	USIKKERHED
	L _{PA}	K	L _{WA}	a _h	K
LH19E	85	3	96	2,50	1,00



Brug høreværn!



OBS! De angivne måleværdier gælder kun for nye maskiner. Støi- og svingningsværdierne ændrer sig ved daglig brug. De angivne værdier er relative og kan anvendes til at vurdere risiciene for brugeren i arbejdsperioden. En korrekt vurdering af arbejdsperioden skal også omfatte perioder, hvor værktøjet kører i tomgang. Disse værdier repræsenterer de vigtigste anvendelsesområder for værktøjet. Hvis værktøjet anvendes til andre formål, med andet tilbehør, eller hvis det ikke bliver vedligeholdt jævnligt, kan disse værdier øges betydeligt under anvendelsen.

VEDLIGEHOLDELSE

Al vedligeholdelse skal udføres med strømtilførslen afbrudt. Fjern alt støv fra værktøjet med en trykluftspistol efter endt arbejde eller efter behov, og vær særlig opmærksom på ventilationsslidserne på motoren.

Brugeren må ikke udføre yderligere vedligeholdelsesarbejder. Vedligeholdelse og rengøring af de indvendige dele som f.eks. børster, kuglelejer, gear osv. må kun udføres af et autoriseret værksted, kan også ses på hjemmesiden <http://www.rupes.it> sezione Service.

Brug kun originale reservedele fra RUPES.

BORTSKAFFELSE (WEEE-DIREKTIV)



Kun for EU-landene: Iht. det europæiske direktiv om affald af elektrisk og elektronisk udstyr og dets gennemførelse i nationale standarder skal affald af elektriske apparater indsamles separat, så det kan bortskaffes på miljøvenlig måde. Når produktets levetid er endt, må det ikke efterlades i miljøet eller bortskaffes med almindeligt husholdningsaffald men skal afleveres til autoriserede indsamlingssteder (ret henvendelse til de lokale myndigheder for oplysninger om, hvor produktet kan bortskaffes i overensstemmelse med bestemmelserne). En korrekt bortskaffelse af produktet medvirker til at bevare sundheden og miljøet.

Ulovlig bortskaffelse af produktet medfører sanktioner for lovovertænderen.

EU-OVERENSSTEMMELSESERKLÆRING CE

Vi erklærer hermed, at dette værktøj er i overensstemmelse med de vigtigste sikkerhedskrav i følgende direktiver:

2006/42/EF; 2014/30/EU; 2011/65/EU.

Der er blevet udført prøvninger i henhold til de gældende harmoniserede europæiske standarder

EN 60745-1:2009 + A11:2010

EN 60745-2-3:2011 + A2:2013 + A11:2014 + A12:2014

+ A13:2015

EN 55014-1: 2017

EN 55014-2: 2015

EN 61000-3 -2: 2014

EN 61000-3-3: 2013

EN 62233 : 2008

EN IEC 63000:2018

RUPES S.p.A. a socio unico
KONCERNCHIEF
G. Valentini



Vermezzo con Zelo (MI), 03/10/2022

Tekninen tiedoston:

RUPES SpA a socio unico
Via Marconi, 3/A - Loc. Vermezzo 20071
VERMEZZO CON ZELO (MI) - Italy

SVENSKA

PIKTOGRAM

	Försiktighet/varningar	ISO7010 - W001
	Läs instruktionerna	ISO7010 - M002
	Använd skyddsglasögon	ISO7010 - M004
	Använd hörselskydd	ISO7010 - M003
	Användansiktmask	ISO7010 - M016
	Använd skyddshandskar	ISO7010 - M009
	Markering för överensstämmelse CE	
	EurAsien Markering	
	Märke C-Tick	
	Bortskaffande av den uttjänta apparaten	
	Isolationsklass II	
	Pil	Agera i pilens riktning

TEKNISKA SPECIFIKATIONER

TYP	LH19E
ISOLATIONSKLASS	□ / II
EFFEKT	1200
NOMINELLT VARV TAL	450 ÷ 1700
ELEKTRONISK HASTIGHETSSTYRNING	JA
POLERSKIVA OCH MAX POLERDIAMETER	200
SPINDELGÅNGA	M14
Idrifttagning EPTA-förfarande 01/2014	2,25

De visade värdena är baserade på en nominell spänning på 230V/50Hz. När det gäller spänning och frekvens för olika effektvärden kan variera. Se etiketten tekniska specifikationer till nominella värden verktyget.

VARNING! Läs alla de säkerhetsvarningar, instruktioner, illustrationer och specifikationer, som tillhandahållits med detta elverktyg. Underlåtenhet att följa alla instruktioner i nedanstående lista kan orsaka elchock, brand och/eller allvarlig personskada. **Förvara alla varningar och anvisningar för framtida bruk.**

Anvisningarna för säkerhet och förhindrande av olyckor finns i häftet "ALLMÄNNA SÄKERHETSANVISNINGAR" som är en viktig del av dessa dokument. Denna **bruksanvisning** innehåller ytterligare information för användning av den här specifika maskinen.

KORREKT ANVÄNDNING

Den här maskinen är avsedd att användas som polermaskin. Läs alla varningar, anvisningar och angivelser på de ritningar och specifikationer som medföljer maskinen. Om du inte följer alla anvisningar som anges nedan kan det leda till elektriska stötar, brand och/eller allvarliga personskador.

Maskinen är inte avsedd att användas för slipning, metallborstning eller skärning. Om maskinen används för något annat än det syfte den är avsedd för kan det utsätta personer för fara och personskador.

Maskinen ska enbart användas tillsammans med tillbehör som utformats särskilt för den eller som rekommenderas av tillverkaren. Att ett tillbehör fästs på maskinen garanterar inte säker användning.

Tillbehörets märkhastighet måste vara minst lika hög som den maximala specificerade hastigheten för maskinen. Om

du använder tillbehör vid högre hastigheter än de som angivits för tillbehöret kan de gå sönder eller flyga iväg.

Tillbehörets ytterdiameter och tjocklek måste överensstämma med maskinens specifikationer. Tillbehör med fel mått kan inte skyddas eller styras på ett tillfredsställande sätt.

Tillbehörets konfiguration måste överensstämma med maskinen. Om du använder tillbehör som inte passar perfekt på maskinen kan det orsaka obalans och kraftiga vibrationer som kan göra det omöjligt att kontrollera maskinen.

Använd inte skadade tillbehör. Inspektera alla tillbehör innan du använder dem. Inspektera stödsnivåerna och se till att det inte finns några sprickor, revor eller kraftigt slitage. Om maskinen eller ett tillbehör har tappats måste du kontrollera att det inte har skadats eller monterat ett nytt tillbehör. Efter att du har inspekterat eller monterat ett tillbehör ska du testa att maskinen fungerar som den ska vid maximal hastighet och utan belastning under en minut, medan du håller dig på säkert avstånd. Om tillbehöret är skadat går det sönder under ett sådant test.

Använd personlig skyddsutrustning. Beroende på tillämpningen använda visir, en mask eller skyddsglasögon. I förekommande fall, använd damm mask, hörselskydd, handskar och ett förkläde som klarar av att stoppa små slipande fragment av arbetsstycket. Ögonskyddet måste kunna stoppa flygande skräp som produceras av de olika procedurerna. Damm masken eller respiratorn måste kunna filtrera de partiklar som genereras av ditt arbete. Långvarig exponering för buller med hög intensitet kan orsaka hörselskador.

Håll den närvarande personalen på säkert avstånd från arbetsområdet. Alla som kommer in i arbetsområdet måste bära personlig skyddsutrustning. Fragment av arbetsstycket eller trasiga tillbehör kan flyga iväg och orsaka skador i omedelbar närhet av arbetsområdet.

Placera sladden på avstånd från roterande tillbehör. Om du förlorar kontrollen, kan sladden skäras av eller vridas och din hand eller arm kan dras in i det roterande tillbehöret. **Lägg aldrig ifrån dig kraftverkytet innan apparaten har stannat helt.** Det roterande tillbehöret kan fatta tag i ytan och försätta elverkytet utanför din kontroll.

Aktivera inte elverkytet medan du bär det bredvid dig. En oavsiktlig kontakt med det roterande tillbehöret kan haka fast i dina kläder och dra tillbehöret över dig.

Rengör regelbundet ventilationsöppningarna på elverkytet. Motorns fläkt kommer att dra in dammi dess utrymme och överdriven ansamling av metallpulver kan orsaka elektriska faror.

Låt inte elverkytet fungera nära brandfarliga material. Gnistor kan antända dessa material.

Använd inte tillbehör som kräver flytande kylmedel. Användning av vatten eller andra flytande kylmedel kan orsaka elchock eller en elektrisk stöt.

YTTERLIGARE SÄKERHETSANVISNINGAR FÖR ALL ANVÄNDNING GÄLLANDE REKYL OCH RELATERADE VARNINGAR

En rekyl är en plötslig reaktion som kan uppstå när ett roterande verktyg eller tillbehör blir fastklämt eller fastnar vid användning. Om verktyget eller tillbehöret kläms eller fastnar så att den roterande delen hastigt slutar rotera leder detta till att verktyget tvingas rotera i motsatt riktning till rotationen vid punkten för stoppet. Om exempelvis ett sliphjul fastnar vid eller kläms i arbetsmaterialet kan den hjulkant som ligger mot stoppet borras in i materialets yta vilket kan leda till att hjulet lossar från verktyget. Hjulet kan antingen kastas mot eller bort från användaren, beroende på hjulets rotationsriktning vid punkten för stoppet. Sliphjul kan även gå sönder under dessa förhållanden.

Rekyler uppstår som en följd av felaktig användning och/eller bristfälliga rutiner eller förhållanden vid användning och kan undvikas genom att vidta de försiktighetsåtgärder som följer nedan.

- Håll ett fast grepp om verktyget och placera kroppen och armen på ett sätt som i möjligaste mån motstår rekylkrafter.** Använd alltid det externa handtaget, om ett sådant finns, för maximal kontroll om en rekyl- eller vridreaktion uppstår vid start. Användaren kan kontrollera vrid- eller rekylkrafter om lämpliga försiktighetsåtgärder vidtas.
- Placera aldrig handen nära det roterande tillbehöret.** Tillbehöret kan skada handen vid en rekyl.
- Placera inte kroppen så att den hamnar i riktningen för en eventuell rekyl.** En rekyl kastar verktyget i motsatt riktning från hjulets rörelse vid stoppunkten.
- Var extra försiktig vid arbete kring hörn, skarpa kanter osv. Undvik hastiga rörelser med verktyget och att tillbehöret fastnar.** Hörn, skarpa kanter eller hastiga rörelser ökar risken för att det roterande tillbehöret ska fastna vilket leder till förlorad kontroll eller en rekyl.
- Använd inte motorsågsblad eller sågtandade blad.** Sådana blad orsakar ofta rekyler och leder till förlorad kontroll.

SPECIFIKA SÄKERHETSVARNINGAR

Kontrollera att inga lösa delar på polermaskinens duk eller låsband kan rotera fritt. Placera alla lösa fästtrådar säkert, eller skär av dem. Lösa eller roterande låsband kan fastna kring användarens fingrar eller i arbetsstycket.

IDRIFTTAGNING



VARNING lakta nätspänningen! Nätspänningen ska överensstämma ,med den som anges på elverkytets skylt.



FARA Före alla ingrepp på elverkytet, dra ut nätkontakten från uttaget.

MONTERING AV MASKINEN

Vrid locket (6) på växellådan så att monteringskruvornas hål (5) överensstämmer med hålen på växellådan.

Skruva fast sidohandtaget (5). Sidohandtaget kan placeras på höger eller vänster sida av utrustningen.

MONTERING/DEMONTERING AV TILLBEHÖREN **MONTERING**

SKIVHÅLLAREN

Aktivera låsknappen så att spindelaxeln inte rör sig och skruva på skivhållaren (7) på spindelaxeln (4).

SKIVA

Tryck fast polerskivan på skivhållaren.

DEMONTERING

SKIVHÅLLAREN

- Lås spindeln genom att trycka på knappen (10) samtidigt som du snurrar på skivan tills den spärras.
- Lossa skivan.



Tryck aldrig på knappen för att låsa skivan innan maskinen har slutat rotera och är helt orörlig. Växellådan eller spärren kan annars gå sönder och garantin gäller i sådana fall inte.

DYNA

Dra bort den använda dynan; applicera den nya dynan (se MONTERING)

FÖRE IDRIFTTAGNINGEN

Före idrifttagning av maskinen se till att:

- emballaget är oskadat och inte visar tecken på skador på grund av transport och lagring.
- maskinen är fullständig; Kontrollera att antal och typ av komponenter överensstämmer med vad som anges i föreliggande broschyr
- kraftkällan överensstämmer med egenskaperna hos maskinen.
- Strömförsörjningskabel och kontakten är i perfekt skick.
- ON/OFF-brytaren (2) är fungerande men när kontakten är frånkopplad.
- alla delar av maskinen har monterats korrekt och att det inte finns tecken på skada.
- ventilationsspringorna (11) inte är blockerade.

DRIFTSÄTTNING



Obs: efter ett strömavbrott om ON/OFF är på, måste du måste frigöra brytaren (se stopp).

LH19E

- **Starta:** Tryck spaken (9) mot maskinen. Om du vill låsa maskinen i läget PÅ trycker du samtidigt på knappen (2)

och håller den intryckt medan du släpper spaken (9) så att reglaget spärras.

- **Stoppa:** Släpp spaken eller om den är i låst läge, tryck på spaken för att lossa spärrknappen.

 Maskinen fortsätter att rotera efter att den stängs av.

REGLERING AV HASTIGHETEN

Regleringen av varvtalet, kan erhållas på två sätt: genom brytare med variabelt drev (2), genom rullknappen för reglering, som är placerad på maskinens övre del (3)

Justeringen med hjälp av rullknappen (3) påverkar regleringen genom brytaren med variabelt drev (9) och fastställer motorns maximala varvtal.

Valet av hastighet ska göras beroende på mellanläggens egenskaper och materialet som ska bearbetas.

TILLÅTNA TILLBEHÖR

Polerskivor och rondeller upp till Ø 200 mm max.

BULLERUTSLÄPP/VIBRATION

Ekvivalent ljudtrycksnivå (ljudstyrka) och genomsnittlig rms accelerations värde har mätts enligt standard:

EN 60745

	LJUDTRYCKSNIVÅ [dB(A)]	LJUDEFFEKTIVÅ [dB(A)]	FELMARGINAL	Vibrationsnivå [m/s ²] (polering)	
				På 3 axlar	LJUDEFFEKTIVÅ
	L _{pa}	K	L _{wA}	a _h	K
LH19E	85	3	96	2,50	1,00

 Använd hörselskydd!

OBS! De angivna mätvärdena gäller för nya maskiner. I dagligt bruk ändras buller och svängningsvärdena. Angivna värden är jämförelsebara och avsedda för en provisorisk utvärdering av riskerna för användaren under arbetet. En korrekt utvärdering av arbetsperioden måste även inkludera maskinens paus- och stopperioder. Dessa värden representerar maskinens huvudsakliga användningsområden. Om maskinen används i andra syften, med andra tillbehör eller om den inte underhålls regelbundet kan buller- och vibrationsvärdena under användningen öka betydligt.

UNDERHÅLL

Allt underhåll måste utföras med strömkällan bortkopplad. I slutet av varje arbetstillfälle, eller innan om så krävs, ska allt damm tas bort från maskinens utsida med komprimerad luft. Särskilt viktigt är det att damm tas bort från motorns ventilationsspringor.

Inget annat underhåll får utföras av användaren.

Underhåll och rengöring av interna delar som borstar, kullager, kuggjul eller annat måste utföras av en auktoriserad serviceverkstad. Finns även på webbplatsen <http://www.rupes.it> avsnittet Service.

Använd endast original reservdelar RUPES.

KASSERING (WEEE-DIREKTIVET)



Endast för EU länder: Enligt det europeiska direktivet om avfall från elektrisk och elektronisk utrustning och dess tillämpning i överensstämmelse med nationella standarder, uttjänt elektrisk utrustning måste samlas in separat, för att kunna återvinnas på ett miljövänligt sätt. Produkten, får när den når slutet av livstiden inte spridas i miljön eller kastas som hushållsavfall, utan ska avfallsbehandlas vid ett

auktoriserat center för avfallsuppsamling (kontakta de lokala myndigheterna för att få reda på var du kan avyttra produkten enligt lagen). Korrekt bortskaftande av produkten bidrar till hälsa och bevarande av miljön.

Olagligt bortskaftande av produkten innebär sanktioner mot förövarna.

EU-FÖRSÄKRAN OM ÖVERENSSTÄMMELSE

Vi försäkrar att den här beskrivna maskinen överensstämmer med de grundläggande säkerhetskraven i följande direktiv:

2006/42/EG; 2014/30/EU; 2011/65/EU.

Testerna har utförts i enlighet med harmoniserade EU-programmen

EN 60745-1:2009 + A11:2010

EN 60745-2-3:2011 + A2:2013 + A11:2014 + A12:2014

+ A13:2015

EN 55014-1: 2017

EN 55014-2: 2015

EN 61000-3 -2: 2014

EN 61000-3-3: 2013

EN 62233 : 2008

EN IEC 63000:2018













RUPES S.p.a. a socio unico
~~ORDFÖRHANDEN~~
G. Valentini

Vermezzo con Zelo (MI), 03/10/2022

Tekniskt underlag på:

RUPES SpA a socio unico
Via Marconi, 3/A - Loc. Vermezzo 20071
VERMEZZO CON ZELO (MI) - Italy

УСЛОВНЫЕ ОБОЗНАЧЕНИЯ

	Внимание опасность/ Предупреждение	ISO7010 - W001
	Прочитать инструкции	ISO7010 - M002
	Надевать защитные очки	ISO7010 - M004
	Надевать защиту слуха	ISO7010 - M003
	Надевать защитную маску	ISO7010 - M016
	Надевать защитные перчатки	ISO7010 - M009
	Маркировка соответствия CE	
	Маркировка соответствия EurAsian	
	Маркировка C-Tick	
	Утилизация демонтированного оборудования	
	Класс изоляции II	
	Стрелка	Закон в направлении, указанном стрелкой направления

ТЕХНИЧЕСКИЕ ХАРАКТЕРИСТИКИ

МОДЕЛЬ		LN19E
КЛАСС ИЗОЛЯЦИИ		II / II
МОЩНОСТЬ	W	1200
Н ОБОРОТЫ	/МИН	450 ÷ 1700
ЭЛЕКТРОННОЕ РЕГУЛИРОВАНИЕ СКОРОСТИ		один
МАКСИМАЛЬНЫЙ ДИАМЕТР ПОЛИРОВАЛЬНОГО КРУГА		200
РЕЗЬБА НА ОСИ ЗАЖИМНОГО ПАТРОНА		M14
Введение в эксплуатацию ЕРТА-процедура 01/2014	Кг	2,25

Приведенные значения основаны на номинальное напряжение 230В/50Гц. В случае напряжения и частоты различных значений мощности может варьироваться.

Обратитесь к этикетке технических характеристик к номинальным значениям инструмент.

ПРЕДУПРЕЖДЕНИЕ! Прочитать все предупреждения по безопасности, инструкции, иллюстрации и технические условия, представленные с этим электрическим прибором. Невыполнение всех инструкций, перечисленных ниже может привести к ударе электрическим током, возгоранию и/или серьезной травме. **Сохраняйте эти инструкции и указания для будущего использования.**

Инструкции по технике безопасности и профилактике производственного травматизма представлены в брошюре «ОБЩИЕ ПРАВИЛА ТЕХНИКИ БЕЗОПАСНОСТИ», которая является неотъемлемой частью этой документации. Данное **РУКОВОДСТВО ПО ЭКСПЛУАТАЦИИ** содержит дополнительную информацию, относящуюся только к специфике работы машины

ИСПОЛЬЗОВАНИЕ В СООТВЕТСТВИИ С НАЗНАЧЕНИЕМ

Этот инструмент предназначен для использования в качестве полировальной машины. Прочитайте все инструкции по технике безопасности, указания, иллюстрации и технические характеристики, поставляемые в комплекте с этим инструментом. Несоблюдение нижеприведенных инструкций может привести к поражению электрическим током, пожару и/или другому серьезному происшествию.

Не рекомендуется выполнять операции выравнивания, обработки металлическими щетками и резки с использованием этого инструмента. Выполнение работ, для которых не предназначен этот инструмент, может представлять опасность и повлечь за собой телесные повреждения.

Запрещается использовать принадлежность, специально не предназначенные для этой машины и не рекомендованные производителем машины. Тот факт, что какая-либо

принадлежность может быть закреплена на вашем инструменте, еще не гарантирует полной безопасности при его эксплуатации.

Номинальная скорость для принадлежности должна быть по крайней мере равна максимальной скорости, указанной на инструменте. В случае если скорость превышает номинальную, принадлежности могут сломаться и отлететь в сторону.

Наружный диаметр и толщина принадлежности должны соответствовать характеристикам мощности инструмента. Для принадлежностей с неправильными размерами невозможно обеспечить надлежащую защиту и контроль.

Конфигурация принадлежности должна полностью соответствовать шпинделю инструмента. Принадлежности, отверстия на оси которых не соответствуют монтажным элементам на инструменте, при работе будут разбалансированы, что приведет к сильным вибрациям с опасностью утраты контроля над инструментом. **Запрещается использовать поврежденные принадлежности.** В случае падения инструмента или принадлежности следует обязательно проверить их на предмет возможных повреждений и, при необходимости, установить неповрежденную принадлежность. После проверки и установки принадлежности отойдите на безопасное расстояние от инструмента и приведите его в действие на максимальной скорости вхолостую на одну минуту. Если принадлежность имеет повреждения, она, как правило, ломается в течение этого испытательного периода.

Всегда надевайте средства индивидуальной защиты. В зависимости от выполняемых работ используйте щиток, защитную маску для глаз или защитные очки. В случае необходимости, надевайте маску для защиты от пыли, приспособления для защиты органов слуха, защитные перчатки и фартук, которые могут остановить небольшие абразивные фрагменты обрабатываемого изделия или материала. Защита глаз должна быть в состоянии остановить

обломки летающих изделий при различных операциях. Противовишьяная маска или респиратор должны быть в состоянии фильтровать частицы, производимые в результате вашей работы. Длительное воздействие шума повышенной интенсивности может привести к потере слуха.

Присутствующий персонал должен находиться на безопасном расстоянии от рабочей зоны. Любой человек, входящий в рабочую зону, должен надевать средства индивидуальной защиты. Фрагменты обрабатываемого изделия или сломанные дополнительные приспособления могут улететь и вызвать повреждения персонала, находящегося в непосредственной близости от рабочей зоны.

Установите кабель далеко от держателя вращающегося приспособления. Если теряете контроль, кабель может быть разрезан или перекутаться и вашу руку или предплечье может затянуть во вращающееся приспособление.

Никогда не откладывайте электроприбор до того момента, пока дополнительное приспособление не остановится полностью. Дополнительное вращающееся приспособление может выполнить захват на поверхности и оттянуть электроприбор за пределы вашего контроля.

Никогда не перемещайте электроприбор, если он еще работает. При обычном контакте с вращающимся инструментом может произойти захват одежды, волос оператора или оператор может получить серьезную травму.

Регулярно очищайте вентиляционное отверстие электроприбора. Вентилятор двигателя затягивает пыль внутрь отсека и чрезмерное накопление металлической пыли может привести к электрической опасности.

Запрещено использовать электроприбор рядом с воспламеняющимися материалами. Искры могут привести к возгоранию воспламеняющихся материалов.

Не используйте дополнительные приспособлений, которые требуют охлаждающей жидкости. Использование воды или других охлаждающих жидкостей может привести к поражению электрическим током или удару электрическим током.

ДОПОЛНИТЕЛЬНЫЕ ПРАВИЛА ТЕХНИКИ БЕЗОПАСНОСТИ ДЛЯ ВСЕХ ВИДОВ РАБОТ: ОБРАТНЫЙ УДАР И СООТВЕТСТВУЮЩИЕ ПРЕДУПРЕЖДЕНИЯ

Обратный удар представляет собой неожиданную реакцию на зажатие или застопоривание вращающегося круга, подошвы, кисти или любого другого приспособления. Зажатие или застопоривание вызывает быструю остановку вращающегося приспособления, которая в свою очередь вызывает резкое неконтролируемое движение инструмента в направлении, противоположном вращению приспособления в точке застопоривания. Например, если абразивный круг застревает в обрабатываемой детали, край круга, который подходит к точке застопоривания, может врезаться в поверхность материала, что приведет к вертикальному или горизонтальному смещению круга. Круг может резко переместиться по направлению к оператору или от оператора в зависимости от направления движения круга в точке застопоривания. Такая ситуация может также привести к поломке абразивного круга. Обратный удар является результатом неправильного использования инструмента и/или неправильного порядка действий или условий эксплуатации, и его можно избежать, приняв соответствующие меры предосторожности, которые указаны ниже.

а) Крепко держите инструмент и сохраняйте устойчивое положение тела и рук, чтобы противостоять силе обратного удара. Всегда используйте вспомогательную рукоятку, если она предусмотрена, для максимального контроля над силой обратного удара и действием крутящего момента во время запуска. При соблюдении соответствующих мер предосторожности оператор способен справиться с действием крутящего момента и силой обратного удара.

б) Никогда не держите руку рядом с вращающимся приспособлением. Приспособление может отскочить на руку.

в) Не вставляйте в зону, куда инструмент может отскочить в случае обратного удара. Сила отдачи направит инструмент в направлении, противоположном движению круга в точке застопоривания.

г) Будьте особенно внимательны при работе с углами, острыми кромками и т.д. Избегайте подсакаиваний или заклиниваний приспособлений. Углы, острые кромки или подсакаивания часто вызывают заклинивание вращающегося приспособления, что может привести к потере контроля над инструментом и обратным ударам.

д) Не присоединяйте к инструменту лезвие цепной пилы для работы по дереву или зубчатое лезвие. Вышеназванные лезвия вызывают частые обратные удары и потерю контроля над инструментом.

ОСОБЫЕ ПРАВИЛА ТЕХНИКИ БЕЗОПАСНОСТИ

Не допускайте свободного вращения незакрепленных деталей корпуса машины и фиксирующей проволоки. Закрепите или обрежьте незакрепленную фиксирующую проволоку. Незакрепленная или вращающаяся проволока может накрутиться на ваши пальцы или попасть на обрабатываемое изделие.

ЗАПУСК В РАБОТУ



ВНИМАНИЕ Всегда соблюдайте напряжение сети! Напряжение сети должно соответствовать напряжению, указанному на идентификационной табличке с техническими данными (1).



ОПАСНОСТЬ Перед какими-либо работами в отношении электроприбора, всегда извлекайте вилку электропитания из розетки.

СБОРКА ИНСТРУМЕНТА

Расположите крышку (6) на редукторе таким образом, чтобы отверстия на ней совпали с отверстиями на редукторе. Затем закрутите винты (5).

Винтите боковую ручку (5). Боковую ручку можно расположить справа или слева от устройства.

МОНТАЖ/ ДЕМОНТАЖ ДОПОЛНИТЕЛЬНЫХ ПРИСПОСОБЛЕНИЙ

УСТАНОВКА

ДЕРЖАТЕЛЬ ТАРЕЛКИ ПОЛИРОВАЛЬНОГО КРУГА

Навинтите держатель тарелки полировального круга (7) на шпindel (4), давая ему вращаться с помощью кнопки фиксации (10).

ПОЛИРОВАЛЬНЫЙ КРУГ

Приложите давление к полировальному кругу, чтобы он состыковался с тарелкой.

ДЕМОНТАЖ

ДЕРЖАТЕЛЬ ТАРЕЛКИ ПОЛИРОВАЛЬНОГО КРУГА

- Заблокировать ось зажимного патрона, нажав на кнопку (10) и поворачивая одновременно диск-подошву до его блокирования.

- Снять диск-подошву.

ЗАГЛУШКА

Извлеките изношенную заглушку; установите новую (см. МОНТАЖ)



Запрещается нажимать кнопку блокирования диска-подошвы до полной остановки инструмента, так как при этом может пострадать коробка зубчатой передачи или штырь кнопки, что в результате приведет к потере гарантии.

ПРЕЖДЕ, ЧЕМ ЗАПУСТИТЬ МАШИНУ В РАБОТУ

Прежде, чем запустить машину, убедитесь, что:

- упаковка целая и не имеет следов нарушений или повреждений в результате транспортирования и хранения;
- машина комплектна; проверить, что количество и тип ее составных частей соответствуют описанию, имеющемуся в данном руководстве;
- источник энергии соответствует характеристикам машины;
- питающий кабель и соответствующая вилка в безукоризненном состоянии;
- выключатель ВКЛ/ВЫКЛ (2) в рабочем состоянии (проверку осуществить при отсоединенной вилке электропитания);
- все составные части машины правильно смонтированы и не имеют следов повреждений;
- вентиляционные (11) отверстия не засорены.

ВВОД В ДЕЙСТВИЕ

 **ВНИМАНИЕ:** после перебоя электропитания, если переключатель ВКЛ/ВЫКЛ включен, необходимо отпустить переключатель (см. Остановка).

ЛН19Е

- **Запуск:** надавить на рычаг переключателя (9) в сторону корпуса машины; для фиксирования переключателя в положении «включено» нажать одновременно на кнопку (2) и держать до тех пор, пока не ослабнет рычаг (9), оставив кнопку заблокированной.
- **Останов:** отпустить рычаг выключателя, если он заблокирован, нажать на рычаг для освобождения блокировочной кнопки.

 Инструмент продолжает вращение после его выключения.

РЕГУЛИРОВКА СКОРОСТИ

Регулировку количества оборотов осуществляют двумя способами: с помощью вариатора скорости (2), с помощью регулирующего диска, установленного в верхней части машины (3)

Диск (3) оказывает влияние на регулировку через вариатор скорости (9), задавая максимальное количество оборотов двигателя.

Скорость задан в зависимости от характеристик контактных утюжков и обрабатываемого материала.

ДОПУСТИМЫЕ ПРИНАДЛЕЖНОСТИ

Диски-подошвы для полировальных кругов и полировальные круги диаметром до 200 мм max.

ИНФОРМАЦИЯ ШУМООБРАЗОВАНИЕ / СРЕДНЕЕ ЗНАЧЕНИЕ УСКОРЕНИЯ

Обнаруживаемая вибрация соответствует следующим нормативным документам:

EN 60745

	УРОВЕНЬ ЗВУКОВОГО ДАВЛЕНИЯ [дВ(A)]	НЕ ОПРЕДЕЛЯЕТСЯ [дВ(A)]	УРОВЕНЬ ЗВУКОВОЙ МОЩНОСТИ	Уровень вибрации [m/s ²] (шлифовка)	
				На 3-х осях	НЕ ОПРЕДЕЛЯЕТСЯ
	L _{PA}	K	L _{WA}	a _h	K
ЛН19Е	85	3	96	2,50	1,00

 Используйте средства защиты слуха!

Опасно! Указывают измерения относятся к новым инструментам власти. Ежедневная США вызывает шум и вибрацию значения изменится. Показываемые значения шума и вибрации

являются сравнительными и должны использоваться для предварительной оценки опасности воздействия на оператора во время работы. Для правильной оценки времени работы необходимо также учитывать время работы инструмента на холостом ходу и периоды простоя. Все эти воздействия относятся к основным применениям инструмента. Если инструмент используется для других применений, с другими принадлежностями или если он не проходит периодическое техническое обслуживание, воздействующие факторы могут существенно усилиться во время эксплуатации, см. веб-сайт <http://www.rupes.it> раздел Обслуживание Используйте исключительно оригинальные запчасти RUPES.

УТИЛИЗАЦИЯ (ДИРЕКТИВА WEEE)

 **Только для стран-членов EU:** В соответствии с европейской директивой по утилизации отходов электронного и электрического оборудования и ее осуществлением в рамках национальных стандартов, утилизированное электрическое оборудование должно собираться отдельно в целях переработки эко-совместимым образом. Когда изделие достигает конца срока службы, оно не должно выбрасываться вместе с бытовым мусором или иным подобным образом, а должно утилизироваться в авторизованных центрах по дифференцированному сбору (необходимо связаться с соответствующими органами власти, чтобы ознакомиться с тем, где можно утилизировать изделие в соответствии с действующим законодательством). Правильная утилизация изделия ведет к охране здоровья и окружающей среды. В случае неправильной утилизации на нарушителя будут наложены соответствующие санкции.

ЗАЯВЛЕНИЕ О СООТВЕТСТВИИ ЕС CE

Мы со всей ответственностью заявляем, что данное устройство отвечает необходимым требованиям безопасности и следующим директивам:

2006/42/EC; 2014/30/EU; 2011/65/EU.

Проверки проведены в соответствии с действующими согласованными общеевропейскими правилами по низкому напряжению:

EN 60745-1:2009 + A11:2010

EN 60745-2-3:2011 + A2:2013 + A11:2014 + A12:2014 + A13:2015

EN 55014-1: 2017

EN 55014-2: 2015

EN 61000-3 -2: 2014

EN 61000-3-3: 2013

EN 62233 : 2008

EN IEC 63000:2018













RUPES S.p.A. a socio unico
PREZIDENTI COMPAGNII
G. Valentini

Vermezzo con Zelo (MI), 03/10/2022

Технический файл по адресу:

RUPES SpA a socio unico
Via Marconi, 3/A - Loc. Vermezzo 20071
VERMEZZO CON ZELO (MI) - Italy

SYMBOL

	Uwaga niebezpieczeństwo/ostrzeżenia	ISO7010 - W001
	Przeczytać instrukcje	ISO7010 - M002
	Załóż okulary ochronne	ISO7010 - M004
	Stosuj ochronę słuchu	ISO7010 - M003
	Załóż maskę	ISO7010 - M016
	Stosuj ochronę rąk	ISO7010 - M009
	Oznakowanie zgodności CE	
	Oznakowanie EurAsian	
	Znak C-Tick	
	Użyłajzacja urządzenia wycofanego z użytku	
	Klasa izolacji II	
	Strzałka	Działać w kierunku wskazanym strzałką

DANE TECHNICZNE

TYP	LH19E
KLASA IZOLACJI	II / II
MOC	1200
IŁOŚĆ OBROTÓW NOMINALNYCH	450 ÷ 1700
ELEKTRONICZNA KONTROLA PRĘDKOŚCI OBROTOWEJ	TAK
MAKSYMALNA ŚREDNICA UCHWYTU TARCZY I TARCZY POLERSKIEJ	200
GWINT TRZPIENIA OBROTOWEGO	M14
CIĘŻAR WEDŁUG EPTA-PROCEDURY 01/2014	2,25

Podane wartości są oparte na napięciu znamionowym 230V/50Hz. W przypadku napięć i częstotliwości różnych wartości mocy mogą być różne. Odnoszą się do specyfikacji technicznych etykiety do nominalnej wartości narzędzia.

OSTRZEŻENIE! Przeczytać wszystkie ostrzeżenia w zakresie bezpieczeństwa, ilustracje i specyfikacje techniczne dostarczone z narzędziem. Nieprzestrzeganie podanych poniżej instrukcji może skutkować porażeniem prądem, pożarem i/lub poważnymi obrażeniami ciała. **Należy starannie przechowywać wszystkie przepisy i wskazówki bezpieczeństwa dla dalszego zastosowania.**

Instrukcje dotyczące bezpieczeństwa i zapobiegania wypadkom są dostępne w broszurze „**INSTRUKCJE BEZPIECZEŃSTWA OGÓLNEGO**”, która stanowi integralną część dokumentacji narzędzia. Niniejsza **INSTRUKCJA OBSŁUGI** zawiera dodatkowe informacje niezbędne w przypadku korzystania z narzędzia podczas wykonywania konkretnych prac.

PRAWIDŁOWA OBSŁUGA

Narzędzie jest przeznaczone do polerowania. Należy zapoznać się z wszystkimi ostrzeżeniami, instrukcjami oraz oznaczeniami widocznymi na rysunkach, a także z danymi technicznymi narzędzia. Nieprzestrzeganie udostępnionych instrukcji może spowodować porażenie prądem elektrycznym, pożar i/lub poważne obrażenia.

Narzędzie nie jest przeznaczone do wyglądania, szlifowania metalu ani do cięcia. Użycie narzędzia niezgodnie z jego przeznaczeniem może stwarzać zagrożenie i skutkować obrażeniami ciała.

Narzędzie musi być używane z akcesoriami dla niego przeznaczonymi lub z akcesoriami rekomendowanymi przez producenta. Przymocowanie akcesorium do narzędzia nie gwarantuje bezpiecznej pracy.

Znamionowa prędkość obrotowa akcesoriów musi być co

najmniej równa maksymalnej prędkości obrotowej narzędzia. Korzystanie z akcesorium przy prędkościach obrotowych wyższych niż znamionowa może spowodować uszkodzenie akcesorium i jego gwałtowne wyrzucenie w powietrze.

Średnica zewnętrzna i grubość akcesorium musi być zgodna ze specyfikacją narzędzia. W przypadku akcesoriów o nieodpowiednich wymiarach nie ma możliwości ich odpowiedniej ochrony i kontroli.

Konfiguracja akcesorium musi być odpowiednia do narzędzia. Korzystanie z akcesoriów, których nie można idealnie dopasować do narzędzia, może spowodować bicie, nadmierne wibracje, a także uniemożliwić kontrolowanie narzędzia.

Nie należy korzystać z akcesoriów uszkodzonych. Wszystkie akcesoria należy przed użyciem sprawdzić. Należy sprawdzić podkładki pod względem pęknięć, rozdarć i nadmiernego zużycia. Jeśli doszło do upadku narzędzia lub akcesorium, wówczas należy się upewnić, że nie doszło do uszkodzenia akcesorium, a w przypadku uszkodzenia — należy zamontować nowe akcesorium. Po sprawdzeniu lub założeniu akcesorium należy przeprowadzić 1-minutowy test działania narzędzia z maksymalną prędkością obrotową bez obciążenia, zachowując bezpieczną odległość od tarczy. Jeśli akcesorium jest uszkodzone, podczas tego testu dojdzie do jego pęknięcia.

Zakładać środki ochrony indywidualnej. W zależności od zastosowania, używać ochrony twarzy, maski lub okularów ochronnych. W zależności od przypadków, używać maski przeciwpyłowej, ochrony słuchu, rękawic i fartucha zatrzymującego małe ostre fragmenty obrabianego elementu. Ochrona oczu musi zatrzymywać odpryskujące odłamki produkowane podczas różnych czynności. Maskę przeciwpyłową lub ochrona dróg oddechowych musi zatrzymywać cząsteczki

produkowane podczas pracy. Długotrwałe narażenie na intensywny hałas może doprowadzić do utraty słuchu. **Trzymać osoby znajdujące się w pobliżu w bezpiecznej odległości od strefy roboczej.** Ktokolwiek wejdzie do strefy roboczej musi posiadać środki ochrony indywidualnej. Fragmenty obrabianego elementu lub pękniętych akcesoriów mogą być wyrzucane i zranić w przypadku przebywania w pobliżu strefy roboczej.

Umieścić kabel z dala od elementu obrotowego. W przypadku utraty kontroli, kabel może zostać przecięty, owinać się wokół ręki lub ramienia, które zostanie wciągnięte przez element obrotowy. **Nigdy odkładać narzędzia elektrycznego, dopóki element całkowicie nie zatrzyma się.** Element obrotowy może się zaczeplić za powierzchnię i doprowadzić do utraty kontroli nad narzędziem elektrycznym.

Nie uaktywniać narzędzia elektrycznego podczas jego przenoszenia na bok. Przypadkowy kontakt z elementem obrotowym może doprowadzić do wciągnięcia ubrań i przyciągnięcia do ciała elementu.

Regularnie czyścić otwory wentylacyjne narzędzia elektrycznego. Wentylator silnika wciągnie do gniazda pył, a nadmierne stężenie metalowego pyłu może doprowadzić do zagrożenia elektrycznego.

Nie uruchamiać narzędzia elektrycznego w pobliżu materiałów łatwopalnych. Iskry mogłyby doprowadzić do zapalenia takich materiałów.

Nie stosować akcesoriów, które wymagają płynnego chłodziwa. Użycie wody lub innych płynnych chłodziw może doprowadzić do porażenia prądem.

DODATKOWE INSTRUKCJE BEZPIECZEŃSTWA **Odrzut i powiązane ostrzeżenia**

Odrzut to nagła reakcja na zacięcie lub napotkanie przeszkody przez koło obrotowe, talerz oporowy, szcztokę lub inny element wyposażenia. Zacięcie lub napotkanie przeszkody powoduje nagłe zahamowanie elementu obrotowego, czego skutkiem jest utrata kontroli nad urządzeniem i jego obrót w kierunku przeciwnym do kierunku ruchu obracającego się elementu wyposażenia. Na przykład, jeśli tarcza ścierna napotka przeszkodę lub zostanie ściśnięta przez obrabiany element, jej krawędź może wbić się w powierzchnię materiału, powodując wybiecie lub zakleszczenie tarczy. Tarcza może odskoczyć w kierunku do lub od operatora, w zależności od kierunku ruchu tarczy w punkcie zacięcia. W takiej sytuacji może również dojść do pęknięcia tarczy.

Odrzut jest skutkiem nieprawidłowego użycia i/lub zastosowania nieprawidłowych procedur lub warunków i można go uniknąć, zachowując właściwe środki ostrożności, przedstawione poniżej.

- a) **Narzędzie należy trzymać mocno i ustawić ciało i ramię w taki sposób, aby mogły stawić opór siłom odrzutu. Zawsze należy używać dodatkowego uchwytu, o ile znajduje się na wyposażeniu, aby maksymalnie kontrolować reakcję na odrzut lub moment obrotowy podczas uruchamiania.** Operator może kontrolować reakcję na siły wywołane momentem obrotowym lub odrzutem, podejmując właściwe środki ostrożności.
- b) **Nigdy nie należy zbliżać dłoni do obracających się elementów.** Może nastąpić odrzut elementu wyposażenia w kierunku dłoni
- c) **Nie należy układać części ciała w miejscu, do którego narzędzie przesunie się w przypadku odrzutu.** Odrzut spowoduje przemieszczenie narzędzia w kierunku przeciwnym do ruchu tarczy w miejscu napotkania przeszkody.
- d) **Szczególłą ostrożność należy zachować podczas obrabiania narożników, ostrych krawędzi itp. Należy unikać przeszkód i odbijania się elementów wyposażenia.**

Narożniki, ostre krawędzie lub odbijanie są częstą przyczyną zablokowania elementu obrotowego i mogą powodować utratę kontroli lub odrzut.

- e) **Nie należy mocować ostrza do drewna pily łańcuchowej ani ostrza pily tarczowej.** Tego typu ostrza często powodują odrzut i utratę kontroli.

OSTRZEŻENIA SPECJALNE

Należy się upewnić, że żadna poluzowana część osłony polerki kątowej ani uchwytu blokującego nie może się swobodnie obracać. Odstające końcówki poluzowanych drutów mocujących należy przyciąć lub odgiąć tak, by nie stwarzały zagrożenia. Poluzowane lub obracające się druty mocujące mogą owinać się wokół palców operatora lub może dojść do ich zablokowania w przedmiocie obrabianym.

URUCHOMIENIE



UWAGA Przestrzegać napięcia sieci! Napięcie sieci musi odpowiadać napięciu wskazanemu na tabliczce narzędzia elektrycznego.



NIEBEZPIECZEŃSTWO Przed wykonaniem jakiegokolwiek czynności na narzędziu elektrycznym wyjąć wtyczkę z gniazdka.

MONTAŻ NARZĘDZIA

Umieścić nakładkę (6) na skrzynce przekładniowej w taki sposób, aby otwory przeznaczone do montażu śrub (5) były ustawione w jednej linii z otworami w skrzynce przekładniowej. Przykręcić uchwyt boczny (5). Uchwyt boczny można przymocować po prawej lub po lewej stronie narzędzia.

MONTAŻ / DEMONTAŻ AKCESORIÓW **MONTAŻ**

UCHWYT TARCZY

Nakręcić uchwyt tarczy (7) na wał trzpienia obrotowego (4), jednocześnie blokując ruch trzpienia ręcznie albo poprzez naciśnięcie przycisku blokady (10).

TARCZA

Dociśnąć tarczę polerską do uchwytu.

DEMONTAŻ

UCHWYT TARCZY

- Zablokować trzpień obrotowy, naciskając przycisk (10), i jednocześnie obracać tarczę aż do jej odblokowania.
- Zdjąć tarczę.



Po wyłączeniu narzędzia przycisk blokady można nacisnąć dopiero po całkowitym zatrzymaniu tarczy; naciśnięcie przycisku, gdy tarcza nadal się obraca, może spowodować uszkodzenie skrzynki przekładniowej lub bolca blokady, a w rezultacie może doprowadzić do unieważnienia gwarancji.

PODKŁADKA

Odkleić zużyłą podkładkę; zamontować nową (patrz MONTAŻ).

PRZED WPROWADZENIEM DO UŻYTKU

Przed uruchomieniem maszyny upewnić się, że:

- opakowanie jest nienaruszone i nie ma na nim śladów uszkodzenia wynikających z transportu oraz magazynowania;
- maszyna posiada wszystkie części; sprawdzić, czy ilość i rodzaj komponentów są zgodne ze wskazanymi w niniejszej instrukcji;
- źródło energii jest zgodne z charakterystyką maszyny;

- kabel zasilający i jego wtyczka są w idealnym stanie;
- wyłącznik ON/OFF (2) jest skuteczny, sprawdzając go z odłączoną wtyczką;
- wszystkie komponenty maszyny są prawidłowo zamontowane i nie ma na nich śladów uszkodzenia;
- otwory wentylacyjne (11) nie są zatkane.

ROZPOCZĘCIE PRACY



UWAGA: po przeniesieniu energii elektrycznej, jeżeli wyłącznik uruchomienia/zatrzymywania jest włączony, należy go zwolnić (patrz Zatrzymanie).

LH19E

- **Uruchamianie:** nacisnąć przełącznik przechylny (9) w stronę narzędzia; jeśli narzędzie ma zostać zablokowane w pozycji WŁĄCZONEJ, należy jednocześnie nacisnąć przycisk (2) i przytrzymać go podczas zwalniania przełącznika (9) — dzięki temu przełącznik zostanie zablokowany.
- **Zatrzymywanie:** zwolnić przełącznik lub — jeśli został zablokowany — nacisnąć przełącznik przechylny, aby zwolnić przycisk blokady.



Po wyłączeniu narzędzia tarcza nadal będzie się obracać.

REGULACJA PRĘDKOŚCI

Prędkość obrotową można wyregulować na dwa sposoby: przy użyciu włącznika płynnie regulowanej prędkości (2) i za pomocą pokrętki regulacyjnej obecnego w górnej części urządzenia (3). Regulacja prędkości przy użyciu pokrętki (3) wpływa na regulację za pomocą włącznika płynnie regulowanej prędkości (9) ustalając maksymalną liczbę obrotów silnika.

Prędkość obrotową należy ustawić stosownie do właściwości zastosowanych nakładek polerskich i materiału przeznaczonego do obróbki.

DOZWOLONE AKCESORIA

Uchwyty tarczy i tarcze o średnicy maksymalnej \varnothing 200 mm max.

EMISJA HAŁASU/WIBRACJI

Równoważny poziom ciśnienia dźwiękowego (hałas) i średnia wartość kwadratowa przyspieszenia są mierzone według normy:

EN 60745

	POZIOM CIŚNIENIA AKUSTYCZNEGO [dB(A)]	NIEPEWNOŚĆ [dB(A)]	MOC AKUSTYCZNA	Poziom vibracji [m/s ²] (polemowanie)	
				Na 3 osiach	NIEPEWNOŚĆ
	L_{pA}	K	L_{WA}	a_h	K
LH19E	85	3	96	2,50	1,00



Stosować ochronniki słuchu!



Uwaga! Podane wartości pomiarowe odnoszą się do nowuch urządzeń. W codziennym użytkowaniu wartości poziomu hałasu i drgań zmieniają się. Prezentowane wartości emisji vibracji i hałasu mają charakter porównawczy i można je wykorzystać w celu oceny narażenia operatora na emisję podczas wykonywania pracy. W celu odpowiedniej oceny stopnia narażenia podczas pracy należy również uwzględnić okresy, w których narzędzie jest bezczynne i wyłączone. Przedstawione wartości emisji dotyczą głównych zastosowań narzędzia. Jeśli narzędzie będzie wykorzystywane do wykonywania innych prac, z innymi akcesoriami lub jeśli nie będzie poddawane regularnej konserwacji, wówczas wartości emisji podczas pracy mogą znacznie wzrosnąć.

KONSERWACJA

Wszystkie czynności związane z konserwacją należy wykonywać po odłączeniu zasilania.

Zawsze po zakończeniu pracy (lub w razie potrzeby) należy usunąć wszelkie zanieczyszczenia z korpusu narzędzia, wykorzystując do tego celu strumień powietrza sprężonego i zwracając szczególną uwagę na otwory wentylacyjne silnika.

Użytkownik nie powinien wykonywać żadnych innych czynności konserwacyjnych.

Czynności konserwacyjne i czyszczenie części wewnętrznych, takich jak szczotki, łożyska kulkowe, przekładnie itp. może przeprowadzać wyłącznie pracownik autoryzowanego warsztatu, skonsultować również na stronie <http://www.rupes.it> w sekcji Service. Użyć wyłącznie oryginalnych części zamiennych RUPES.

UTYLIZACJA (DYREKTYWA WEEE)



Tylko dla krajów UE: Zgodnie z Dyrektywą Europejską dotyczącą utylizacji odpadów elektrycznych i elektronicznych oraz jej wprowadzeniem na podstawie krajowych przepisów, sprzęt elektryczny i elektroniczny należy zebrać oddzielnie w celu zapewnienia recyklingu w sposób przyjazny dla środowiska.

Po zakończeniu eksploatacji nie wolno porzucać produktu w środowisku lub wyrzucać go do odpadów domowych. Należy go poddać utylizacji w autoryzowanym centrum selektywnej zbiórki odpadów (skontaktować się z lokalnymi władzami w celu uzyskania informacji na temat utylizacji produktu zgodnie z obowiązującymi przepisami). Prawidłowa utylizacja produktu przyczynia się do ochrony zdrowia i środowiska.

Nielegalna utylizacja odpadów podlega karze.

DEKLARACJA ZGODNOŚCI UE **CE**

Deklarujemy, jako podmiot odpowiedzialny, że opisywany produkt jest zgodny z istotnymi wymaganiami dotyczącymi bezpieczeństwa, wg następujących dyrektyw:

2006/42/WE; 2014/30/UE; 2011/65/UE.

Testy zostały przeprowadzone zgodnie z Europejskimi Normami Zharmonizowanymi

EN 60745-1:2009 + A11:2010

EN 60745-2-3:2011 + A2:2013 + A11:2014 + A12:2014

+ A13:2015

EN 55014-1: 2017

EN 55014-2: 2015

EN 61000-3 -2: 2014

EN 61000-3-3: 2013

EN 62233 : 2008

EN IEC 63000:2018

RUPES S.p.A. a socio unico

PRZEZ ZARZĄDZ

G. Valentini













Vermezzo con Zelo (MI), 03/10/2022

Dokumentacja techniczna na:

RUPES SpA a socio unico
Via Marconi, 3/A - Loc. Vermezzo 20071
VERMEZZO CON ZELO (MI) - Italy

ΕΛΛΗΝΙΚΑ

ΕΙΚΟΝΟΓΡΑΜΜΑ

	Προσοχή κίνδυνος/προειδοποιήσεις	ISO7010 - W001
	Διαβάστε τις οδηγίες	ISO7010 - M002
	Φορέστε προστατευτικά γυαλιά	ISO7010 - M004
	Φορέστε ακουστικά	ISO7010 - M003
	Φορέστε μάσκα	ISO7010 - M016
	Φορέστε γάντια προστασίας	ISO7010 - M009
	Σήμανση συμμόρφωσης CE	
	Σήμανση EurAsian	
	Σήμα C-Tick	
	Διάθεση της συσκευής	
	Κλάση μονωσης II	
	Βέλος	Λειτουργήστε προς τη φορά που υποδεικνύει το βέλος

ΤΕΧΝΙΚΕΣ ΠΡΟΔΙΑΓΡΑΦΕΣ

ΤΥΠΟΣ	LH19E
ΚΛΑΣΗ ΜΟΝΩΣΗΣ	□/ II
ΙΣΧΥΣ	1200
η Ονομαστικές στροφές	450 ÷ 1700
ΗΛΕΚΤΡΟΝΙΚΟΣ ΕΛΕΓΧΟΣ ΤΑΧΥΤΗΤΑΣ	ναί
ΜΕΓ. ΔΙΑΜΕΤΡΟΣ ΡΟΔΕΛΑΣ ΥΠΟΔΟΧΗΣ ΔΙΣΚΟΥ ΚΑΙ ΔΙΣΚΟΥ ΣΤΙΒΩΣΗΣ	200
ΚΟΧΛΙΩΤΗ ΑΤΡΑΚΤΟΣ	M14
Έναρξη λειτουργίας της ΕΡΤΑ-Διαδικασίες 01/2014	2,25
Οι τιμές εμφανίζονται βασίζονται σε μία ονομαστική τάση 230V/50Hz. Στην περίπτωση των τάσεων και συχνοτήτων διαφορετικών τιμών ισχύος μπορούν να ποικίλουν.	
Ανατρέξτε στην ετικέτα των τεχνικών προδιαγραφών για τις ονομαστικές τιμές του εργαλείου.	

ΠΡΟΕΙΔΟΠΟΙΗΣΗ! Διαβάστε όλες τις προειδοποιήσεις ασφαλείας, τις οδηγίες, τις εικόνες και τις προδιαγραφές που παρέχονται με αυτό το ηλεκτρικό εργαλείο. Η μη τήρηση του συνόλου των οδηγιών που αναφέρονται παρακάτω μπορεί να προκαλέσει ηλεκτροπληξία, πυρκαγιά ή/και σοβαρό τραυματισμό. **Φυλάξτε όλες τις προειδοποιητικές υποδείξεις και οδηγίες για κάθε μελλοντική χρήση.**

Οι οδηγίες ασφαλείας και πρόληψης ατυχημάτων αναφέρονται στο φυλλάδιο «**ΟΔΗΓΙΕΣ ΓΕΝΙΚΗΣ ΑΣΦΑΛΕΙΑΣ**», το οποίο αποτελεί αναπόσπαστο μέρος αυτών των εγγράφων. Αυτό το **ΕΓΧΕΙΡΙΔΙΟ ΟΔΗΓΙΩΝ ΛΕΙΤΟΥΡΓΙΑΣ** περιλαμβάνει τις πρόσθετες πληροφορίες που απαιτούνται για τη συγκεκριμένη χρήση του εργαλείου.

ΟΡΘΗ ΧΡΗΣΗ

Αυτό το εργαλείο είναι σχεδιασμένο για να χρησιμοποιείται ως στιλβωτικό μηχανήμα. Διαβάστε όλες τις προειδοποιήσεις, τις οδηγίες και τις ενδείξεις που παρέχονται στα σχέδια και στις προδιαγραφές που συνοδεύουν αυτό το εργαλείο. Η αδυναμία συμμόρφωσης με τις οδηγίες που παρέχονται παρακάτω ενδέχεται να προκαλέσει ηλεκτροπληξία, πυρκαγιά ή/και σοβαρούς τραυματισμούς.

Αυτό το εργαλείο δεν προορίζεται για χρήση σε εργασίες εξομάλυνσης, για χρήση με μεταλλική βούρτσα και για εργασίες κοπής. Η χρήση αυτού του εργαλείου για εφαρμογές για τις οποίες δεν προορίζεται ενδέχεται να προκαλέσει κινδύνους και τραυματισμούς.

Το εργαλείο πρέπει να χρησιμοποιηθεί με τα εξαρτήματα που έχουν σχεδιαστεί ή συνιστώνται ειδικά από τον κατασκευαστή. Η συναρμολόγηση του εξαρτήματος στο εργαλείο δεν εγγυάται την ασφαλή λειτουργία.

Η ονομαστική ταχύτητα των εξαρτημάτων πρέπει να είναι τουλάχιστον ισοδύναμη με τη μέγιστη ταχύτητα που ορίζεται στις

προδιαγραφές του εργαλείου. Εάν χρησιμοποιήσετε τα εξαρτήματα σε ταχύτητες μεγαλύτερες από την ονομαστική, ενδέχεται να στάσουν ή να εκσφενδονιστούν.

Η εξωτερική διάμετρος και το πάχος των εξαρτημάτων πρέπει να συμφωνούν με τις προδιαγραφές του εργαλείου. Δεν είναι δυνατή η επαρκής προστασία ή ο έλεγχος των εξαρτημάτων που έχουν εσφαλμένες διαστάσεις.

Η διαμόρφωση των εξαρτημάτων πρέπει να είναι κατάλληλη για το εργαλείο. Η χρήση εξαρτημάτων που δεν προσαρμόζονται τέλεια στο εργαλείο ενδέχεται να έχει ως συνέπεια την ασάφεια, την εμφάνιση υπερβολικών κραδασμών, καθώς και την αδυναμία ελέγχου του εργαλείου. **Μη χρησιμοποιείτε φθαρμένα εξαρτήματα.** Πριν από τη χρήση, επιθεωρήστε όλα τα εξαρτήματα. Επιθεωρήστε τις ροδέλες υποδοχής και τους δίσκους και βεβαιωθείτε ότι δεν υπάρχουν ρωγμές, σκισίματα ή υπερβολική φθορά. Εάν το εργαλείο ή το εξάρτημα έχει πέσει, βεβαιωθείτε ότι δεν έχει υποστεί φθορά ή τοποθετήστε νέο εξάρτημα. Αφού επιθεωρήσετε ή τοποθετήσετε ένα εξάρτημα, δοκιμάστε τη λειτουργία του εργαλείου στη μέγιστη ταχύτητα και χωρίς φορτίο για ένα λεπτό, παραμένοντας σε απόσταση ασφαλείας. Εάν τα εξαρτήματα έχουν υποστεί φθορά, θα στάσουν στη διάρκεια αυτής της δοκιμής.

Φορέστε μέσα ατομικής προστασίας Βάσει της εφαρμογής, χρησιμοποιήστε μάσκα για το πρόσωπο, μάσκα ή γυαλιά ασφαλείας. Κατά περίπτωση, φορέστε μάσκα κατά της σκόνης, ωασιπίδες, γάντια και ποδιά που να μπορεί να προστατεύσει από μικρά θραύσματα του τεμαχίου προς επεξεργασία. Η προστασία για τα μάτια θα πρέπει να μπορεί να σταματήσει τα θραύσματα που προκύπτουν από διάφορες εργασίες. Η μάσκα κατά της σκόνης ή ο αναπνευστήρας θα

πρέπει να μπορεί να φιλτραρέει τα μέρη που προκύπτουν από την εργασία. Η παρατεταμένη έκθεση σε ήχους υψηλής έντασης μπορεί να προκαλέσει απώλειες της ακοής. **Κρατήστε τα άτομα σε απόσταση ασφαλείας σε σχέση με την περιοχή εργασίας.** Όποιος μπαίνει στην περιοχή εργασίας θα πρέπει να φοράει εξαρτήματα προσωπικής προστασίας. Από τα θραύσματα του τεμαχίου προς επεξεργασία ή από τα σπασμένα εξαρτήματα ενδέχεται να πεταχτούν υπολείμματα και να προκαλέσουν βλάβες κοντά στην περιοχή εργασίας.

Τοποθετήστε το καλώδιο μακριά από το εξάρτημα περιστροφής. Αν χάσετε τον έλεγχο, το καλώδιο μπορεί να κοπεί ή να συστραφεί και το χέρι σας μπορεί να τραβηχτεί από το εξάρτημα περιστροφής.

Μην τοποθετείτε ποτέ το ηλεκτρικό εργαλείο πριν να έχει σταματήσει εντελώς η λειτουργία του. Το εξάρτημα περιστροφής μπορεί να ακουμπήσει στην επιφάνεια και να θέσει το ηλεκτρικό εργαλείο εκτός ελέγχου.

Μην αφήνετε το ηλεκτρικό εργαλείο να λειτουργεί ενώ του κοιτάτε. Η τυχαία επαφή με το εξάρτημα περιστροφής μπορεί να μπλεχτεί στα ρούχα σας και το εξάρτημα να τραβηχτεί πάνω σας.

Καθαρίστε τακτικά τις σπές αερισμού του ηλεκτρικού εργαλείου. Ο ανεμιστήρας στου μοτέρ θα τραβήξει τη σκόνη μέσα στη θέση και η υπερβολική συσσώρευση σκόνης μετάλλου μπορεί να προκαλέσει ηλεκτρικούς κινδύνους.

Μην αφήνετε το εργαλείο να λειτουργεί κοντά σε εύφλεκτα υλικά. Οι σπίδες μπορεί να δώσουν φωτιά σε αυτά τα υλικά. **Μη χρησιμοποιείτε εξαρτήματα που χρειάζονται ψυκτικά υγρά.** Η χρήση νερού ή άλλων ψυκτικών υγρών μπορεί να προκαλέσει ηλεκτροπληξία.

ΠΡΟΣΘΕΤΕΣ ΟΔΗΓΙΕΣ ΑΣΦΑΛΕΙΑΣ ΓΙΑ ΌΛΕΣ ΤΙΣ ΛΕΙΤΟΥΡΓΙΕΣ - ΑΝΑΠΗΔΗΣΗ ΚΑΙ ΣΧΕΤΙΚΕΣ ΠΡΟΕΙΔΟΠΟΙΗΣΕΙΣ

Η αναπήδηση είναι μια ξαφνική αντίδραση περιστρεφόμενου τροχού, δίσκου υποστρίξης, ψήκτρας ή οποιουδήποτε άλλου εξαρτήματος βρεθεί σε κατάσταση εμπλοκής (δηλαδή περιοριστεί ή "σκαλώσει" σε κάποιο σημείο). Αυτή η κατάσταση εμπλοκής προκαλεί την άμεση ακινητοποίηση του περιστρεφόμενου εξαρτήματος που με τη σειρά του προκαλεί την εκτίναξη του ανεξέλεγκτου εργαλείου στην αντίθετη κατεύθυνση από εκείνη της περιστροφής του εξαρτήματος τη στιγμή που σημειώθηκε η εμπλοκή. Για παράδειγμα, αν ένας τροχός στίλβωσης εμπλακεί στο αντικείμενο προς κατεργασία, η άκρη του τροχού που εισέρχεται στο σημείο εμπλοκής μπορεί να "σκάψει" στην επιφάνεια του υλικού προκαλώντας την εξαγωγή ή την αναπήδηση του τροχού. Ο τροχός μπορεί να εκτιναχθεί προς την πλευρά του χειριστή ή προς την αντίθετη κατεύθυνση, ανάλογα με την κατεύθυνση της κίνησης του τροχού κατά τη χρονική στιγμή της εμπλοκής. Οι τροχοί στίλβωσης μπορεί επίσης να σπάσουν υπό τέτοιες συνθήκες.

Η αναπήδηση είναι συνέπεια κακής χρήσης του εργαλείου ή/και εσφαλμένων διαδικασιών ή συνθηκών λειτουργίας και μπορεί να αποφευχθεί αν ληφθούν οι κατάλληλες προφυλάξεις, όπως περιγράφεται παρακάτω.

a) **Κρατήστε σταθερά το εργαλείο και τοποθετήστε το σώμα και τον βραχιόνά σας έτσι ώστε να μπορέσετε να αντισταθείτε στις δυνάμεις αναπήδησης.** Χρησιμοποιείτε πάντα τη βοηθητική λαβή, εφόσον παρέχεται, για μέγιστο έλεγχο της αναπήδησης ή της ροπής αντίδρασης κατά την εκκίνηση. Ο χειριστής μπορεί να ελέγξει τη ροπή αντίδρασης ή τις δυνάμεις αναπήδησης, εφόσον ληφθούν οι κατάλληλες προφυλάξεις.

b) **Σε καμία περίπτωση μην πησιάζετε τα χέρια σας κοντά στα περιστρεφόμενα εξαρτήματα.** Τα χέρια σας μπορεί να τραυματιστούν εξαιτίας της αναπήδησης των εξαρτημάτων.

c) **Μη στέκεστε στο σημείο όπου θα μετακινήθει το εργαλείο σε περίπτωση αναπήδησης.** Η αναπήδηση θα εκτινάξει το εργαλείο στην αντίθετη κατεύθυνση από εκείνη που κινείται ο τροχός κατά τη στιγμή της εμπλοκής.

d) **Προσέξτε ιδιαίτερα όταν επεξεργάζεστε γωνίες, αιχμηρές ακμές κτλ. Κρατάτε σταθερά το εργαλείο και προσέχετε να μην "σκαλώσει".** Όπου υπάρχουν γωνίες και αιχμηρές ακμές, καθώς και όταν δεν κρατάτε σταθερά το εργαλείο, υπάρχει κίνδυνος εμπλοκής του περιστρεφόμενου εξαρτήματος και κατά συνέπεια απώλειας ελέγχου ή αναπήδησης.

e) **Μη συνδέετε λεπίδες ξυλοαπυλκτικής αλυσσοπρίονου ή οδοντωτές πριονολάμες.** Αυτά τα εξαρτήματα προκαλούν συχνή αναπήδηση και απώλεια ελέγχου.

ΕΙΔΙΚΕΣ ΠΡΟΕΙΔΟΠΟΙΗΣΕΙΣ ΑΣΦΑΛΕΙΑΣ

Βεβαιωθείτε ότι κανένα αφαιρούμενο μέρος του προστατευτικού καλύμματος ή των ασφαλειών του εργαλείου στίλβωσης δεν περιστρέφεται ελεύθερα. Ασφαλίστε ή αποκοψτε όλα τα χαλαρά σύρματα συγκράτησης. Τυχόν χαλαρά ή περιστρεφόμενα σύρματα συγκράτησης ενδέχεται να τυλιχτούν γύρω από τα δάκτυλα του χειριστή ή να εμπλακούν στο τεμάχιο υπό επεξεργασία.

ΕΝΑΡΞΗ ΛΕΙΤΟΥΡΓΙΑΣ

 **ΠΡΟΣΟΧΗ** Τηρήστε την τάση του δικτύου! Η τάση του δικτύου θα πρέπει να αντιστοιχεί σε εκείνη που υποδεικνύεται στην πινακίδα του εργαλείου.

 **ΚΙΝΔΥΝΟΣ** Πριν από οποιαδήποτε παρέμβαση επί του εργαλείου, βγάλετε το καλώδιο από την πρίζα.

ΣΥΝΑΡΜΟΛΟΓΗΣΗ ΤΟΥ ΕΡΓΑΛΕΙΟΥ

Τοποθετήστε το κάλυμμα (6) στο μοτέρ έτσι ώστε οι σπές για τη στρέωση των βιδών (5) να είναι ευθυγραμμισμένες με εκείνες στο μοτέρ.

Βιδώστε την πλευρική λαβή (5). Η πλευρική λαβή μπορεί να τοποθετηθεί στη δεξιά ή στην αριστερή πλευρά του εξοπλισμού.

ΣΥΝΑΡΜΟΛΟΓΗΣΗ/ΑΠΟΣΥΝΑΡΜΟΛΟΓΗΣΗ ΤΩΝ ΕΞΑΡΤΗΜΑΤΩΝ

ΣΥΝΑΡΜΟΛΟΓΗΣΗ

ΠΛΑΚΑ ΡΟΔΕΛΑΣ ΥΠΟΔΟΧΗΣ ΔΙΣΚΟΥ

Βιδώστε την πλάκα ροδέλας υποδοχής δίσκου (7) πάνω στην άτρακτο (4), αφού πρώτα εμποδίσετε ή σταματήσετε την κίνηση πατώντας το κουμπί ασφάλισης (10).

ΔΙΣΚΟΣ ΣΤΙΛΒΩΣΗΣ

Πιέστε το δίσκο στίλβωσης για να ενώσετε το δίσκο με την πλάκα.

ΑΠΟΣΥΝΑΡΜΟΛΟΓΗΣΗ

- Ασφαλίστε τον άξονα πατώντας το κουμπί (10), ενώ ταυτόχρονα περιστρέψτε το δίσκο μέχρι να κλειδώσει στη θέση του.

- αποσυναρμολογήστε το δίσκο.

 **Ποτέ μην πατάτε το κουμπί για να ασφαλίσετε το δίσκο αν πρώτα το εργαλείο δεν ακινητοποιηθεί πλήρως και με ασφάλεια. Διαφορετικά, το μοτέρ ή ο πείρος του κουμπιού μπορεί να σπάσουν και η εγγύηση να ακυρωθεί.**

TAMΠON

Αφαιρέστε τη ταινία του ταμπόν που χρησιμοποιείται. Τοποθετήστε το νέο ταμπόν (δείτε ΣΥΝΑΡΜΟΛΟΓΗΣΗ).

ΠΡΙΝ ΤΗΝ ΕΝΑΡΞΗ ΛΕΙΤΟΥΡΓΙΑΣ

Πριν την έναρξη λειτουργίας του μηχανήματος, βεβαιωθείτε ότι:
- η συσκευασία είναι ακεραία και δε φέρει σημάδια βλάβης που θα οφείλονται στη μεταφορά και την αποθήκευση

- το μηχανήμα είναι ολόκληρο. Ελέγξτε τον αριθμό και τη φύση των εξαρτημάτων και ότι αυτά συμμορφώνονται με όσα αναφέρει το εγχειρίδιο
- η πηγή ενέργειας συμμορφώνεται με τα χαρακτηριστικά του μηχανήματος
- το καλώδιο τροφοδοσίας και η μπρίζα είναι σε άσημη κατάσταση
- ο διακόπτης ON/OFF (2) λειτουργεί σωστά με την πρίζα αποσυνδεδεμένη
- όλα τα εξαρτήματα του μηχανήματος έχουν τοποθετηθεί σωστά και δεν παρουσιάζουν σημάδια βλάβης
- οι σπές αερισμού (11) δεν παρεμποδίζονται.

ΕΝΑΡΞΗ ΛΕΙΤΟΥΡΓΙΑΣ

ΠΡΟΣΟΧΗ: μετά από διακοπή τροφοδοσίας αν ο ON/OFF έχει αποσυνδεθεί, θα πρέπει να πατήσετε το διακόπτη (δείτε Στάση)

LH19E

- **Εκκίνηση:** πιάστε το μοχλοδιακόπτη (9) προς τον κορμό του εργαλείου. Εάν το εργαλείο πρέπει να ασφαλιστεί στη θέση ενεργοποίησης (ON), πατήστε το κουμπί (2) ταυτόχρονα και παρατεταμένα, ενώ αφήνετε το μοχλοδιακόπτη (9), ώστε να ασφαλιστεί.

- **Διακοπή:** αφήστε το μοχλοδιακόπτη ή, εάν είναι ασφαλισμένος στη θέση του, πιάστε τον για να απελευθερωθεί το κουμπί ασφάλισης.

! Το εργαλείο εξακολουθεί να περιστρέφεται, αφού απενεργοποιηθεί.

ΡΥΘΜΙΣΗ ΤΗΣ ΤΑΧΥΤΗΤΑΣ

Η ρύθμιση του αριθμού περιστροφών επιτυγχάνεται με δύο τρόπους: μέσω διακοπή μεταβλητής ενεργοποίησης (2), μέσω ειδικής ροδέλας που βρίσκεται τοποθετημένη στο άνω τμήμα του μηχανήματος (3)

Το σύστημα ροδέλας (3) ενεργεί σε έναν διακόπτη μεταβλητής ενεργοποίησης (9) καθορίζοντας τον μέγιστο αριθμό περιστροφών του κινητήρα.

Η ιδανική ταχύτητα εξαρτάται από τα χαρακτηριστικά του ταμπών και του υλικού που επεξεργάζεστε κάθε φορά.

ΕΠΙΤΡΕΠΟΜΕΝΑ ΕΞΑΡΤΗΜΑΤΑ

Πλάκες ροδελών υποδοχής δίσκων και δίσκοι στίλβωσης διαμέτρου έως 200 mm max.

ΕΚΠΟΜΠΗ ΘΟΡΥΒΟΥ/ΚΡΑΔΑΣΜΟΥ

Η αντίστοιχη στάθμη ακουστικής πίεσης (θόρυβος) και η τετραγωνιστική μέση τιμή της επιτάχυνσης, μετρώνται βάσει του κανονισμού:

EN 60745

	ΣΤΑΘΜΗ ΗΧΗΤΙΚΗΣ ΠΙΕΣΗΣ [dB(A)]	ΑΒΕΒΑΙΟΤΗΤΑ [dB(A)]	ΣΤΑΘΜΗ ΗΧΗΤΙΚΗΣ ΙΣΧΥΟΣα	Επίπεδο κραδασμών [m/s ²] (γυάλισμα)	
	L _{PA}	K	L _{WA}	Σε 3 όζονες	Incertezza
LH19E	85	3	96	a _h	K
				2,50	1,00

! Χρησιμοποιήστε γυαλιά!

Κίνδυνος! Το δείχνουν οι μετρήσεις αναφέρονται σε νέα εργαλεία. Καθημερινά ΗΠΑ προκαλεί τις τιμές θορύβου και των κραδασμών να αλλάξει. Οι εμφανιζόμενες τιμές εκπομπής είναι συγκριτικές και χρησιμοποιούνται για μια αρχική εκτίμηση των κινδύνων στους οποίους εκτίθεται ο χειριστής κατά την εργασία. Μια κατάλληλη εκτίμηση κατά τη διάρκεια της εργασίας πρέπει επίσης να περιλαμβάνει τις περιόδους αδράνειας και

διακοπής της λειτουργίας. Αυτές οι τιμές εκπομπής ανταποκρίνονται στις κύριες εφαρμογές του εργαλείου. Εάν το εργαλείο χρησιμοποιείται για άλλες εφαρμογές, με άλλα εξαρτήματα, ή αν δεν υποβάλλεται σε τακτική συντήρηση, οι τιμές εκπομπής μπορεί να αυξηθούν σημαντικά στη διάρκεια της λειτουργίας.

ΣΥΝΤΗΡΗΣΗ

Όλες οι εργασίες συντήρησης εκτελούνται αφού η παροχή ισχύος έχει διακοπεί.

Στο τέλος κάθε εργασίας ή όποτε απαιτείται, αφαιρέστε τυχόν σκόνη από το κυρίως στέλεχος του εργαλείου χρησιμοποιώντας δέσημ πιετισμένου αέρα, με ιδιαίτερη έμφαση στις θυρίδες εξαερισμού του κινητήρα.

Καμία άλλη εργασία συντήρησης δεν επιτρέπεται να εκτελείται από το χρήστη.

Η συντήρηση και ο καθαρισμός των εσωτερικών εξαρτημάτων, όπως οι ψήκρες, τα σφαιρικά έδρανα, τα γρανάζια κτλ. ή άλλα, πρέπει να εκτελούνται μόνο από εξουσιοδοτημένο κέντρο σέρβις / εξυπηρέτησης πελατών, μπορείτε να επισκεφτείτε και την ιστοσελίδα <http://www.rupes.it> Τμήμα Service. Χρησιμοποιείστε μόνο αυθεντικά ανταλλακτικά RUPES.

ΑΠΟΡΡΙΨΗ (ΩΔΗΓΙΑ ΑΗΘΕ)

Μόνο για τις ζώνες τις ΕΚ: Βάσει της Ευρωπαϊκής Οδηγίας περί απόρριψης των ηλεκτρικών και ηλεκτρονικών συσκευών και της εφαρμογής της βάσει των εθνικών κανονισμών, οι ηλεκτρικές συσκευές στο τέλος της ζωής τους θα πρέπει να συλλέγονται ξεχωριστά ώστε να ανακυκλώνονται με τον κατάλληλο τρόπο. Τα προϊόντα αυτά, στο τέλος της ζωής τους, δεν θα πρέπει να απορρίπτονται στο περιβάλλον ή να απορρίπτονται μαζί με τα οικιακά απόβλητα αλλά θα πρέπει να απορρίπτονται στα εξουσιοδοτημένα κέντρα διαφοροποιημένης συλλογής (επικοινωνήστε με τις τοπικές αρχές για να μάθετε που μπορείτε να απορρίψετε το προϊόν βάσει των κανονισμών). Η σωστή απόρριψη του προϊόντος συμβάλει στην προστασία της υγείας και του περιβάλλοντος. Η καταχρηστική απόρριψη του προϊόντος επισύρει κυρώσεις σε βάρος των παραβατών.

Δ'ΗΛΩΣΗ ΣΥΜΜΟΡΦΩΣΗΣ ΕΕ CE

Δηλώνουμε, με ατομική μας ευθύνη ότι το παρόν εργαλείο συμμορφώνεται με τις βασικές απαιτήσεις ασφαλείας των παρακάτω Οδηγιών:

2006/42/ΕΚ; 2014/30/ΕΕ; 2011/65/ΕΕ.

Οι δοκιμές έχουν διενεργηθεί σύμφωνα με τα εναρμονισμένα ευρωπαϊκά πρότυπα

EN 60745-1:2009 + A11:2010

EN 60745-2-3:2011 + A2:2013 + A11:2014 + A12:2014 + A13:2015

EN 55014-1: 2017

EN 55014-2: 2015

EN 61000-3 -2: 2014

EN 61000-3-3: 2013

EN 62233 : 2008

EN IEC 63000:2018













RUPES S.p.a. a socio unico
 Ο ΠΡΟΕΔΡΟΣ
 G. Valentini

Vermezzo con Zelo (MI), 03/10/2022

Τεχνικός φάκελος στη διεύθυνση:

RUPES SpA a socio unico
 Via Marconi, 3/A - Loc. Vermezzo 20071
 VERMEZZO CON ZELO (MI) - Italy

БЪЛГАРСКИ**ПИКТОГРАМА**

	Внимание опасност/предупреждения	ISO7010 - W001
	Прочетете инструкциите	ISO7010 - M002
	Носете защитни очила	ISO7010 - M004
	Носете защити за слуха	ISO7010 - M003
	Носете защитна маска	ISO7010 - M016
	Носете защитни ръкавици	ISO7010 - M009
	Маркировка за съответствие CE	
	Маркировка EurAsian	
	Марка C-Tick	
	Изхвърляне на уреда, изваден от употреба	
	Клас на изолация II	
	Стрелка	Действайте в посоката оказаната от стрелката

ТЕХНИЧЕСКИ ДАННИ

ТИП	LH19E
КЛАС НА ИЗОЛАЦИЯ	II / II
МОЩНОСТ	1200
бр. Номинални обороти	450 ÷ 1700
ЕЛЕКТРОННО УПРАВЛЕНИЕ НА СКОРОСТТА	да
БУФЕРНА ПОДЛОЖКА И МАКСИМАЛЕН ДИАМЕТЪР НА БУФЕРА	200
РЕЗБА НА ШПИНДЕЛА	M14
Hmotnost podle postupu EPTA 01/2014	2,25

Посочените стойности се базират на номинално напрежение 230V/50Hz. В случай на напрежения и честоти на различните стойности на мощността може да варира. Обърнете се към техническите спецификации на етикета на номиналните стойности на инструмента.

Опасност! Прочетете внимателно всички указания. Неспазването на приведените по-долу указания може да доведе до токов удар, пожар и/или тежки травми. **Съхранявайте тези указания на сигурно място.**

Инструкциите за безопасност и предотвратяване на нещастни случаи са представени в брошурата „**ОБЩИ ИНСТРУКЦИИ ЗА БЕЗОПАСНОСТ**“, неразделна част от настоящата документация. **РЪКОВОДСТВОТО ЗА ЕКСПЛОАТАЦИЯ** съдържа допълнителна информация, необходима за конкретната употреба на продукта.

ПРАВИЛНА УПОТРЕБА

Инструментът е предназначен да бъде използван като машина за полиране. Прочетете всички предупреждения, инструкции, индикации, представени върху чертежите и техническите данни, придружаващи инструмента. Неспазването на всички инструкции, посочени по-долу, може да доведе до токов удар, пожар и/или сериозно нараняване.

Инструментът не е предназначен за операции по изравняване, почистване на метални повърхности и рязане. Използване на инструмента не по предназначение може да доведе до рискове и нараняване на хора.

Инструментът трябва да се използва с принадлежности, специално предназначени за него или препоръчвани от производителя. Прикрепването на принадлежността към инструмента, не гарантира безопасната му работа.

Номиналната скорост на принадлежностите трябва да е най-малко равна на максималната скорост, определена за инструмента. Използване на принадлежности при скорости над номиналната, може да доведе до тяхното разрушаване или изхвърляне във въздуха.

Външният диаметър и дебелина на принадлежностите трябва да отговаря на спецификациите на инструмента. Принадлежности с неподходящи размери не могат да бъдат правилно обезопасени или управлявани.

Конфигурацията на принадлежностите трябва да съответства на инструмента. Използване на принадлежности, които не могат да бъдат правилно монтирани към инструмента, може да доведе до нарушен баланс, прекомерни вибрации и невъзможност за управление и контрол на инструмента.

Не използвайте повредени принадлежности. Преди употреба проверете всички принадлежности. Проверете опорните подложки и се уверете, че по тях няма пукнатини, скъсвания и признаци за прекомерно износване. При случайно изпускане на инструмент или принадлежност, проверете за повреди или инсталирайте нова принадлежност. След инспекция и инсталиране на принадлежност, проверете функционирането на инструмента в продължение на една минута без товар при максимална скорост, като останете на безопасно разстояние. Ако принадлежностите са повредени, по време на тази проверка те ще се разрушат. Да се използват средства за индивидуална защита. В зависимост от приложението, използвайте защитен екран за лице, маска или защитни очила. Според случая, носете маска за защита от прах, защити за слуха, ръкавици и престилка, в състояние да спрат малките абразивни частици на обработвания детайл. Защитата на очите трябва да бъде в състояние да спре летящите отломки, произвеждани при различните операции. Маската за защита от прах или дихателната маска, трябва да бъде в състояние да филтрира частиците, произвеждани по време на обработка. Продължителното излагане на шумове с висок интензитет, може да доведе до загуба на слуха. Присъстващите лица трябва да спазват безопасна дистанция, по отношение на работната зона.

Всяко лице, влизащо в работната зона, трябва да носи средства за индивидуална защита. Частичите от обработвания детайл или счупени аксесоари, могат да отлетят и да причинят наранявания в непосредствена близост до работната зона.

Позиционирайте кабела далеч от въртящия се аксесоар. Ако загубите контрол, кабелът може да бъде отрязан или да се усукани и ръката ви до кутията или до рамото може да бъде издърпана във въртящия се аксесоар. **Никога не поставяйте електроинструмента върху повърхност, преди аксесоарът да е спрял напълно.** Аксесоарът за завъртане може да се захване върху повърхността и да доведе до загуба на контрол на електроинструмента. **Не включвайте електроинструмента, докато го носите близо до тялото.** Случаен контакт с въртящия се аксесоар може да го захване в дрехите ви и да привлече аксесоара върху вас.

Редовно почиствайте вентилационните отвори на електроинструмента. Вентилаторът на мотора ще привлече прах във вътрешността на кутията, а едно прекомерно натрупване на метален прах може да причини електрически опасности.

Не задействайте електроинструмента в близост до запалими материали. Искрите могат да възпламенят тези материали.

Не използвайте аксесоари, които изискват течни охлаждателни агенти. Употребата на вода или други течни охлаждателни агенти, може да доведе до токов удар или електрически шок.

ДОПЪЛНИТЕЛНИ ИНСТРУКЦИИ ЗА БЕЗОПАСНОСТ ЗА ВСИЧКИ ОПЕРАЦИИ ПРЕДУПРЕЖДЕНИЯ ЗА ОТКАТ И ДРУГИ ПОДОБНИ

Откат е внезапната реакция на притиснатото или зацепено въртящо се колело, на подложка на диск, на четка на някаква друга принадлежност. Притискането или зацепването водят до внезапно спиране на въртящата се принадлежност, което от своя страна води до принудителна реакция на неуправляемия инструмент в точката на затягане и в обратна на въртенето на принадлежността посока. Така например, ако един абразивен диск се зацели или заципе от работния детайл, навлизащият в точката на заципване ръб на диска може да се вреже в повърхността на материала, което ще причини изхвърляне или изскачане на диска. Дискът може да отскочи или към оператора, или надалеч от него, което зависи от посоката на движението му в точката на заципване. При подобни ситуации абразивните дискове могат да се счупят. Откатът се получава в резултат на неправилна употреба на инструмента и/или на неправилни работни процедури или условия и може да бъде избегнат, като се вземат подходящи предпазни мерки, които са описани по-долу.

a) Поддържайте здрав захват на инструмента и позиционирайте тялото и ръката си така, че да се противопоставите на силите на отката. Използвайте винаги помощна дръжка, ако е налична, за да упражните максимален контрол върху отката или върху реакцията на въртящия момент при пускането на инструмента. Ако се вземат подходящи предпазни мерки, операторът ще може да контролира реакциите на въртящия момент или силите на откат.

b) **Никога не слагайте ръката си в близост до въртящата се част на инструмента.** Тази част може да отскочи върху ръката ви.

v) **Не позиционирайте тялото си в зоната, в която инструментът може да отскочи в случай на откат.** Откатът ще тласне инструмента в посока, която е обратна на движението на диска в точката на заципване.

г) **При работа по ъгли, по остри ръбове и др. внимавайте много. Избягвайте отскачането и закачането на части на инструмента.** Ъглите, остри ръбове или отскачането са с тенденция към закачане на въртящата се принадлежност и водят до загуба на контрол върху отката.

д) **Не използвайте верижен трион за дърво или трионобразно острие.** Подобни остриета често водят до причиняването на откат и до загубата на контрол.

СПЕЦИАЛНИ ИНСТРУКЦИИ ЗА БЕЗОПАСНОСТ

Уверете се, че няма свободно въртящи се разхлабени части на капака на машината за полиране и заключващи връзки. Разположете по безопасен начин или изрежете всички разхлабени прикрепящи жици. Разхлабените или въртящи се жици биха могли да се усучат около пръстите на оператора или да бъдат захванати от обработвания детайл.

ПУСКАНЕ В ЕКСПЛОАТАЦИЯ



ВНИМАНИЕ Спазвайте мрежовото напрежение! Мрежовото напрежение трябва да съответства на това, обозначено на табелката на електроинструмента.



ОПАСНОСТ Преди всяка намеса върху електроинструмента, изключете щепсела от захранващия контакт.

СГЛЮБЯВАНЕ НА ИНСТРУМЕНТА

Разположете капачката (6) върху предавателната кутия, така че отворите за монтажните винтове (5) да съвпадат с тези върху предавателната кутия.

Завийте страничната ръкохватка (5). Страничната ръкохватка може да бъде разположена от дясната или лявата страна на оборудването.

МОНТАЖ/ДЕМОНТАЖ НА АКСЕСОАРИ

МОНТАЖ

ДЪРЖАЧ НА ДИСКОВАТА ПОДЛОЖКА

Завийте държача на дисковата подложка (7) към оста на шпиндела (4), като в същото време възпрепятствате или спрете движението ѝ с натискане на блокиращия бутон (10).

ПОДЛОЖКА

Използвайте притискане, за да прикрепите полиращата подложка към диска.

ДЕМОНТАЖ

ДЪРЖАЧ НА ДИСКОВАТА ПОДЛОЖКА

Блокирайте шпиндела, като натиснете бутона (10), като в същото време завъртите подложката, докато се фиксира неподвижно.

- демонтирайте подложката.



Никога не натискайте бутона за блокиране на подложката, докато инструментът не е спрял да се движи и не е в пълен покой; ако направите това е възможно да повредите предавателната кутия или счупите щифта на бутона, с което да анулирате гаранцията.

ТАМПОН

Отстранете чрез откъсване употребявания тампон; Поставете новия тампон (виж МОНТАЖ)

ПРЕДИ ПУСКАНЕТО В ЕКСПЛОАТАЦИЯ

Преди стартирането на машината се уверете, че:

- опаковката не е повредена и не показва признаци на увреждане, дължащи се на транспортиране и съхранение;
- машината е окомплектована; проверете дали броя и естеството на компонентите съответстват на този, представен в настоящия свитък;
- източникът на енергия съответства на характеристиките на машината;
- захранващият кабел и съответният щепсел са в отлично състояние;

- превключвателят ON/OFF (2) е ефективен, като това се провери при изключен щепсел.
- всички компоненти на машината са монтирани правилно и не носят признаци на увреждане;
- процепите за вентилация (11) не са запушени.

ВЪВЕЖДАНЕ В ЕКСПЛОАТАЦИЯ

ВНИМАНИЕ: след прекъсване на електрическото захранване, ако прекъсвачът за ON/OFF е включен, е необходимо да се освободи прекъсвача (виж Спиране).

LN19E

- **Пускане в действие:** натиснете лоста на превключвателя (9) напред към тялото на инструмента; ако инструментът трябва да бъде блокиран във включено положение, едновременно с това натиснете бутона (2) и го задръжте натиснат, докато освободите лоста (9), с което ще блокирате превключвателя.
- **Спиране:** освободете лоста на превключвателя, или ако е в блокирано положение, натиснете лоста, за да освободите бутона.

! След като бъде изключен инструментът продължава да се върти.

РЕГУЛИРАНЕ НА СКОРОСТТА

Регулирането на броя обороти се постига по два начина: посредством прекъсвача за променливо задействане (2), посредством колелото за регулиране, разположено в горната част на машината (3)

Регулирането посредством колело (3) оказва въздействие на регулирането посредством прекъсвач с променливо задействане (9) определяйки максималния брой обороти на мотора.

Изборът на скоростта се извършва според характеристиките на тампоните и на материала за обработване.

РАЗРЕШЕНИ ПРИНАДЛЕЖНОСТИ

Буферни подложки и буфери до Ø 200 mm max.

ЕМИСИЯ НА ШУМ/ВИБРАЦИЯ

Еквивалентното ниво на акустично налягане (шумност) и средната рамкова стойност на ускорение са измерени според стандарт:

EN 60745

	НИВО НА ЗВУКОВО НАЛЯГАНЕ [dB(A)]	НЕОПРЕДЕЛЕНОСТА [dB(A)]	НИВО НА ЗВУКОВА МОЩНОСТ	Ниво на вибрации [m/s ²] (полюване)	
				На 3 оси	НЕОПРЕДЕЛЕНОСТА
	L _{PA}	K	L _{WA}	a _h	K
LN19E	85	3	96	2,50	1,00

! Да се използват защитни средства за ушите!

! **Опасност!** Показват измервания се отнасят до нови електрически инструменти. Daily SAЩ кара да се променят стойностите на шум и вибрации. Посочените нива на емисии са сравними и следва да се ползват за предварителна оценка на риска от експозиция на оператора по време на периода на работа. Правилната оценка на периода на работа трябва да включва също и интервалите на работа на инструмента на празен ход и в спряно състояние. Стойностите за емисии се отнасят за основните приложения на инструмента. В случай че инструментът се използва за други приложения, с други принадлежности или не е бил системно поддържан, стойностите на емисиите по време на работа могат значително да нараснат.

ПОДДРЪЖКА

Всички операции по поддръжката се извършват при изключено захранване.

В края на всяка работна сесия или при необходимост, с помощта на струя съгъстен въздух почистете тялото на инструмента от прах, като обърнете особено внимание на вентилационните отвори на електромотора.

Потребителят не трябва да предприема никакви други операции по поддръжката.

Поддръжката и почистването на вътрешните части, като четки, сачмени лагери, зъбни предавки и др., трябва да се извършват единствено от оторизиран сервиз за обслужване на клиенти. също така, на разположение на сайта <http://www.rupes.it> раздел Услуги.

Да се използват единствено оригинални части RUPES.

УНИЩОЖАВАНЕ (ДИРЕКТИВА ОЕЕО)

Само за държави в ЕС: Според Европейската Директива за отпадъци от електрическо и електронно оборудване и нейното прилагане в съответствие с националните стандарти, повреденото електрическо оборудване трябва да бъде събирано разделно, с цел да бъде рециклирано по природосъобразен начин.

Продуктът, когато достигне до края на живота, трябва да бъде изхвърлян в околната среда или изхвърлен в битовите отпадъци, а трябва да се изхвърля в оторизирани центрове за разделно събиране на отпадъци (свържете се с местните органи за да узнаете къде да изхвърлите продукта, съгласно регламента по закон). Неправилното изхвърляне на продукта се отразява на здравеопазването и опазването на околната среда.

Незаконното изхвърляне на продукта води до налагането на санкции, които ще бъдат заплащани от нарушителите.

ЕС ДЕКЛАРАЦИЯ ЗА СЪОТВЕТСТВИЕ CE

Заявяваме на своя отговорност, че представеният инструмент е в съответствие с основните изисквания за безопасност на следните Директиви:
2006/42/EO; 2014/30/EC; 2011/65/EC.

Изпитанията са проведени в съответствие със следните хармонизирани европейски Директиви:

EN 60745-1:2009 + A11:2010

EN 60745-2-3:2011 + A2:2013 + A11:2014 + A12:2014

+ A13:2015

EN 55014-1: 2017

EN 55014-2: 2015

EN 61000-3-2: 2014

EN 61000-3-3: 2013

EN 62233 : 2008

EN IEC 63000:2018













RUPES S.p.A. a socio unico

ПРЕЗИДЕНТ
G. Valentini

Vermezzo con Zelo (MI), 03/10/2022

Техническо досие на следния адрес:

RUPES SpA a socio unico
Via Marconi, 3/A - Loc. Vermezzo 20071
VERMEZZO CON ZELO (MI) - Italy

	Pozor nebezpečí/upozornění	ISO7010 - W001
	Přečtěte si pokyny	ISO7010 - M002
	Používejte ochranné brýle	ISO7010 - M004
	Používejte ochranu sluchu	ISO7010 - M003
	Používejte dýchací masku	ISO7010 - M016
	Používejte ochranné rukavice	ISO7010 - M009
	Označení shody CE	
	Označení EurAsian	
	Značka C-Tick	
	Likvidace vyřazeného spotřebiče	
	Třída izolace II	
	Šipka	Otáčejte směrem vyznačeným šipkou

TECHNICKÉ ÚDAJE

TYP	LH19E
TŘÍDA IZOLACE	II / II
VÝKON	1200
n Jmenovitý počet otáček	450 ÷ 1700
ELEKTRONICKÉ ŘÍZENÍ OTÁČEK	ano
MAX. PRŮMĚR LEŠTÍČIHO KOTOUČE	200
ZÁVIT VŘETENA	M14
Hmotnost podle postupu EPTA 01/2014	2,25

Vrijednosti prikazane su na temelju nominalnog napona 230V/50Hz. U slučaju napona i frekvencije različitih elektrana vrijednosti mogu varirati. Pogledajte label tehničkih specifikacijama na nominalnu vrijednosti alata.

VAROVÁNÍ! Přečtěte si všechna varování, pokyny, ilustrace a specifikace poskytnuté s tímto elektrickým nářadím. V případě nedodržení všech níže uvedených pokynů může dojít k poranění elektrickým proudem, požáru a/nebo vážnému poranění. Všechna varování upozornění a pokyny do budoucna uschovejte.

Bezpečnostní pokyny a opatření zabráňující nehodám jsou uvedeny v brožurě **VŠEOBECNÉ BEZPEČNOSTNÍ POKYNY**, která je nedílnou součástí těchto dokumentů. V tomto **NÁVODU K POUŽITÍ A ÚDRŽBĚ** jsou uvedeny další informace týkající se specifického použití tohoto výrobku.

SPRÁVNÉ POUŽITÍ

Tento nástroj smí být používán pouze jako leštička. Přečtěte si veškerá varování, pokyny a označení na obrázcích a v technických údajích přiložených k tomuto výrobku. Při nedodržení všech níže uvedených pokynů hrozí nebezpečí úrazu el. proudem, požáru nebo vážného úrazu.

Nástroj není určen k uhlazování, kartáčování a řezání. Při použití nástroje k jinému účelu, než ke kterému je určen, hrozí nebezpečí a riziko úrazu.

Nástroj smí být používán pouze s příslušenstvím, které bylo speciálně vyvinuto nebo doporučeno výrobcem. Upevnění příslušenství na nástroj nezaručuje bezpečný provoz.

Jmenovitá rychlost příslušenství se musí alespoň rovnat max. rychlosti specifikované na nástroji. Při použití příslušenství s rychlostmi převyšujícími jmenovitou rychlost hrozí

rozlomení nebo vystřelení příslušenství do vzduchu.

Vnější průměr a tloušťka příslušenství musí odpovídat technickým údajům nástroje. Příslušenství s nesprávnými průměry není možné adekvátně chránit či ovládat.

Konfigurace příslušenství musí odpovídat nástroji. Při použití příslušenství, které na nástroji dokonale nesedí, může dojít k nevyváženosti, nadměrným vibracím a k nemožnosti ovládat nástroj.

Nepoužívejte poškozené příslušenství. Před použitím veškeré příslušenství zkontrolujte. Zkontrolujte opěrnou podložku a ověřte, zda na ní nejsou žádné praskliny, trhliny nebo není opotřebená. Pokud dojde k závadě nástroje nebo příslušenství, ověřte, zda nedošlo k poškození, nebo nainstalujte nové příslušenství. Po kontrole nebo nainstalování nového příslušenství vyzkoušejte funkci nástroje po dobu jedné minuty při maximálních otáčkách a bez zátěže. Dodržujte přítom bezpečnou vzdálenost. Pokud by bylo příslušenství poškozené, během testu by se rozlomilo.

Používejte osobní ochranné prostředky. V závislosti na aplikaci, použijte ochranný štít, dýchací masku nebo bezpečnostní brýle. V závislosti na případu, použijte dýchací masku proti prachu, ochranu sluchu, ochranné rukavice a zástěru, které dokáží zastavit malé úlomky brusného materiálu z opracovávaného kusu. Ochrana zraku musí umět zastavit polétavé odpadní produkty různých operací. Dýchací maska proti prachu musí umět odfiltrovat částice vznikající při vaší práci. Déletrávající expozice hluku zvýšené

intenzity může způsobit ztrátu sluchu. **Přítomné osoby udržujte v bezpečné vzdálenosti od pracovní zóny. Všechny osoby vstupující do pracovní zóny musí používat osobní ochranné prostředky.** Kousky z opracování nebo prasklé příslušenství mohou odletět a způsobit poranění v bezprostřední blízkosti pracovní oblasti.

Kabel umístěte dostatečně daleko od rotačního příslušenství. V případě ztráty kontroly může dojít k přehřezání kabelu nebo jeho namotání, což by mohlo způsobit zatažení ruky nebo ramene do rotujícího příslušenství.

Elektrické nářadí nikdy neukládejte, dokud se příslušenství zcela nezastaví. Rotující příslušenství se může odrazit od povrchu a způsobit, že ztratíte kontrolu nad elektrickým nářadím. **Elektrické nářadí nespouštějte, pokud ho nosíte u boku.** Náhodný kontakt s rotujícím příslušenstvím by mohl způsobit zachycení vašeho oblečení a příslušenství přitáhnout k tělu. **Ventilační otvory elektrického nářadí pravidelně čistěte.** Ventilátor uvnitř motoru přitahuje prach dovnitř krytu a nadměrně nahromaděný kovový prach může způsobit elektrická nebezpečí.

Elektrické nářadí nepoužívejte v blízkosti hořlavých materiálů. Jiskry by mohly tyto materiály zažehnout.

Nepoužívejte příslušenství vyžadující chladicí kapaliny. Používání vody nebo jiných chladicích kapalin může způsobit poranění elektrickým proudem nebo elektrický výboj.

DALŠÍ BEZPEČNOSTÍ POKYNY PLATNÉ PRO VŠECHNY TYPY POUŽITÍ VAROVÁNÍ PŘED ZPĚTNÝM RÁZEM A SOUVISEJÍCIMI NEBEZPEČÍMI

Zpětný ráz je náhlou reakcí, která je způsobena sevřením nebo zadrhnutím rotujícího kotouče, opěrné destičky, štetce nebo jiného příslušenství. Sevřením nebo zadrhnutím dochází k náhlému zastavení rotujícího příslušenství, což má za následek nekontrolované odmrštění nářadí ve směru, který je opačný ke směru otáčení rotujícího příslušenství v bodě sevření nebo zadrhnutí. Dojde-li například při práci k sevření nebo zadrhnutí brusného kotouče, hrana kotouče se v bodě sevření může zarýt do povrchu opracovávaného materiálu, čímž může dojít k vysunutí kotouče ze zářezu nebo k jeho odskočení. V závislosti na směru otáčení kotouče v bodě sevření může dojít k odmrštění kotouče buď směrem k obsluze, nebo v opačném směru. Za takových podmínek může rovněž dojít k prasknutí brusného kotouče.

Zpětný ráz je výsledkem nesprávného použití nářadí nebo nesprávných pracovních postupů či podmínek a lze mu zabránit dodržováním níže uvedených opatření.

- Elektrické nářadí držte vždy pevně a zaujměte takový postoj, abyste byli schopni odolat zpětnému rázu. Vždy používejte pomocnou rukojeť (je-li jí nářadí vybaveno), abyste během startování měli maximální kontrolu nad nářadím v případě zpětného rázu a reakčního momentu. Při dodržení nezbytných opatření budete moci zvládnout reakční momenty i zpětné rázy.**
- Nikdy nemějte ruce v blízkosti rotujícího příslušenství. Při zpětném rázu může být příslušenství vrženo proti vaší ruce.**
- Nestoupejte si na místo, do kterého může být elektrické nářadí vrženo v případě zpětného rázu. Při zpětném rázu bude nářadí vrženo opačným směrem proti směru pohybu kotouče v okamžiku zablokování.**
- Vždy postupujte velmi opatrně při práci kolem rohů, ostrých hran a podobně. Dbejte na to, aby nedošlo k odskočení nebo zadrhnutí příslušenství. Rohy, ostré hrany nebo mezery mohou způsobit zablokování rotujícího příslušenství, v důsledku čehož může dojít ke ztrátě kontroly nad nářadím nebo ke zpětnému rázu.**

e) **Nepřipojujte k nářadí ozubený nebo řetězový kotouč pro obrábění dřeva.** Tyto kotouče jsou častou příčinou zpětného rázu nebo ztráty kontroly nad nářadím.

SPECIÁLNÍ BEZPEČNOSTNÍ UPOZORNĚNÍ

Ověřte, zda se žádná uvolněná část leštícího nástroje nebo pojistné dráty nemohou volně otáčet. Veškeré volné pojistné dráty bezpečně umístěte nebo je ustríhnete. Uvolněné nebo otáčející se pojistné dráty se mohou obtočit kolem prstu obsluhy nebo se mohou zachytit o opracovávaný předmět.

UVEDENÍ DO PROVOZU



POZOR Zkontrolujte síťové napětí! Síťové napětí musí odpovídat napětí uvedenému na identifikačním štítku elektrického nářadí.



NEBEZPEČÍ Před jakýmkoliv zásahem do elektrického nářadí vytáhněte zástrčku ze síťové zásuvky.

SESTAVENÍ NÁSTROJE

Nasaďte víko (6) na převodovku tak, aby byly otvory pro šrouby (5) vyrovnaný s otvory v převodovce. Našroubujte boční rukojeť (5). Boční rukojeť je možné umístit na pravou nebo na levou stranu nástroje.

MONTÁŽ / DEMONTÁŽ PŘÍSLUŠENSTVÍ

MONTÁŽ

DRŽÁK LEŠTÍČÍHO KOTOUČE

Našroubujte držák leštícího kotouče (7) na hřídel vřetena (4) a zabraňte mu v pohybu nebo zastavte jeho pohyb stisknutím blokovacího tlačítka (10).

KOTOUČ

Tlakem přimáčkněte leštící kotouč na opěrnou desku.

DEMONTÁŽ

DRŽÁK LEŠTÍČÍHO KOTOUČE

- Zajistěte vřeteno stisknutím tlačítka (10); současně otáčejte kotoučem, dokud se nezablokuje.
- Sundejte kotouč.



Nikdy nemačkejte tlačítko, abyste zablokovali kotouč nebo kotouč, dokud se nástroj úplně nezastaví; mohlo by dojít k poškození převodovky a nebo čepu tlačítka a přestala by platit záruka.

TLUMIČE

Trhnutím odstraňte opotřebený nárazník; aplikujte nový nárazník (viz MONTÁŽ).

PŘED UVEDENÍM DO PROVOZU

Před uvedením spotřebiče do provozu zkontrolujte, zda:

- je obal neporušený a nevykazuje známky poškození v důsledku přepravy a uskladnění;
- je spotřebič úplný; zkontrolujte, zda číslo a povaha komponent odpovídá údajům v tomto návodu;
- zdroj energie odpovídá charakteristikám spotřebiče;
- napájecí kabel a příslušná zástrčka jsou v dobrém stavu;
- hlavní vypínač (2) funguje, nicméně při vytažené zástrčce;
- veškeré komponenty spotřebiče byly namontovány správně a nepředstavují známky poškození;
- větrací lamely (11) nejsou ucpané.

UVEDENÍ DO PROVOZU



POZOR: pokud po přerušení přívodu elektrické energie zůstane hlavní vypínač zapnutý, je třeba jej vypnout (viz Zastavení).

LH19E

- **Spuštění:** Posuňte páčku vypínače (9) směrem k tělu nástroje; pokud je nástroj zajištěn v poloze ON, současně stiskněte tlačítko (2) a držte ho stisknuté a uvolněte páčku (9); tím zajistíte vypínač.

- **Zastavení:** Uvolněte páčku vypínače, nebo, pokud je zajištěna, zatlačte na páčku a uvolněte pojistné tlačítko.



Nástroj se po vypnutí bude nadále otáčet.

NASTAVENÍ RYCHLOSTI

Nastavení počtu otáček se provádí dvěma způsoby: pomocí vypínače s proměnným pohonem (2), pomocí regulačního kolečka v horní části stroje (3).

Nastavení pomocí kolečka (3) má vliv na nastavení pomocí vypínače s proměnným pohonem (9) stanovením maximálního počtu otáček motoru.

Volba rychlosti se provádí v závislosti na charakteristikách nárazníků a zpracovávaného materiálu.

POVOLENÉ PŘÍSLUŠENSTVÍ

Leštící kotouče do průměru 200 mm max.

HLUKOVÉ EMISE/VIBRACE

Ekvivalentní hladina akustického tlaku (hlučnost) a efektivní hodnota zrychlení bymy měřeny podle normy:

EN 60745

	HLADINA AKUSTICKÉHO TLAKU [dB(A)]	NEURČITOST [dB(A)]	HLADINA AKUSTICKÉHO VÝKONU	Hladina vibrací [m/s ²] (lesk)	
				Na 3 osách	NEURČITOST
	L _{wa}	K	L _{wa}	a _h	K
LH19E	85	3	96	2,50	1,00



Používejte chrániče sluchu!



Opasnost! Pokazují měření odnose se na nové elektrických alata. Dnevní usa uzrokuje buka i vibracije vrijednosti za promjenu. Uvedené hodnoty emisí jsou poměrné a musí být považovány za provizorní vyhodnocení rizika, jakému bude obsluha vystavena během práce. Správné vyhodnocení pracovní doby musí rovněž zahrnovat období, kdy nástroj není používán nebo je zastavený. Tyto hodnoty emisí se vztahují na hlavní okruhy použití nástroje. Pokud bude nástroj používán jiným způsobem, s jiným příslušenstvím, nebo pokud není pravidelně prováděna údržba nástroje, hodnoty emisí se mohou během provozu výrazně zvýšit.

ÚDRŽBA

Veškerou údržbu je nutno provádět s nástrojem odpojeným od el. sítě. Na konci každé pracovní směny, nebo v případě potřeby, odstraňte z těla nástroje veškerý prach pomocí proudu stlačeného vzduchu a speciální pozornost věnujte větracím otvorům motoru.

Zádnou jinou údržbu nesmí uživatel provádět.

Údržbu a čištění vnitřních částí, např. kartáčků, kuličkových ložisek, hnacího ústrojí a podobně, smí provádět pouze autorizovaný servis, si lze prohlédnout i na stránkách <http://www.rupes.it> v části Servis.

Používejte pouze originální náhradní díly RUPES.

LIKVIDACE (SMĚRNICE OEEZ)



Pouze pro země EU: V souladu s Evropskou směrnicí o odpadech z elektrických a elektronických zařízení a její implementací v národních normách je třeba nepoužívaná elektrická zařízení shromažďovat odděleně za účelem umožnění jejich ekologické recyklace. Po skončení životnosti se výrobek nesmí vyhazovat do prostředí ani společně s domovním odpadem, ale musí být likvidován specializovanými oprávněnými sběrnými středisky (o informace o likvidaci výrobku v souladu s právními normami požádejte místní kompetentní orgány). Správná likvidace výrobku přispívá k ochraně zdraví a životního prostředí.

Likvidace výrobku v rozporu se zákonem je spojena se sankcemi vůči osobám, které se porušení dopustí.

EU PROHLÁŠENÍ O SHODĚ

Prohlašujeme na svou odpovědnost, že výrobek vyhovuje základním bezpečnostním požadavkům následujících směrnic:

2006/42/ES; 2014/30/EU; 2011/65/EU.

Testy byly prováděny podle evropských harmonizovaných norem **EN 60745-1:2009 + A11:2010**

EN 60745-2-3:2011 + A2:2013 + A11:2014 + A12:2014 + A13:2015

EN 55014-1: 2017

EN 55014-2: 2015

EN 61000-3 -2: 2014

EN 61000-3-3: 2013

EN 62233 : 2008

EN IEC 63000:2018

RUPES

S.p.A. a socio unico

PREZIDENT

G. Valentini

Vermezzo con Zelo (MI), 03/10/2022

Technická datoteka na:

RUPES SpA a socio unico

Via Marconi, 3/A - Loc. Vermezzo 20071

VERMEZZO CON ZELO (MI) - Italy

	Tähelepanu oht/hoiatused	ISO7010 - W001
	Lugege juhendeid	ISO7010 - M002
	Kandke kaitseprille	ISO7010 - M004
	Kandke kuulmiskaitsevahendeid	ISO7010 - M003
	Kandke kaitsemaski	ISO7010 - M016
	Kandke kaitsekindaid	ISO7010 - M009
	Vastavusmärgis CE	
	EurAsian märgis	
	C-Tick märgis	
	Kasutusest kõrvaldatud seadme realiseerimine	
	Isolatsiooniklass II	
	Nool	Kasutada noolega näidatud suunas

TEHNILISED ANDMED

LIHK	LH19E
ISOLATSIOONIKLASS	II / II
TOIDE	1200
NIMIPOORLEMISKIIRUS	450 ÷ 1700
KIIRUSE ELEKTRONILINE REGULEERIMINE	JAH
PUHVRIKLOTS JA PUHVRI MAX LÄBIMÖÖT	200
SPINDLI KEERE	M14
MASS EPTA-PROCEDURE 01/2014 JÄRGI	2,25

Näidatud väärtused põhinevad nimipinge 230V/50Hz. Kui pinge-ja sagedusvahemikus erinevatest võimsuse väärtused võivad olla erinevad. Vaadake etiketil tehnilised kirjeldused nimiväärtuste vahend.

HOIATUS! Loe kõiki elektritööriistaga kaasas olevaid ohutusega seotud hoiatusi ja juhiseid ning tutvu kõikide jooniste ja spetsifikatsioonidega. Kõikide allpool toodud juhiste mitte järgimine võib põhjustada elektrilööki, tulekahju ja/või raskest vigastust. **Hoidke kõik ohutusnõuded ja juhised edasiseks kasutamiseks hoolikalt alles.**

Õnnetuste ennetamise ja ohutusjuhend on esitatud voldikus „**ÜLDISED OHUTUSJUHISED**“, mis on käesolevate dokumentide lahutamatu osa. Käesolevas **KASUTUSJUHENDIS** esitatakse täiendavat teavet, mida on vaja tööriista spetsiifiliseks kasutamiseks.

ÕIGE KASUTAMINE

Tööriist on mõeldud kasutamiseks poleerijana. Lugege läbi kõik hoiatused, juhised, joonistel esitatud näidustused ja tööriistaga kaasa pandud tehnilised andmed. Allpool esitatud juhiste täitmata jätmine võib põhjustada elektrilööke, tulekahju ja/või raskeid vigastusi.

Tööriist ei ole mõeldud kasutamiseks silumisel, metalli harjamisel ega lõiketöödel. Tööriista kasutamine muudeks otstarveteks võib ohustada ja vigastada inimesi.

Tööriista tuleb kasutada abiseadistega, mille tootja on spetsiaalselt projekteerinud või mida ta on soovitanud. Abiseadise kinnitamine tööriistale ei taga ohutut kasutamist.

Abiseadiste nimikiirus peab olema vähemalt võrdväärne tööriista peal määratud maksimaalse kiirusega. Abiseadiste kasutamine nimikiirusest suuremate kiirustega

võib põhjustada nende purunemist või õhku paiskumist.

Abiseadiste väline läbimõõt ja paksus peavad vastama tööriista tehnilistele andmetele. Valede mootmetega abiseadiseid ei ole võimalik piisavalt kaitsta ega juhtida.

Abiseadiste konfiguratsioon peab vastama tööriistale. Abiseadiste kasutamine, mida ei ole võimalik laitmatult tööriistale paigaldada, võib põhjustada tasakaalustamatust, ülemäärast vibreerimist ja tööriista juhitamatust.

Ärge kasutage kahjustatud abiseadiseid. Enne kasutamist vaadake kõik abiseadised üle. Vaadake üle tugiklotsid ning veenduge, et ei ole pragusid, rebendeid või ülemäärast kulumist. Juhul kui tööriist või abiseadis on kukkunud, veenduge, et see ei ole kahjustatud, või paigaldage uus abiseadis. Pärast abiseadise ülevaatamist või paigaldamist katsetage tööriista tööd üks minut maksimumkiirusega ja ilma koormuseta, säilitades ohutut kaugust. Juhul kui abiseadised on kahjustatud, purunevad need selle katse ajal. **Kandke isikukaitsevahendeid.** Kasutage sõltuvalt tööst kas näokaitset, kaitsemaski või kaitseprille. Kandke konkreetselt juhtumist sõltuvalt tolumumaski, kuulmiskaitsevahendeid, kaitsekindaid ja põlle, mis takistaks töötlemisel detaili küljest lahti paiskuvaid abrasiivseid kilde. Silmade kaitsevahend peab kaitsma silmi eri töödest tulenevate eemalpaiskuvate jääkide eest. Tolmumask või respiraator peab filtreerima tööst tulenevat tolmu. Pikaajaline kokkupuude kõrge müratasemega võib põhjustada kuulmiskahjustusi. **Järgige tööpiirkonnas viibivate inimeste suhtes ohutut**

kaugust. Kõik tööpiirkonda sisenevad isikud peavad kandma isikukaitsevahendeid. Tööpiirkonna vahetus läheduses võivad töödeldavast elementid eralduvad killud või katkised tarvikud vigastusi põhjustada.

Paigutage elektrijuhe eemale seadme pöörlevatest osadest. Vastasel puhul võite kontrolli kadumise korral toitejuhtme kogemata läbi löögata või see võib minna keerdu ning tömmata kae pöörlevate osade külge.

Ärge pange elektritööriista käest enne selle lisaseadme täielikku seiskumist. Pöörlev lisaseade võib jääda pinna külge kinni ning viia seadme teie kontrolli alt välja.

Ärge pange tööriista tööle seda küljel kandes. Riided võivad pöörleva lisaseadmega kokku puutudes sellesse kinni jääda ja tööriista teie poole tömmata.

Puhastage korrapäraselt elektrilise tööriista ventilatsioonivahendid. Mootori ventilaator tõmbab korpusesse tolmuga ning metallitolmu liigne kogunemine võib põhjustada elektriga seotud ohte.

Ärge pange tööriista tööle süttivate materjalide läheduses. Sädemed võivad materjalid põlema panna.

Ärge kasutage jahutusvedelike kasutamist eeldavaid lisaseadmeid. Vee või muu jahutusvedeliku kasutamine võib põhjustada elektrilöögi.

OHUTUSE LISAJUHISED KÕIKIDE TOIMINGUTE JAOKS NING TAGASILÖÖGIGA SEOTUD HOIATUSED

Tagasilöökk on äkiline reaktsioon, kui pöörlev ketas, tugiklots, hari või muu lisavarustus kiilub kinni või läheb katki. Kinnikiilumise või katkimise tulemusel seiskub pöörlev osa väga äkitselt, mis omakorda põhjustab tööriista juhitamatu liikumise vastassuunas alates ühenduskohast. Näiteks kui lihvimisketas läheb katki või jääb kinni tööpinna, siis ketta kinnikiilunud serv võib liikuda materjali sisse ning see omakorda võib põhjustada ketta eemaldumise tööriista küljest. Ketas võib lennata kasutaja poole või kasutajast eemale, sõltuvalt ketta liikumissuunast kinnikiilumise ajal. Selliste tingimuste korral võivad lihvimiskettad rebeneda ka katki.

Tagasilöökk on tööriista valesti kasutamise või töötingimustega mittearvestamise tulemus ning seda saab vältida järgides alltoodud abinõusid.

- Hoidke tööriistast tugevalt ja kindlalt kinni ning seadke oma keha ja käsi nii, et need kompenseeriksid tagasilöögi jõudu. Kasutage alati võimalusel lisakäepidid, et kompenseerida tagasilööki või väände jõudu käivitamisel.** Väände jõudu ja tagasilööki on võimalik õigete võtete kasutamisel kompenseerida.
- Ärge asetage oma kätt kunagi pöörleva osa lähedusse.** Osa võib äkitselt liikuda teie kae vastu.
- Ärge asetage oma keha piirkonda, kuhu tööriist võib tagasilöögi korral liikuda.** Tagasilöökk viskab tööriista kinnikiilumise hetkel ketta liikumise suunast vastassuunda.
- Olge eriti ettevaatlik nurkade, teravate servade jne töötlemisel.** Väitige varustuse hüplemist ja kinnikiilumist. Nurgad, teravad servad ja hüplemine võivad põhjustada pöörleva osa kinnikiilumise ning juhitavuse kao või tagasilöögi.
- Ärge ühendage tööriistaga kettsae puulõikamise tera või hammassaetera.** Sellised terad põhjustavad sagadasi tagasilööke ja juhitavuse kadu.

SPETSIFILISED OHUTUSALASED HOIATUSED

Veenduge, et poleerimistööriista kate ükski lödvenenud osa

ega lukkühendused ei saa vabalt pöörelda. Paigutage kõik lödvenenud kinnitustraadid ohutult või lõigake need ära. Lödvenenud või pöörlevad kinnitustraadid võivad känduda ümber kasutaja sõrmede või jääda kinni töödeldavasse detaili.

KASUTUSELEVÖTT



TÄHELEPANU Jälgige toitepinget! Toitepinge peab vastama elektriseadme andmesildil märgitule.



OHT! Võtke enne seadmega mistahes tööde alustamist selle pistik pistikupesast välja.

TÖÖRIISTA KOKKUPANEK

Paigutage kate (6) käigukastile nii, et augud kruvide (5) kinnitamiseks on ühel joonel aukudega käigukastil. Kruvige külgmist käepidet (5). Külgmise käepideme võib paigutada seadmest paremale või vasemale.

LISASEADMETE PAIGALDAMINE/EEMALDAMINE

PAIGALDAMINE

PLAADI KLOTSI HOIDJA

Kruvige plaadi klotsi hoidjat (7) üle spindli vööli (4), samas takistades seda liikumast või peatades liikumise lukunupu sisselülitamisega (10).

KLOTS

Avaldage lihvklotsile survet, et klots plaadiga ühendada.

EEMALDAMINE

PLAADI KLOTSI HOIDJA

- Lukustage spindel, vajutades nuppu (10) ja pöörates samal ajal klotsi, kuni see paika lukustub.
- Võtke klots maha.



Klotsi või klotside lukustamiseks ärge vajutage nuppu kunagi enne, kui tööriist on lakanud liikumast ja on täielikult seiskunud; käigukast või surunupu tiht võib puruneda ning garantii muutuda kehtetuks.

TROPP

Eemaldage kasutatud tropp seda tömmates ja asendage uue troppiga (vt PAIGALDAMINE)

ENNE KASUTUSELEVÖTTU

Kontrollige enne masina kasutuselevõttu järgnevat:

- pakend on terve ning ei ole transpordi ega ladustamise käigus nähtavalt kahjustunud;
- masin on terviklik; veenduge, et selle osade arv ning omadused vastavad käesolevas brošüüris näidatule;
- jõuallikas on seadmele sobiv;
- toitejuhe ja pistik on laitmatus seisukorras;
- ON/OFF (2) lüliti toimib tõhusalt (ilma pistikut vooluvõrku panemata);
- kõik seadme osad on paigaldatud õigesti ega ole nähtavalt kahjustunud;
- ventilatsioonivahendid (11) ei ole blokeeritud.

KÄIKULASKMINE



TÄHELEPANU: pärast voolukatkestust, kui On/Off lüliti on sisse lülitatud, tuleb lüliti vabastada (vt Peatamine).

LH19E

- Käivitamine: lükake lüliti hooba (9) tööriista korpuse poole; juhul, kui tööriista on vaja lukustada asendis ON, lülitage

samal ajal nuppu (2) ja jätkake sellele vajutamist, samal ajal hooba (9) vabastades, lukustades nõnda lüliti.

- **Seiskamine:** vabastage lüliti hoob või juhul, kui see on lukustatud asendis, lükake hooba lukunupu vabastamiseks.



Tööriist jätkab pärast väljalülitamist pöörlemist.

KIIRUSE REGULEERIMINE

Pöörete arvu reguleerimine toimub kahel moel: varieeruva käivituslülitiga (2) või masina ülaosas (3) asuva reguleerimisrattaga
Rattaga reguleerimine (3) mõjutab varieeruvat käivituslülitit (9), mis kehtestab mootori maksimaalsed pöörded.
Kiirus valitakse vastavalt tamponide ja töödeldava materjali omadustele.

LUBATUD ABISEADMED

Puhvriklotsid ja puhvrid kuni Ø 200 mm max.

MÜRA / VIBRATSIOON

Helirõhu (müra) taseme ekvivalent ning kiirenduse ruutkeskmine väärtus on mõõdetud vastavalt standardile:

EN 60745

	HELIRÕHU TASE [dB(A)]	MÄÄRAMATUS [dB(A)]	HELIVÖIMSUSE TASE	Vibratsioonitase [m/s ²] (poleerimine)	
				3 teljel	MÄÄRAMATUS
	L _{WA}	K	L _{WA}	a _h	K
LH19E	85	3	96	2,50	1,00



Kasutage kõrvakaitsmeid!



Tähelepanu! Antud mõõteväärtused kehtivad uute seadmete kohta. Igapäevases töös müraja vibratsiooni näitajad muutuvad. Näidatud emissiooniväärtused on võrdluseks ja neid tuleb kasutada kasutaja riski eelhindamiseks tööperioodi jooksul. Tööperioodi kohane hindamine peab hõlmama ka tööriista tühijooksu- ja seisuperioodi. Kõnealusel emissiooniväärtused osutavad tööriista peamistele rakendustele. Juhul kui tööriista kasutatakse muudeks rakendusteks, muude abiseadmetega või kui seda ei hooldata korrapäraselt, võivad emissiooniväärtused tööde ajal oluliselt suureneda.

HOOLDUS

Kõiki seadme hooldustoiminguid teostatakse toiteallikast lahutatud olekus.

Iga töökorra lõpus või vajaduse korral eemaldage mis tahes tolm tööriista korpusest suruühjoaga, pöörates erilist tähelepanu mootori õhutuspiiludele.

Muid hooldustöid kasutaja teha ei tohi.

Siseosade nagu harjade, kuullaagrite, hammasrataste jne või muude osade hooldust ning puhastamist peab teostama ainult volitatud klienditeenindusesindus. Leiate lisateavet ka saidilt <http://www.rupes.it> osast Service.

Kasutage ainult RUPESI originaalvaruosi.

KÕRVALDAMINE (WEEE DIREKTIIV)



Ainult EL riikides: Vastavalt Euroopa direktiivile elektri- ja elektroonikaseadmete jäätmete kohta ning selle rakendamisele vastavalt siseriiklikele standarditele, tuleb elektritööriistad kokku koguda eraldi, eesmärgiga võtta need keskkonnasõbralikult ringlusse.

Toodet ei tohi pärast selle kasutusest kõrvaldamist jätta keskkonda ega visata ära majapidamisprügi hulgas, vaid see tuleb viia volitatud ringlussevõtu keskusesse (võtke ühendust kohalike pädevate asutustega, et teada saada, kus toodet õigusnormide kohaselt utiliseerida). Toote õige kasutusest kõrvaldamine aitab kaasa tervise- ja keskkonnakaitsesele. Ebaseaduslik kasutusest kõrvaldamine toob kaasa õigusrikkujate karistuse.

ELI VASTAVUSDEKLARATSIOON

Tunnistame omal vastutusel, et tööstuslikuks kasutamiseks mõeldud esitatud tööriist vastab järgmiste direktiivide olulistele ohutusnõuetele:

2006/42/EÜ; 2014/30/EL; 2011/65/EL.

Katsed tehti kooskõlas madalpingele kehtivate ühtlustatud Euroopa standarditega:

EN 60745-1:2009 + A11:2010

EN 60745-2-3:2011 + A2:2013 + A11:2014 + A12:2014 + A13:2015

EN 55014-1: 2017

EN 55014-2: 2015

EN 61000-3 -2: 2014

EN 61000-3-3: 2013

EN 62233 : 2008

EN IEC 63000:2018

RUPES S.p.A. a socio unico

PRESIDENT
G. Valentini

Vermezzo con Zelo (MI), 03/10/2022

Tehnilised failid:

RUPES SpA a socio unico
Via Marconi, 3/A - Loc. Vermezzo 20071
VERMEZZO CON ZELO (MI) - Italy

हिन्दी

पिक्टोग्राफ

	सावधानी खतरा/चेतावनी	ISO7010 - W001
	निर्देश पढ़ें	ISO7010 - M002
	सुरक्षा चश्मा पहनें	ISO7010 - M004
	ईयर मफ पहनें	ISO7010 - M003
	मास्क पहनें	ISO7010 - M016
	सुरक्षा दस्ताने पहनें	ISO7010 - M009
	अनुरूपता अंकन CE	
	यूरेशियन चिह्न	
	सी-टिक चिह्न	
	उपकरण का निपटान	
	रवोधन श्रेरी II	
	तीर	तीर द्वारा संकेत की गई दिशा में संचालन करें

तकनीकी विशिष्टताएँ

प्रकार	LH19E
रोधन श्रेणी	II/III
शक्ति	1200
मूल्यांकित गति	450 ÷ 1700
विद्युतीय गति नियंत्रण	हां
बफर पैड एवं बफर वृत्त अधिकतम	200
धुरी सूत्र	M14
EPTA-Procedure 01/2014 के अनुसार वजन	2,25

दिखाया मूल्यों 230V/50Hz की एक नाममात्र वोल्टेज पर आधारित हैं. अलग सत्ता मूल्यों की वोल्टेज और आवृत्तियों के मामले में भिन्न हो सकते हैं. उपकरण की नाममात्र मूल्यों के लेबल तकनीकी विशिष्टताओं को देखें

चेतावनी! इस पावर टूल के साथ प्रदान की गई सभी सुरक्षा चेतावनियाँ, निर्देश, चित्र और विनिर्देश पढ़ें। नीचे सूचीबद्ध सभी निर्देशों का पालन करने में विफलता के परिणामस्वरूप बिजली का झटका, आग और/या गंभीर चोट लग सकती है। भविष्य के संदर्भ के लिए सभी चेतावनियाँ और निर्देशों को सहेजें।

सुरक्षा एवं दुर्घटना से बचाव संबंधी निर्देशों की जानकारी इन दस्तावेजों में से महत्वपूर्ण "सुरक्षा के लिए सामान्य निर्देश" पुस्तिका में दी गई है। यह संचालन निर्देश मार्गदर्शिका इस उपकरण के विशेष प्रयोग के लिए आवश्यक अतिरिक्त जानकारी की ओर संकेत करती है।

सही प्रयोग

यह उपकरण पॉलिशर के रूप में प्रयोग करने के लिए बनाया गया है। इस उपकरण के साथ प्रदत्त चित्रों एवं विशेषताओं में दी गई चेतावनियाँ, निर्देशों, संकेतों को पढ़ें। निम्न लिखित दिए गए सभी निर्देशों का पालन न किए जाने पर बिजली के झटके लग सकते हैं, आग लग सकती है और/या गहरी चोटें लग सकती हैं।

इस उपकरण का मकसद समतल बनाने, धातु पर ब्रश लगाने और काटने जैसे काम करने का नहीं है। जिन अनुप्रयोगों के लिए यह उपकरण नहीं बनाया गया है, उनके लिए इसका प्रयोग किया जाना लोगों के लिए खतरनाक है और इससे उन्हें चोट भी पहुँच सकती है।

इस उपकरण का प्रयोग उत्पादक द्वारा विशेष रूप से बनाए गए या उसके द्वारा अनुशंसित सहयोगी उपकरणों के साथ करना आवश्यक है। उपकरण पर सहयोगी उपकरण लगाना कोई सुरक्षित संचालन की गारंटी नहीं है।

सहयोगी उपकरणों की दरयुक्त गति का कम से कम इस उपकरण पर निर्दिष्ट अधिकतम गति के बराबर होना आवश्यक है। दरयुक्त गतियों से अधिक गति पर सहयोगी उपकरणों का प्रयोग करने पर वे टूट फूट सकते हैं या वायु में प्रक्षेपित हो सकते हैं।

सहयोगी उपकरणों के बाहरी वृत्त और मोटापे का इस उपकरण की विशिष्टताओं से मेल खाना आवश्यक है। गलत पैमानों वाले सहयोगी उपकरणों की सही सुरक्षा या उन पर पर्याप्त नियंत्रण नहीं रखा जा सकता।

सहयोगी उपकरणों के कॉन्फ़िगरेशन का उपकरण से मेल खाना आवश्यक है। जिन उपकरणों पर सहयोगी उपकरणों को सही सही फिट नहीं किए जा सकते, उनके उपयोग के परिणामस्वरूप असंतुलन पैदा हो सकता है, अधिक कंपन पैदा हो सकता है और उपकरण पर नियंत्रण करना असंभव बन सकता है।

टूट-फूटे सहयोगी उपकरणों का प्रयोग न करें। प्रयोग करने से पूर्व, सभी सहयोगी उपकरणों की जाँच कर लें। सहयोगी पैडों का निरीक्षण कर लें और जाँच लें कि कहीं कोई दरार, टूट-फूट या घिसावट तो नहीं है। अगर उपकरण या सहयोगी उपकरण गिर जाए, तो जाँच लें कहीं वह टूट-फूट न गया हो या नया सहयोगी उपकरण स्थापित कर लें। सहयोगी उपकरण की जाँच करने या उसे स्थापित करने के बाद, उपकरण के संचालन की परीक्षा उसे एक सुरक्षित दूरी पर रखकर, उस पर कोई भार रखे बगैर एक मिनट तक अधिकतम गति पर चलाकर करें। अगर सहयोगी उपकरण टूट-फूटे होंगे, तो वे इस परीक्षा के दौरान टूट जाएंगे।

निर्जी सुरक्षात्मक उपकरण पहनें। एप्लिकेशन के आधार पर, चेहरे की शील्ड, मास्क या सुरक्षा चश्मे का इस्तेमाल करें।

मामले के अनुसार, धूल-रोधी मास्क, ईयर मफ़, दस्तानों और एपो का इस्तेमाल करें जो प्रक्रिया किए जाने वाले भाग के छोटे घर्षण के टुकड़ों को रोकने में सक्षम हों। नेत्र सुरक्षा प्रणाली विभिन्न संचालनों के दौरान उड़ने वाले मलबे को रोकने में सक्षम होनी चाहिए। धूल-रोधी मास्क या श्वास उपकरण प्रक्रिया के दौरान उत्पन्न भागों को फ़िल्टर करने में सक्षम होना चाहिए। लंबे समय तक शोर के ऊंचे स्तर के एकसपोज़र से बहरापन हो सकता है। लोगों को कार्य क्षेत्र से सुरक्षित दूरी पर रखें। कार्य क्षेत्र में दाखिल होने वाले सभी लोगों को कर्मी रक्षा उपकरण पहनने चाहिए। मशीन पर में लाए जाने वाले भाग के टुकड़े या टूटे सहायक उपकरण उछल सकते हैं और मशीन के आसपास के क्षेत्रों में नुकसान पहुंचा सकते हैं।

केबल को रोटरी टूल से दूर रखें। अगर आपका नियंत्रण खो जाता है, तो केबलें कट सकता है या उलझ सकता है और आपका हाथ या बाजू रोटरी टूल में जा सकती है।

विद्युत टूल को यह सुनिश्चित करने से पहले कभी भी दूर न रखें कि टूल पूरी तरह बंद हो चुका है। रोटरी टूल सतह से चिपक सकता है जिससे आप विद्युत टूल से नियंत्रण खो सकते हैं। अगर आप विद्युत टूल को अपने शरीर के पास थामे हैं तो इसका इस्तेमाल न करें। रोटरी भाग से आकस्मिक संपर्क होने से आरक कपड़े उलझ सकते हैं और सहायक उपकरणों को आपकी ओर खींच सकते हैं।

विद्युत टूल के झरोखों को नियमित रूप से साफ़ करें। फैन मोटर, हाउसिंग में धूल खींच सकती है अतिरिक्त धातु धूल बिजली के खतरे पैदा कर सकती है।

विद्युत टूल का इस्तेमाल कभी भी ज्वलनशील सामग्री के पास मत करें। चिगारियाँ से ऐसी सामग्री में आग लग सकती है।

ऐसे सहायक उपकरणों का इस्तेमाल कभी न करें जिनमें तरल क्लेन की जरूरत होती है। पानी या अन्य तरल क्लेन के इस्तेमाल से बिजली का झटका लग सकता है।

सभी प्रचालन प्रतिकेप के ललए अतिररकि सुरक्का अनूदश और सबच्चि चॉवितनया

प्रनतकेप, जकडे यषा रसे हए रूणिय पदहए, बैककंगे पैड, ब्रश यषा अन्य ककसी उप-सषाधि दषारषा अचषाकि धककषा मषारि की प्रनतकरियषा है।

जकडि यषा रसषाव रूमि वषा उप-सषाधि को तेजी से रोक रेतषा है, जो बर्रा में अनियंत्रत औजषार को संयोजि त्बर्र पर उप-सषाधि को रूमि की ववपरीत दशषा में बिपव्यक रं कतषा है। उषाहरण के लिए, यदर अपरर्यक पदहषा उपकरण दषारषा रस जषाए यषा जकड जषाए, तो पदहए कषा ककिषारषा जो जकडि के त्बर्र पर प्रवेश कर रहषा हो, सषामग्री की सतह पर गड जषातषा है शजससे पदहषा उी कर बषाहर आतषा है यषा धककषा मषारतषा है। पदहषा, जकडि के सम्य पदहए की गनत की दशषा के आधषार पर ऑपरटर की ओर यषा उससे रूर।

उी संकतषा है. इि अविषाओ में अपरर्यक पदहषा टूट भी संकतषा है.

प्रनतकेप उपकरण के ररूष्योग और/यषा गित प्रचषाी प्रकरियषाओ और शथिनत्यों कषा पररणषाम हैं और इससे िचे देए गए अिसषार उचचत सषावधषाी बरतते हए बचषा जषा संकतषा है.

a) औजार पर मजबि पकड रख और अपने शरीर िषि बाहों को ऐसी स्थिति में रखें कक वह प्रतिकेप बलों का मुकाबला कर सके. टाटय-अप के दौरान प्रतिकेप या टॉक्य प्रतिकरिया के अचधकिम तनयंत्रण के ललए, यदर उपलबध कराया गया हो, ि हमेशा सहायक हैंलि का उपयोग करें. यदर उचचत सषावधषानियषा बरती जषाए, तो ऑपरटर टॉक्य प्रनतकरियषा यषा प्रनतकेप िं को नियंत्रत कर संकतषा है.

b) कभी भी घुण्यन उप-साधन के पास अपने हाथि न रखें. सषाधि आपके हषाथि को धककषा मषार संकतषा है.

c) अपने शरीर को ऐसी जगह अवस्थि ना करें जहाँ प्रतिकेप

की स्थिति में औजार खखसक सकि है. प्रनतकेप पदहए की गनत रसि की जगह की ववपरीत दशषा में औजषार को दकगिषा.

d) कोनों, किण ककनारों आदर पर काम करि समय ववशेष सावधानी बरि. उपकरण के उी और रसि से बचें. कोी, तीकण ककिषार यषा उषा में रूमि वषा उप-सषाधि को जकडि की प्रवृत्ति होती है और इससे नियंत्रण ि संकतषा हैं यषा धककषा ि संकतषा है.

e) आर चन लकडी की नककषाी करने वाले बलेया दौदिर आर बली को न जोडें. ऐसे बिड से अकसर धककषा गितषा है और नियंत्रण ि संकतषा हैं.

सुरक्का चेतावनियू निर्दिष्ट करें

जॉच लें कि पॉलिशिंग उपकरण का कोई भी खुला भाग लिपट न रहा हो या बंधे हुए जोड खले न घुम रहे हों। सभी लटकी हुई तारों को सुरक्षित स्थान पर रख दें या काट दें। लटकती या फिक्सन हुई घुमती तारें संचालक के उगलियों में लिपट सकती हैं यो मशीन पर रखी जानी वाली कार्य वस्तु पर लिपट सकती है।

कमिशनिंग

⚠ चेतावनी मेन्स वोल्टेज का निरीक्षण करें! मेन्स वोल्टेज विद्युत टूल की रेटेड वोल्टेज के अनुरूप होनी चाहिए।

⚠ खतरा विद्युत टूल में कोई हस्तक्षेप करने से पहले, उसका प्लग मेन्स आउटलेट से निकाल दें।

उपकरण संयोजन

गियरबॉक्सो पर ढक्कन (6) इस तरह रखें कि पैच चढ़ाने के छेद और गियरबॉक्स के छेद (5) एक सीध में हों। साइड हैंडल (5). भी होता है। साइड हैंडल यंत्र के दाएँ या बाएँ किसी भी ओर लगाया जा सकता है।

सहायक उपकरणों का संकलन/विखंडन

संकलन

प्लेगट पैड होल्डयर

प्ले ट पैड होल्डयर (7) को लॉक बटन (10) सक्षम करके हिलाए या रोके बिना धुरी शैफ्ट (4) पर कस दें।

पैड

पैड को प्ले ट से जोड़ने के लिए पॉलिशिंग पैड पर दबाव डालें।

विखंडन

प्लेगट पैड होल्डयर

- बटन (10) दबाकर धुरी को लॉक कर दें, साथ ही साथ पैड को तब तक घुमाएँ जब तक कि स्थिति लॉक नहीं हो जाती।
- पैड उतारें।

⚠ उपकरण का घुमाव रकने और पूरी तरह थम जाने तक पैड या पांस को लॉक करने के लिए बटन को कभी न दबाएँ; गियर बॉक्सल या पृश बटन पिन टूट सकती है और ऐसे में गारंटी अमान्यप हो जाएगा।

PAD

टाटा-फूटा पैड फाइकर निकाल दें और नया पैड फिट करें (देखें संकलन)

कमीशनिंग से पहले

मशीन का संचालन करने से पहले सुनिश्चित करें कि:
- पैकेज सलामत है और उस पर परिवहन और संग्रहण की वजह से नुकसान के कोई चिह्न नहीं हैं;
- मशीन पूरी है; यह सुनिश्चित करने के लिए नंबर और

- अन्य भागों के प्रकार की जाँच करें कि वे इस गाइड में भागों के अनुरूप हैं;
- ऊर्जा स्रोत मशीन की रेटेड सुविधाओं के अनुरूप हैं;
- पॉवर केबल और उसका प्लग सही हालत में हैं;
- चाल/बंद (2) स्विच प्रभावी है और प्लग निकालने पर काम करता है;
- मशीन के सभी भाग सही ढंग से स्थापित हैं और उनमें कोई नुकसान नहीं हुआ है;
- वेंटिलेशन के झरोखे (11) बाधित नहीं हैं।

कमिशनिंग

-  **चेतावनी:** पॉवर कटआउट के बाद अगर चाल/बंद स्विच डाला जाता है, तो यह रिलीज होना चाहिए (देखें स्टॉप)।

LH19E

- शुरू करना: स्विच के लीवर (9) को उपकरण के प्रमुखभाग की ओर धकेलें; अगर आपको उपकरण को चाल स्थिति में ही लॉक करना है, तो बटन (2) को भी साथ ही साथ दबाएँ और लीवर (9) खोलते वक्त उसे दबे रहने दें, और इस तरह स्वित्च लॉक हो जाएगा।
- रोकना: स्विच के लीवर को खोल दें या, अगर वह स्थिति में लॉक पड़ी है, तो लॉक बटन खोलने के लिए लीवर धकेलें।

-  बंद होने पर भी उपकरण का घूमना जारी रहता है।

गति समायोजन

गति को दो विधियों से समायोजित किया जा सकता है: वैरिएबल एक्यूएशन स्विच (2) के द्वारा, मशीन (3) के ऊपरी भाग में फिट किये गए समायोजन पहिये के द्वारा पहिये (3) के द्वारा किया गया समायोजन, वैरिएबल एक्यूएशन स्विच (9) के द्वारा किये गए समायोजन को प्रभावित करता है, जो कि मोटर की अधिकतम गति को निर्धारित करता है। गति का चयन पैडों के लक्षणों और मशीन में उपयोग में लाये जाने वाले माल के अनुसार किया जाना चाहिए।

अनुमति प्राप्त सहयोगी उपकरण

200 अधिकतम मिमी तक के फोम और फोम समर्थित पैड को चमकाना।

शोर/कंपन स्तर

समतुल्य शोर दबाव स्तर और माध्य वर्गीकृत त्वरण मानक के अनुसार मापा जाता है:

EN 60745

	ध्वनि दबाव स्तर [dB(A)]	अनिश्चितता [dB(A)]	ध्वनि दबाव स्तर	कंपन स्तर [m/s ²] (पालिशिंग)	
				3 अक्ष पर	अनिश्चितता
	L _{WA}	K	L _{WA}	a _h	K
LH19E	85	3	96	2,50	1,00

-  कर्ण सुरक्षा का प्रयोग करें!

 **खतरा!** संकेत मिलता है मापन नए बिजली उपकरणों को देखें. दैनिक संयुक्त राज्य अमेरिका के शोर और कंपन के मूल्यों को बदलने का कारण बनता है. प्रदर्शित उत्सर्जन मूल्य अतुलनात्मक हैं और काम की अवधि में संचालक के जोखिम प्रदर्शन के प्रावधानिक मूल्यांकन के लिए निर्धारित किए जाते हैं। काम की अवधि के सटीक मूल्यांकन में उपकरण के खाली पड़े रहने और रुके रहने की समयावधियों को भी आवश्यक रूप से शामिल होना चाहिए। ये उत्सर्जन मूल्यक उपकरण के प्रमुख अनुप्रयोगों का प्रतिनिधित्व करते हैं। अगर उपकरण को अन्य

अनुप्रयोगों के लिए, अन्यल सहयोगी उपकरणों के साथ प्रयोग किया जाता है, या उसका नियमित रखरखाव नहीं किया जाता है, तो संचालन के दौरान उत्सर्जन मूल्यक बड़ी मात्रा में बढ़ सकते हैं।

रखरखाव

रखरखाव संबंधी सभी संचालन कार्य शक्ति की आपूर्ति बंद होते समय ही किए जाते हैं। प्रत्येक कार्य सत्र के बाद, या आवश्यकता पड़ने पर, संपीड़ित वायु के जेट का प्रयोग करके, मोटर वायुप्रवाह स्थयलों की ओर विशेष ध्यान देते हुए, उपकरण के प्रमुख भाग से धूल साफ करें।

प्रयोगकर्ता को रखरखाव संबंधी अन्य कोई कार्य बिल्कुल नहीं करना चाहिए।

ब्रशों, बॉल बियरिंग, गियरों आदि जैसे भीतरी या अन्य भागों का रखरखाव या साफ-सफाई, केवल अधिकृत ग्राहक-सेवा कार्यशाला में ही करवाई जानी चाहिए। सर्विस अनुभाग के अंतर्गत वेबसाइट <http://www.rupes.it> पर भी उपलब्ध है। अनन्य रूप से असली RUPES भागों का इस्तेमाल करें।

नष्टई करना (WEEE निर्देशक)

 केवल इसी देशों हेतु: वियुतीय तथा इलेक्ट्रोनिक उपकरणों के अपशिष्ट संबंधी यूरोपीय निर्देश तथा राष्ट्रीय मानकों के अनुपालन में इसके क्रियान्वयन के अनुसार, पर्यावरण अनुकूल तरीके से पुनर्चक्रित किए जाने के लिए, बिजली के बैकअप उपकरणों को अलग से एकत्र किया जाना होगा. अपने जीवन के अंत में पहुँच जाने पर उत्पाद को, पर्यावरण में विसर्जित या घरेलू कूड़े की तरह फेंका नहीं किया जाना चाहिए. इसे अधिकृत पुनर्चक्रण केंद्रों में निस्तारित किया जाना चाहिए (यह जानने के लिए अपने स्थानीय प्राधिकरण से संपर्क करें कि कानून के अनुसार उत्पाद को कहाँ निस्तारित किया जाए). उत्पाद का उचित निस्तारण पर्यावरण के स्वास्थ्य तथा संरक्षण के प्रति योगदान करता है.

उत्पाद का अवैध निस्तारण, उल्लंघनकर्ताओं को दंड का भागी बनाएगा.

अनुरूपता की यूरोपीय संघ की घोषणा CE

हम अपनी जिम्मेदारी पर यह घोषणा करते हैं कि प्रतिनिधि साधन निर्वात निम्नलिखित निर्देशकों की सुरक्षा जरूरी आवश्यकताओं की पृष्ठ करते हैं:

2006/42/EC; 2014/30/EU; 2011/65/EU.

परीक्षण यूरोपीय हार्मोनाइज्ड के अनुरूप किए जाते हैं

EN 60745-1:2009 + A11:2010

EN 60745-2-3:2011 + A2:2013 + A11:2014 + A12:2014 + A13:2015

EN 55014-1: 2017

EN 55014-2: 2015

EN 61000-3-2: 2014

EN 61000-3-3: 2013

EN 62233 : 2008

EN IEC 63000:2018

RUPES S.p.A. a socio unico

 डिपति
जी. वेर्मेत्ति

Vermezzo con Zelo (MI), 03/10/2022

: में तकनीकी फाइल

RUPES SpA a socio unico
Via Marconi, 3/A - Loc. Vermezzo 20071
VERMEZZO CON ZELO (MI) - Italy

MAGYAR PIKTOGRAMOK

	Vigyázat veszély/vészjelzés	ISO7010 - W001
	Olvassa el az utasításokat	ISO7010 - M002
	Használjon védőszemüveget	ISO7010 - M004
	Használjon hallásvédőt	ISO7010 - M003
	Használjon védőmaszkot	ISO7010 - M016
	Használjon védőkesztyűt	ISO7010 - M009
	Megfelelési márkajelzés CE	
	EurAsian jelzés	
	C-Tick jelzés Leszerelt berendezés hulladékkezelése	
	Ártalmatlanítása leszerelt	
	Szigetelési osztály II	
	Nyil	Mozgassa a nyil által jelzett irányba

MŰSZAKI ADATOK

TÍPUS	LH19E
SZIGETELÉSI OSZTÁLY	□ / II
TELJESÍTMÉNY	1200
Szabályos fordulatszám	450 ÷ 1700
ELEKTRONIKUS FORDULATSZÁM-VEZÉRLÉS	IGEN
CSISZOLÓPÁRNA ÉS CSISZOLÓKORONG ENGEDÉLYEZETT MAXIMÁLIS ÁTMÉRŐJE	200
ORSÓ MENETE	M14
EPTA anyagmozgás- 01/2014 eljárás	2,25

A feltüntetett értékek utalnak a névleges feszültsége 230V/50Hz. Abban az esetben, feszültségű vagy frekvenciájú különböző teljesítmény érték eltérhet. Nézze meg a címkét műszaki előírások a névleges értéke az eszköz

FIGYELMEZTETÉS! Tanulmányozzon minden biztonsági figyelmeztetést, előírást, illusztrációt és specifikációt, amely ehhez az elektromos szerszámhoz lett mellékelve. Az alább ismertetett valamennyi előírás figyelmen kívül hagyása elektromos áramütést, tüzet és/vagy súlyos sérülést okozhat. **Kérjük a későbbi használatra gondosan rizzze meg ezeket az előírásokat.**

A biztonsági és baleset-megelőzési utasítások a „**ÁLTALÁNOS BIZTONSÁGI UTASÍTÁSOK**” című füzetben találhatóak, amely ezen dokumentumok része. Ez az **ÜZEMELTETÉSI KÉZIKÖNYV** tartalmazza a szerszám rendeltetésszerű használatához szükséges további információkat.

MEGFELELŐ HASZNÁLAT

Ezt a szerszám egy csiszoló. Olvassa el a szerszámhoz mellékelt rajzokon és adatlapokon található **összes figyelmeztetést, utasítást és jelzést.** Az alábbiakban ismertetett utasítások be nem tartása áramütést, tüzet és/vagy súlyos sérüléseket okozhat.

Ez a szerszám nem használható egyenetlésre, fémek csiszolására és vágásra. A szerszám nem rendeltetésszerű használata veszélyt és személyi sérülést okozhat.

A szerszám csak a gyártó által tervezett, vagy általa kifejezetten ajánlott kiegészítőkkal használható. A kiegészítő és a szerszám közötti rögzítés nem garantálja a biztonságos használatot.

A kiegészítőnek névleges fordulatszámának legalább egyeznie kell a szerszám maximális fordulatszámával. A kiegészítő a névlegesnél nagyobb fordulatszámon történő használat esetén előfordulhatnak a kirepülhetnek a szerszámából.

A kiegészítő külső átmérőjének és vastagságának egyeznie kell a szerszám megadott műszaki jellemzőivel. A nem megfelelő méretű kiegészítők használata esetén nem biztosítható a megfelelő védelem és irányítás.

A kiegészítő konfigurációjának megfelelőnek kell lennie a szerszám szempontjából. A szerszámra nem tökéletesen rögzíthető kiegészítők használata kiegyensúlyozatlanságot és túlzott rezgést okozhat, így lehetetlenné teheti a szerszám irányítását.

Ne használjon sérült kiegészítőket. Használat előtt vizsgáljon meg minden kiegészítőt. Vizsgálja meg a tartóelemeket, és győződjön meg arról, hogy nem repedtek, szakadtak vagy használdtak el. A szerszám vagy egy kiegészítő leesése esetén ellenőrizze, hogy nem sérült-e meg, vagy szereljen fel új kiegészítőt. Egy kiegészítő vizsgálata vagy felszerelése után egy percig maximális sebességgel és terhelés nélkül vizsgálja a szerszám működését, biztonságos távolságra tartva a szerszámot. Amennyiben a kiegészítők sérültek, a teszt során eltörnek.

Használjanak egyéni védőruházatot. Esetenként használjon látásvédőt, védőmaszkot vagy védőszemüveget. Esetenként használjon porvédő maszkot, hallásvédőt, védőkesztyűt vagy kötényt a munkálat alatt álló darabokból kipattanó szilánkok elleni védelemként. A látásvádó véd a munkálatok alatt kipattanó szilánkok ellen. A porvédő maszk vagy belélegzés elleni maszk a munka alatt keletkezett port szűri. Hosszas zajban való tartózkodás hallássérülést okozhat.

Tartsák be a biztonsági távolságot a munkaterülettől. A munkaterületre belépőknek egyéni védőruházatot kell viselniük. A munkálat alatt álló darab kipattanó részei vagy letört darabok

kipattanhatnak és a munkaterületen közvetlenül ott tartózkodó személyek megsérülhetnek.

Tartsa távol a kábelt a forgó alkatrésztől. Amennyiben elvesztik az ellenőrzést a kábel elvágódhat vagy feltekeredhet a gépkezelő karjára vagy kezére és fennáll a forgó alkatrészbe való becsipődés veszélye.

Soha ne helyezze vissza a helyére az áramegzséget az alkatrész teljes leállása előtt. A forgó alkatrész beakadhat a felületbe és a gépkezelő nem tudja az ellenőrzése alatt tartani az árambetendezést.

Ne dolgozzon az áramberendezés mellett. A forgó berendezéssel való véletlenzerű érintkezés károsíthatja a védőruházatot és az alkatrész ráeshet a gépkezelőre.

Szabályos időközönként takarítsa meg az áramberendezés szellőzőit. A motor ventilátor működése miatt por kerülhet a dobozba és a túl sok, felgyülemlett fémpor áramütés veszélyének kialakulását okozhatja.

Az elektromos berendezés nem használható gyúlékony anyagok közelében. A kipattanó szikrák által meggyúlhat ez az anyag.

Ne használjon folyékony hűtőfolyadékkal működő berendezéseket. Víz vagy egyéb hűtőfolyadék használata elektrosokkot vagy áramütést okozhat.

TOVÁBBI BIZTONSÁGI ELŐÍRÁSOK MINDEN MŰVELETHEZ VISSZARÚGÁS ÉS KAPCSOLÓDO FIGYELMEZTETÉSEK

A visszarúgás egy forgókerék, polirozókorong, kefe vagy más kiegészítő beszorulására vagy elakadására adott hirtelen reakció. A beszorulás vagy elakadás miatt a forgó alkatrész gyorsan akadozik, emiatt pedig az irányíthatatlan kéziszerszám a kiegészítő forgásával ellentétes irányba lökődik a beragadás helyén. Ha például egy köszörűkorong beszorul vagy elakad a munkadarabban, a korongnak a beszorulás pontjába lépő éle az anyag felszínébe hatolhat, így a korong kiugrását vagy visszarúgását okozhatja. A korong a kezelő felé vagy tőle ellentétes irányban is ugorhat, attól függően, hogy a korong milyen irányban mozog

a beszorulás pontján. A köszörűkorongok ilyen körülmények között el is törhetnek. A visszarúgást a kéziszerszám nem rendeltetésszerű használata és/vagy a helytelen üzemeltetési folyamatok vagy körülmények okozzák, és az alábbiakban ismertetett megfelelő óvintézkedésekkel elkerülhető.

a) **Tartsa erősen a kéziszerszámot, és tartsa a testét és karját olyan helyzetben, amelyben ellenállhat a visszarúgó erőnek.** Ha találhat a kéziszerszámon, mindig használja a kiegészítő fogót, hogy teljes mértékben irányítani tudja a visszarúgást és az indításkor keletkező torziós igénybevételt. A kezelő a megfelelő óvintézkedésekkel szabályozhatja a torziós igénybevételt vagy a visszarúgás erejét.

b) **Soha ne tegye a kezét a forgó kiegészítő közelébe.** A kiegészítő visszarúghat, és eltalálhatja a kezét.

c) **Ne tartsa a testét olyan helyzetben, amelyben visszarúgáskor a szerszám útjában lehet.** A visszarúgás a korong forgásirányával ellentétes irányba mozdítja a kéziszerszámot az elakadás pontján.

d) **Sarkok, élek és egyéb megmunkálása esetén különösen óvatosan járjon el. Ügyeljen arra, hogy a kiegészítő ne ütközzön neki semmire, és ne akadjon el.** A sarkok, az élek és az ütések elakaszthatják a forgó kiegészítőt, és az irányítás elvesztéséhez vagy visszarúgáshoz vezethetnek.

e) **Ne csatlakoztasson a kéziszerszámhoz fűrészláncos fafaragó pengét vagy fogazott fűrészpengét.** Az ilyen

pengék használata gyakori visszarúgásokhoz és az irányítás elvesztéséhez vezet.

SPECIFIKUS BIZTONSÁGI FIGYELMEZTETÉSEK

Győződjön meg arról, hogy a csiszolószerszám egy rögzítőkapcsa és a védőpántjának egy része sem forog szabadon. Biztonságosan vegesse el vagy vágja el az összes meglazult rögzítőhuzalt. A laza vagy forgó rögzítőhuzalok az üzemeltető ujjaira tekeredhetnek vagy beakadhatnak a megmunkált munkadarabra.

ÜZEMBEHEL YEZÉS



VIGYÁZAT! Magasfeszültség! Az áramfeszültség értékeinek meg kell egyeznie az áramberendezésen jelzett értékekkel.



VESZÉLY! Az áramberendezés használata előtt, húzza ki az áramcsatlakozót a dugaszból.

A SZERSZÁM ÖSSZESZERELÉSE

A hajtómű fedelét (6) helyezze el úgy a hajtóművön, hogy a csavarok (5) rögzítésére szolgáló furatok illeszkedjenek a hajtóműn található khoz.

Csavarozza fel az oldalsó fogantyút (5). Az oldalsó fogantyú a szerszám jobb és bal oldalán is elhelyezhető.

ALKATRÉSZEK FELSZERELÉSE/LESZERELÉSE

FELSZERELÉSE

KORONGTARTÓ

Csavarozza a korongtartót (7) az orsótengelyre (4), miközben a rögzítőgomb megnyomásával megakadályozza vagy leállítja a mozgását (10).

KORONG

A csiszolókorong megnyomásával rögzítse a korongot a tartólemezen.

LESZERELÉSE

KORONGTARTÓ

Rögzítse az orsót a gomb (10) megnyomásával, eközben forgassa a korongot, amíg rögzül a helyén.

- Szerelje le a korongot.



Soha ne nyomja meg a gombot a korong rögzítéséhez, amíg teljesen le nem állt. Ez kárt tehet a hajtóműben vagy a nyomógomb csapjában, és érvénytelenné teheti a jótállást.

RÖGZÍTŐ

Húzza ki a használt rögzítőt, tegye be az új rögzítőt (lásd FELSZERELÉS).

ÜZEMBEHEL YEZÉS ELŐTT

Üzembehelyezés előtt e gépen ellenőrizze,:

- a csomagolás épségét és, hogy nem sérült meg a szállítás és a raktározás ideje alatt,

- a gép teljes, ellenőrizze hogy a gépen található alkatrészek száma és milzensége megegyezik a kézikönyvben feltüntetettekkel,

- az áramforrás megfelel a gép előírásainak,

- a tápkábel és a csatlakozó épségét,

- a KI-BE (2) kapcsoló hatékonyak működik, csatlakoztatott állapotban,

- a gép összes alkatrésze szabályosan fel van szerelve és nincsenek megsérülve,

- a szellőzőnyílások (11) akadálymentesek

ÜZEMBE HELYEZÉS



FIGYELEM: áramkiesés esetén a ki-bekapcsolót, ha be volt kapcsolva, ki kell kapcsolni (lásd Leállítás)

LH19E

- **Indítás:** Nyomja a (9) kapcsoló karját a szerszám felé. Ha a szerszámot BEKAPCSOLT állapotban kívánja rögzíteni, egyidejűleg nyomja meg a gombot (2), és tartsa nyomva a kar (9) engedése közben, így rögzítheti a kapcsolót.

- **Leállítás:** Engedje el a kapcsoló karját, vagy ha rögzítve van, nyomja meg a kart a rögzítógomb kioldásához.



A szerszám a kikapcsolás után tovább forog.

SEBESSÉGBEÁLLÍTÁS

A forgásszám-beállítás két úton végezhető: a váltakoztatható megszakító (2) révén és a gép felső részén elhelyezett, szabályozó görgő (3) révén.

A görgő (3) általi szabályozás hatást gyakorol a váltakoztatható megszakító (9) általi szabályozásra meghatározva a motor maximális fordulatszámát.

A sebesség az ütközők jellemzői és a használandó anyag jellemzői alapján szabályozható.

ENGEDÉLYEZETT KIEGÉSZÍTŐK

Csiszolópárnák és csiszolókorongok 200 mm átmérőig

ZAJ/REZGÉS KIBOCSÁTÁS

A zajkibocsátási értékei (zajszint) és az átlag győőrsulási értékek az előírásoknak megfelelően szabályozva vannak:

EN 60745

	HANGNYOMÁS- SZINT (dB(A))	BIZONYTALANSÁG (dB(A))	HANGERŐSZINT	Rezgédszint (m/s ²) (fényezés)	
				3 tengelyen	Incertezza
	L _{PA}	K	L _{WA}	a _n	K
LH19E	85	3	96	2,50	1,00



Használjon fülvédőt!



Figyelem! A megadott mérési értékek új készülékekre vonatkoznak. A napi felhasználás során változnak a zaj- és rezgésértékek. A feltüntetett kibocsátási értékek komparatív értékek, és a kezelőt a munka időtartama alatt érő kockázatok előzetes értékelésére használhatók. A munka időtartamának megfelelő kiszámításához azokat az időszakokat is figyelembe kell venni, amikor a szerszám üresjáróban van, vagy le van állítva. Ezek a kibocsátási értékek a szerszám fő alkalmazási módjaira vonatkoznak. Ha más módon alkalmazza a szerszámot, vagy nem tartja rendszeresen karban, akkor a kibocsátási értékek jelentős mértékben nöhetnek használat közben.

KARBANTARTÁS

Minden karbantartási műveletet a tápellátás leválasztása után kell elvégezni.

A munka befejezése után vagy szükség esetén egy sűrítettlevegő-sugárral távolítsa el a port a szerszámból, különös tekintettel a motor hűtőnyílásaira.

A felhasználó más karbantartási műveleteket nem végezhet. A belső alkatrészek, például kefék, golyóscsapágyak, fogaskerekek stb. karbantartása és tisztítása kizárólag hivatalos szervizben végezhető. <http://rupes.it> Szerviz Honlapon is megnevezhető. Kizárólag RUPES eredeti alkatrészek használhatók.

ÁRTALMATLANÍTÁS (WEEE IRÁNYELV)



Kizárólag az EU államokban: az elektromos és elektronikus berendezések hulladékkezelésére vonatkozó Európai uniós irányelvek és azoknak az államokénti alkalmazása értelmében a használt elektromos berendezéseket egyéb hulladékoktól külön kell gyűjteni, környezetvédelmi újrafelhasználásuk céljából.

A terméket használati idejének lejártá után nem szabad a környezetbe külön kidobni vagy az egyéb háztartási berendezésekkel együtt gyűjteni, hanem az engedélyezett, szelektív hulladékgyűjtő központokban kell leadni (kapcsolatba kell lépni a helyi, erre szakosodott intézményekkel a további, törvényes hulladékkezelésre vonatkozó információk céljából).

A termék szabályszerű hulladékkezelése által hozzájárulnak az egészségvédelemhez és a környezetvédelemhez.

A termék törvénysértő hulladékkezelése a szabálysértő személyek törvény által előírt büntetésben részesülnek.

EU-MEGFELELŐSÉGI NYILATKOZAT **CE**

Felelősségünk tudatában kijelentjük, hogy a feltüntetett szerszám megfelel a következő irányelvek alapvető biztonsági követelményeinek:

2006/42/EK; 2014/30/EU; 2011/65/EU.

A készülék tesztjeit az alábbi harmonizált európai szabványoknak megfelelően végeztük el:

EN 60745-1:2009 + A11:2010

EN 60745-2-3:2011 + A2:2013 + A11:2014 + A12:2014 + A13:2015

EN 55014-1: 2017

EN 55014-2: 2015

EN 61000-3-2: 2014

EN 61000-3-3: 2013

EN 62233 : 2008

EN IEC 63000:2018

RUPES S.p.A. a socio unico

A VÁLLALAT ELNÖKE
G. Valentini

Vermezzo con Zelo (MI), 03/10/2022

Technikai fájl:

RUPES SpA a socio unico
Via Marconi, 3/A - Loc. Vermezzo 20071
VERMEZZO CON ZELO (MI) - Italy

PIKTOGRAMMA

	Uzmanību briesmas/brīdinājumi	ISO7010 - W001
	Izlasiet norādījumus	ISO7010 - M002
	Valkājiet aizsargbrilles	ISO7010 - M004
	Valkājiet ausu aizsargus	ISO7010 - M003
	Valkājiet masku	ISO7010 - M016
	Valkājiet aizsargcimdus	ISO7010 - M009
	Atbilstības marķējums CE	
	Marķējums EurAsian	
	Preču zīme C-Tick	
	No ekspluatācijas noņemtas iekārtas utilizācija	
	Izolācijas klase II	
	Bulta	Virziet bultas norādītajā virzienā

TEHNISKĀ SPECIFIKĀCIJA

TIPS	LH19E
IZOLĀCIJAS KĻASE	II / II
JAUDA	1200
nominālo apgriezienu skaits	450 ÷ 1700
ELEKTRONISKĀ ĀTRUMA KONTROLE	JĀ
MAKS. RĪPAS UN UZLIKAS DIAMETRS	200
VĀRPSTAS VĪTNE	M14
Masa atbilstoši EPTA Procedūrai 01/2014	2,25

Uzrādītās vērtības ir balstītas uz nominālā sprieguma 230V/50Hz. Attiecībā uz sprieguma un frekvences dažādas jaudas vērtības var atšķirties. Atsaukties uz etiķetes tehniskajām specifikācijām līdz ar nominālvērtību rīks.

BRĪDINĀJUMS! Izlasiet visus drošības brīdinājumus, instrukcijas, ilustrācijas un specifikācijas, kas pievienotas šim elektroinstrumentam. Visu tālāk norādīto instrukciju neievērošana var izraisīt elektriskās strāvas triecienu, aizdegšanos un/vai nopietnus miesas bojājumus. **Pēc izlasišanas uzglabājiet šos noteikumus turpmākai izmantošanai.**

Drošības un aizsardzības norādījumi ir sniegti bukletā "VISPĀRTĪGIE DROŠĪBAS NORĀDĪJUMI", kas ir šo dokumentu neatņemama sastāvdaļa. Šajā LIETOŠANAS ROKASGRĀMATĀ sniegta papildu informācija par instrumenta specifisku izmantošanu.

PAREIZA IZMANTOŠANA

Instrumentu ir paredzēts izmantot kā pulētāju. Izlasiet visus brīdinājumus, norādījumus, attēlu skaidrojumus un specifikācijas, ko saņēmat kopā ar instrumentu. Norādījumu neievērošana var izraisīt strāvas triecienu, ugunsgrēku un nopietnas traumas.

Instrumentam nav paredzēts gludināšanai, metāla pulēšanai un griešanai. Izmantojot šo instrumentu neparedzētā veidā, var rasties apdraudējums un ievainojumi.

Instrumentam jāizmanto tikai kopā ar tam paredzētajiem un ražotāja ieteiktajiem piederumiem. Piederuma stiprinājums pie instrumenta negarantē drošu darbību.

Piederumu nominālajam apgriezienu skaitam jābūt vismaz vienādam ar maksimālo apgriezienu skaitu, kas norādīts uz instrumenta. Ja piederumu izmanto ātrumā, kas pārsniedz nominālo, tas var salūst un tā gabali var lidot pa gaisu.

Piederuma ārējam diametram un biežumam jāatbilst

instrumenta specifikācijā norādītajiem datiem. Neatbilstošā izmēra piederumus nevar pietiekami aizsargāt vai kontrolēt.

Piederumu konfigurācijai jāatbilst instrumentam. Izmantojot piederumus, ko nevar perfekti piestiprināt instrumentam, var rasties disbalanss, pārmērīga vibrācija un kontroles zudums.

Neizmantojiet bojātus piederumus. Pārbaudiet visus piederumus pirms izmantošanas. Pārbaudiet ripu, lai pārlicinātos, ka tā nav ieplaisājusi, bojāta vai pārmērīgi nolietota. Ja instruments vai piederums nokritis, pārlicinieties, ka nav radušies bojājumi, ja vajadzīgs, nomainiet piederumu. Pēc piederuma pārbaudes vai uzstādīšanas pārbaudiet instrumenta darbību maksimālajā ātrumā un bez noslodzes vienu minūti, turieties drošā attālumā.

Ja piederums ir bojāts, tas pārbaudes laikā saplīsīs.

Valkājiet individuālos aizsardzības līdzekļus. **Atkarībā no pielietojuma lietojiet aizsardzības ekrānu sejai, masku vai aizsardzības brilles. Atkarībā no gadījuma valkājiet pretputekļu masku, dzirdes aizsardzības līdzekļus, cimdus un priekšautu, kas spēj apturēt apstrādājamā gabala nelielos abrazīvos fragmentus.** Redzes aizsargiem jāspēj apturēt lidojošos būvgružus, kas radušies dažādu darbību laikā. Pretputekļu maskai vai respiratoram ir jāspēj filtrēt darba laikā radītās daļiņas. Ilgstoša augstu trokšņu iedarbība var izraisīt dzirdes zudumu. Sargājiet tuvumā esošās personas drošā attālumā attiecībā pret darba zonu. **Jebkuram, kas iet darba zonā ir jāvalkā piemēroti drošības aizsardzības līdzekļi.** Apstrādājamā gabala fragmenti vai bojātie piederumi var lidot prom un izraisīt ievainojumus darba zonas tuvumā.

Novietojiet vadu tālu no griešanās rīku. Ja zaudēsiet kontroli, vads var tikt sagriezts vai savērts un Jūsu plauksta vai roka var tikt ievilkta griešanās rīka.

Nekad nenolieciet elektrisko rīku, kamēr piederums nav pilnībā apturēts. Griešanās piederums var veidot saķeri ar virsmu un izvest elektrisko rīku ārpus Jūsu kontroles.

Nedarbiniet elektrisko rīku, kamēr tas tiek virzīts uz sāniem. Nejauša saskare ar griešanās rīku varētu ieraut Jūsu drēbes un vilkt piederumu Jums virsū.

Regulāri tīriet elektriskā rīka ventilācijas atveres. Dzinēja ventilators vilks korpusa iekšienē putekļus, un pārmērīgs metāla putekļu uzkrājums var izraisīt elektriskās briesmas.

Nedarbiniet elektrisko rīku uzliesmojošu materiālu tuvumā. Dzirksteles varētu aizdedzināt šādus materiālus.

Nelietojiet tādus piederumus, kuriem ir nepieciešami dzesēšanas šķidrums. Ūdens vai citu šķidro dzesēšanas šķidrums lietošana var izraisīt elektrisko triecienu vai elektrošoku.

PAPILDU DROŠĪBAS NORĀDĪJUMI PAR ATSTIENIEM UN SAISTĪTAJIEM BRĪDINĀJUMIEM

Atsitiens ir pēkšņa reakcija, kad iekšējais rotējošais disks, uzlikas disks, suka vai cits piederums. Iekšējais rotējošais disks, suka vai cits piederums. Iekšējais rotējošais piederuma apstāšanās, kā rezultātā nekontrolēts instruments ar spēku tiek griezts pretējā virzienā. Piemēram, ja abrazīvais disks iekšējais apstrādājamā objektā, diska mala aizķeršanās punktā var iedzilnāties materiāla virsmā, un tā ietekmē disks var palekties vai tikt izsists. Disks var palekties prom no instrumenta lietotāja vai uz instrumenta lietotāja pusi atkarībā no diska griešanās virziena aizķeršanās punktā.

Abrazīvie diski tādos apstākļos var arī saplīst.

Atsitiens rodas, ja instrumentu nepareizi izmanto un/vai netiek ievērota darba kārtība vai apstākļi, tā rašanās var novērst, rīkojoties saskaņā ar turpmāk aprakstīto.

- Vienmēr stingri turiet elektroinstrumentu, novietojiet kermeni un rokas tā, lai spētu pretoties atsitienu spēkam.** Izmantojiet palīgrokturi, ja tāds ir, lai varētu pilnībā kontrolēt atsitienu un reaktīvo momentu darba uzsākšanas brīdī. Reaktīvo momentu un atsitienu spēku var kontrolēt, ja ievēro pienācīgu piesardzību.
- Nekādā gadījumā nenovietojiet roku rotējošā piederuma tuvumā.** Piederums var atstiesies pret Jūsu roku.
- Nestāviet zonā, kurā instruments kustēsies, ja radīsies atsitiens.** Aizķeršanās brīdī atsitiens novirzīs instrumentu pretējā virzienā diska kustībai.
- Esiet īpaši uzmanīgi, apstrādājot stūrus, asas malas u.c.** Neļaujiet instrumentam lēkāt un ķerties. Stūri, asas malas vai palekšņas var sabloķēt rotējošo piederumu, kā rezultātā lietotājs zaudēs kontroli pār instrumentu vai cietīs no atsitienu.
- Neuzstādi motorzāģa grebšanas ripu vai zāģripu.** Tādi asmeņi bieži izraisa atsitienu un kontroles zaudēšanu.

ĪPAŠIE BRĪDINĀJUMI PAR DROŠĪBU

Pārliedzinieties, ka pulēšanas instrumenta vaļīgās daļas un stiprināšanas saites nevar brīvi rotēt. Droši novietojiet vai nogrieziet vaļīgās stiprināšanas saites. Vaļīgas vai rotējošas fiksēšanas saites var apīties ap lietotāja pirkstiem vai apstrādājamo priekšmetu.

NODOŠANA EKSPLOATĀCIJĀ

 **UZMANĪBU** Ievērojiet tīkla spriegumu! Tīkla spriegumam ir jāatbilst tam, kas ir norādīts uz elektriskā rīka plāksnītes.

 **BRIESMAS** Pirms jebkuru darbību veikšanas ar elektrisko rīku, izņemiet tīkla kontaktakšu no kontaktlīdzdas.

MONTĀŽA

Novietojiet vāku (6) uz zobpāravadu kārbas tā, lai skrūvju (5) montāžas atveres sakrīt ar atverēm uz kārbas.

Pieskrūvējiet sānu rokturi (5). Sānu rokturi var novietot instrumenta labajā vai kreisajā pusē.

PIEDERUMU MONTĀŽA/ DEMONTĀŽA

MONTĀŽA

RIPAS TURĒTĀJS

Pieskrūvējiet ripu (7) virs vārpstas ass (4), neļaujot tai kustēties vai nofiksējot to ar bloķēšanas pogu (10).

UZLIKA

Uzspiediet pulēšanas uzliku, lai piestiprinātu to ripai.

DEMONTĀŽA

RIPAS TURĒTĀJS

- Bloķējiet vārpstu, nospiežot pogu (10), vienlaicīgi griežot ripu, līdz tā nobloķējas.
- noņemiet ripu.



Nekādā gadījumā nespiediet pogu, lai bloķētu ripu, kamēr vārpsta kustas, jo instrumentam jābūt pilnīgi nekustīgam. Citādi var salūst zobpārvaldi vai pogas tapa, un garantija zaudēs spēku.

TAMPONS

Ar vilkšanu izvelciet lietoto tamponu; piemērojiet jauno tamponu (skatiet MONTĀŽA).

PIRMS NODOŠANAS EKSPLOATĀCIJĀ

Pirms iekārtas nodošanas ekspluatācijā pārliedzinieties, ka:

- iepakojums ir neskartas un nav redzamas bojājumu pazīmes, kas radušās transportēšanas un uzglabāšanas laikā;
- iekārta ir nokomplektēta, pārbaudiet, ka sastāvdaļu skaits vai veids atbilst tam, kas ir norādīts šajā rokasgrāmatā;
- enerģijas avots atbilst iekārtas raksturlielumiem;
- elektroenerģijas padeves vads un atbilstošā kontaktlīdzda ir perfekta stāvoklī;
- slēdzis ON/OFF (2) darbojas, strādājot tomēr ar atslēgtu kontaktakšu;
- visas iekārtas sastāvdaļas ir uzstādītas pareizi un tām nav bojājumu pazīmju;
- ventilācijas atveres (11) nav nosprostotas.

DARBINĀŠANA

 **UZMANĪBU:** pēc elektroenerģijas pārtraukuma, ja ON/OFF slēdzis ir ieslēgts, ir nepieciešams atlaist slēdzi (skatiet Apturēšana).

LH19E

- **Iedarbināšana:** piespiediet slēdža sviru (9) instrumenta korpusa virzienā; lai instrumentu fiksētu ieslēgtā stāvoklī, vienlaicīgi piespiediet pogu (2) un turiet to nospiestu, atlaižot sviru (9), tādējādi fiksējot slēdzi.
- **Apturēšana:** pārbīdi slēdža sviru vai, ja slēdzis ir fiksētā stāvoklī, piespiediet sviru, lai atbrīvotu fiksēšanas pogu.



Pēc izslēgšanas instruments kādu laiku turpina rotēt.

ĀTRUMA REGULĒŠANA

Apgriezītu skaita regulēšana tiek veikta divos veidos: ar

mainīgas darbības slēdzi (2), ar regulēšanas ritenīti, kas atrodas iekārtas virsējā daļā (3)

Regulēšana ar ritenīti (3) ietekmē regulēšanu ar mainīgas darbības slēdzi (9), nosakot dzinēja maksimālo apgriezienu skaitu.

Ātruma izvēle tiek veikta atkarībā no buferu raksturlielumiem un aprēķinājamā materiāla.

ATLAUTIE PIEDERUMI

Diski un uzlikas līdz Ø 200 mm max.

TROKŠŅU/VIBRĀCIJU EMISIJA

Ekvivalents skaņas spiediena līmenis (troksnis) un vidējais kvadrātiskais ātrums tiek mērīti abilstoši standartam:

EN 60745

	SKAŅAS SPIEDIENA LĪMENIS [dB(A)]	NENOTEIKTĪBA [dB(A)]	SKAŅAS JAUDAS LĪMENIS	Vibrāciju līmenis [m/s ²] (publiscana)	
				Uz 3 asīm	NENOTEIKTĪBA
	L _{pa}	K	L _{wa}	a _h	K
LH19E	85	3	96	2,50	1,00



Izmantojiet dzirdes aizsardzības līdzekļus!



Uzmanību! Dotās mērvienības attiecas uz jaunām ierīcēm.

Izmantojot katru deīnu, izmainās trokšņu un svārstību koeficienti. Norādītās emisiju vērtības ir salīdzināmas un jāizmanto lietotāju apraudošā riska iepriekšējai novērtēšanai. Aptuvenajā darba laika aprēķinā jāiekļauj arī instrumenta tukšgaitas un apstādināšanas laiks. Šīs emisiju vērtības attiecas uz instrumenta galvenajiem izmantošanas veidiem. Ja instrumentu izmanto citos veidos vai citiem piederumiem vai ja tas netiek regulāri apkopots, darba laikā emisiju līmenis var ievērojami palielināties.

TEHNISKĀ APKOPE

Veicot apkopes darbus, instrumentam jābūt atslēgtam no elektrotīkla.

Pēc darba beigām vai pēc vajadzības notīriet putekļus no korpusa, izmantojot saspiesta gaisa strūklu, īpašu uzmanību pievēršot motora ventilēšanas atverēm.

Lietotājs nedrīkst veikt nekādus citus apkopes darbus.

Instrumenta iekšējo daļu, piemēram, suku, lodīšu gultņu, zobratu u.c. apkopi un tīrīšanu drīkst veikt tikai pilnvarotā darbnīcā, skatāms arī mājas lapā <http://www.rupes.it> sadaļā Service.

Lietojiet tikai oriģinālās RUPES rezerves daļas.

UTILIZĀCIJA (EEIA DIREKTĪVA)



Tikai ES valstīm. Saskaņā ar Eiropas direktīvu par elektrisko un elektronisko iekārtu atkritumiem un tās īstenošanu saskaņā ar valsts tiesību aktiem nolietotās elektriskās iekārtas ir jāsavāc atsevišķi, lai pēc tam tās tiktu pārstrādātas videi draudzīgā veidā.

Produkts pēc sava kalpošanas laika beigām nav jāizmet apkārtējā vidē vai jāizmet kopā ar sadzīves atkritumiem, bet tas ir jāiznīcina pilnvarotajos otrreizējās pārstrādes centros (sazinieties ar vietējām varas iestādēm, lai uzzinātu, kur, produkts saskaņā ar likumu ir jāapglabā). Pareiza produkta apglabāšana veicina veselības aizsardzību un apkārtējās vides aizsardzību.

Nelikumīga produkta apglabāšanas veicēji ir sodāmi ar noteiktajiem sodiem.

ES ATBILSTĪBAS DEKLARĀCIJA

Uzņemoties atbildību, apliecinām, ka šeit aprakstītais instruments

atbilst šādu direktīvu būtiskajām drošības prasībām:

2006/42/EK; 2014/30/ES; 2011/65/ES.

Pārbaudes ir veiktas saskaņā ar spēkā esošajiem Eiropas saskaņotajiem noteikumiem

EN 60745-1:2009 + A11:2010

EN 60745-2-3:2011 + A2:2013 + A11:2014 + A12:2014 + A13:2015

EN 55014-1: 2017

EN 55014-2: 2015

EN 61000-3 -2: 2014

EN 61000-3-3: 2013

EN 62233 : 2008

EN IEC 63000:2018

RUPES S.p.A. a socio unico

PREZIDENTS
G. Valentini













Vermezzo con Zelo (MI), 03/10/2022

Tehnisko dokumentāciju pēc:

RUPES SpA a socio unico
Via Marconi, 3/A - Loc. Vermezzo 20071
VERMEZZO CON ZELO (MI) - Italy

LIETUVIŲ

PIKTOGRAMA

	Dėmesio pavojus / perspėjimai	ISO7010 - W001
	Perskaitykite instrukcijas	ISO7010 - M002
	Mūvėkite apsauginius akinius	ISO7010 - M004
	Mūvėkite ausų apsaugas	ISO7010 - M003
	Mūvėkite kaukę	ISO7010 - M016
	Mūvėkite apsaugines pirštines	ISO7010 - M009
	Atitikties ženklas CE	
	„EurAsian“ ženklas	
	„C-Tick“ ženklas	
	Iš eksploatacijos išimto prietaiso šalinimas	
	Izolacijos klasė II	
	Rodyklė	Sukite rodyklės nurodyta kryptimi

TECHNINIAI DUOMENYS

TIPAS	LH19E
IZOLIACIJOS KLASĖ	□ / II
GALIA	1200
n nominalios apuskos	450 ÷ 1700
ELEKTRONINIS GREIČIO VALDYMAS	TAIP
BUFERIO PADAS IR MAKSIMALUS BUFERIO SKERSMUO	200
VELENO SRIEGIS	M14
Paruošimas naudoti pagal 2014/01 EPTA tvarką	2,25

Vardinė įtampa 230V/50Hz Pateiktos vertės yra pagrįstos. Įtampa ir dažniai skirtingų galios verčių gali skirtis. Kreiptis į etiketės nominalių verčių įrankio technines specifikacijas.

PERSPĖJIMAS! Perskaitykite visus saugos perspėjimus, instrukcijas, iliustracijas ir specifikacijas, pateiktas su šiuo elektriniu įrankiu. Jei nesilaikysite visų apačioje išvardytų instrukcijų, gali nutrenkti elektra, kilti gaisras ir (arba) galima rimtai susižaloti. **Išsaugokite šias saugos nuorodas ir reikalavimus, kad ir ateityje galėtumėte jais pasinaudoti.**

Saugumo ir nelaimingų atsitikimų prevencijos instrukcijos pateiktos brošiūroje **BENDROS SAUGUMO INSTRUKCIJOS**, kuri yra neatskiriama šių dokumentų dalis. **VALDYMO INSTRUKCIJŲ VADOVE** pateikta papildoma informacija, skirta konkrečiai naudojant įrankį.

TINKAMAS NAUDOJIMAS

Šis įrankis sukurtas naudoti kaip poliuruoklis. Perskaitykite visus įspėjimus, instrukcijas, schemose pateiktas nuorodas ir duomenis, pridėtus prie šio įrankio. Nesilaikant visų toliau pateiktų instrukcijų gali ištikti elektros šokas, įvykti gaisras ir (arba) galima patirti rimtų sužalojimų.

Šis įrankis nėra skirtas lyginti, metalui šlifuoti ar pjaustyti. Naudojant įrankį ne pagal paskirtį, galima sukelti pavojų žmonėms ir juos sužaloti.

Įrankis turi būti naudojamas su specialiai jam sukurtais arba rekomenduojamais gamintojo priedais. Priedo pritvirtinimas prie įrankio neužtikrina saugaus naudojimo.

Nurodytas priedo greitis turi būti bent jau lygus didžiausiam greičiui, nurodytam ant įrankio. Naudojant priedus didesniu greičiu, nei nurodyta, priedai gali sulūžti arba būti išsviesti į orą.

Priedo išorinis skersmuo ir storis turi atitikti nurodytus ant įrankio matmenis. Netinkamų matmenų priedai negali būti pakankamai apsaugoti ar valdomi.

Priedų konfigūracija turi atitikti įrankį. Priedų, kurie negali būti tinkamai pritvirtinti prie įrankio, naudojimas gali sutrikdyti pusiausvyrą, sukelti pernelyg didelę vibraciją ir padaryti įrankį nevaldomą.

Nenaudokite pažeistų priedų. Prieš naudodami, patikrinkite visus priedus. Patikrinkite atraminius padus ir įsitikinkite, kad nėra įtrūkimų, įplyšimų ar per didelio nusidėvėjimo. Jei įrankis ar priedas nukrenta, įsitikinkite, kad jis nepažeistas arba įtaisykite naują priedą. Apžiūrėję ar įtaisę naują priedą, išbandykite įrenginio veikimą didžiausiu greičiu ir be apkrovos vieną minutę, laikydamiesi saugaus atstumo. Jei priedai pažeisti, išbandant jie sulūš.

Naudokite asmeninės apsaugos priemones. Atsižvelgdami į prietaiso naudojimą, naudokite veido skydą, kaukę arba apsauginius akinius. Priklausomai nuo atvejo, mūvėkite nuo dulkių saugančią kaukę, ausines, pirštines ir prijuostę, kad apsisaugotumėte nuo apdirbamo objekto mažų abrazyvinių dalelių. Akių apsauga privalo apsaugoti nuo įvairių darbų metu atsirandančių skraidančių nuolaužų. Nuo dulkių sauganti kaukė arba respiratorius privalo filtruoti jūsų darbo metu atsirandančias daleles. Ilgai laiką būnant aplinkoje, kur didelis triukšmas gali pablogėti klausą. **Netoliese esantiems asmenims liepkite laikytis saugaus atstumo nuo darbo zonos.** Bet kuris į šią zoną įeinantis asmuo privalo mūvėti asmeninės apsaugos

priemones. Apdirbamo gaminio dalelės arba sulūžę priedai gali nulėkti ir sužeisti prie pat darbo zonos esančius asmenis. **Laikykite laidą atokiau nuo besisukančio priedo.** Jei prarasite kontrolę, laidą galite įpjauti arba jis gali susisukti, todėl jūsų ranka ar petyš gali būti įtraukti į besisukančią priedą.

Niekada nepadėkite elektros prietaiso, kol priedas visiškai nesustos. Besisukantis priedas gali prisiliesti prie paviršiaus ir nebegalėsėte suvaldyti elektros prietaiso.

Neįjunkite elektros prietaiso veikti, kai jį nešate pakreipę į šoną. Atsitiktinai prisilietus prie besisukančio priedo jūsų drabužiai gali įsivelti ir priedas gali užkristi ant jūsų.

Reguliariai nuvalykite elektros prietaiso ventiliacijos angas. Varklio ventilatorius pritrauks dulkių į laikiklio vidų ir per didelės kiekis susikaupusių metalo dulkių gali sukelti elektros pavojų.

Neįjunkite elektros prietaiso veikti šalia degių medžiagų. Žiežirbos gali uždegti šias medžiagas.

Nenaudokite priedų, kuriems reikalingas aušinimo skystis. Naudojant vandenį arba kitus aušinimo skysčius gali nutrenkti elektrą arba kilti trumpas sujungimas.

PAPILDOMOS SAUGUMO INSTRUKCIJOS DĖL ATVEJŲ, KAI ĮRANKIS NUSLYSTA, IR SUSIJĘ ĮSPĖJIMAI

Nuslydimas – staigi reakcija prispaudus arba užkliuvus besisukančiam ratui, pagrindiniam pagrindu, šepetėliui ar bet kokiam priedui. Prispaudus arba užkliuvus, besisukantis priedas yra staigiai sustabdomas. Tai priverčia nevaldomą įrankį judėti priešinga kryptimi, nei priedo sukimosi kryptis, nuo vietos, kurioje jis užkliuvęs. Pavyzdžiui, jei abrazyvinis ratas prispaustas ar užkliuvęs už apdirbamo daikto, rato kraštas, kuris užkliūva, gali įsikverbti į medžiagos paviršių taip priversdamas ratą atšokti ar nuslysti. Ratas gali atšokti link ar tolyn nuo jį valdančio žmogaus, priklausomai nuo judėjimo krypties, kai įrankis užkliūna. Tokiais atvejais ratai gali ir sulūžti.

Nuslydimas – įrankio neteisingo ir (arba) netinkamo naudojimo neatsižvelgiant į procedūras arba sąlygas padarinius. Jo galima išvengti imantis atitinkamų žemiau išvardytų priemonių.

- Tvirtai laikykite įrankį, laikykite rankas ir patys būkite tokioje padėtyje, kad galėtumėte išlaikyti įrankį jam nuslydus. Visada naudokite papildomą rankeną (jei ji yra). Taip bus lengviausia suvaldyti įrankį jam nuslydus ar jį įjungus.** Naudotojas gali suvaldyti įrankį jam nuslydus ar jį įjungiant, jei imamasi atitinkamų atsargumo priemonių.
- Niekada neikiškite rankų prie besisukančio priedo.** Priedas gali nuslysti į rankos pusę.
- Niekada nebūkite ten, kur gali atsodurti nuslydęs įrankis.** Nuslydęs įrankis judės priešinga ratų sukimosi kryptimi nuo suspaudimo vietos.
- Apdirbdami kampus, smailias vietas ir kt. imkitės papildomų atsargumo priemonių. Venkite situacijų, kai priedas šokinėja ar užsispaudžia.** Besisukantis priedas gali užstrigti apdirbant kampus, smailias vietas ar atvejais, kai pradeda šokinėti. Tokiu atveju galite nebesuvaldyti įrankio arba jis gali nuslysti.
- Nebandykite pridėti grandininio pjūklo, medžio raizymo geležčių ar dantyto pjūklo geležčių.** Naudojantis tokiais geležtėmis padidėja nuslydimo ar nesuvaldomo tikimybė.

SPECIALŪS SAUGOS PERSPĖJIMAI

Įsitinkinkite, kad jokios atsilaisvinusios poliravimo įrankio gaubto dalys ar fiksavimo sujungimai negali laisvai sukstis. Perkelkite į saugią padėtį arba nukirpkite atsilaisvinusius tvirtinimo laidus. Atsilaisvinę ar besisukantys tvirtinimo laidai gali apsvinčioti apie operatoriaus pirštus arba įsivelti į detalę, su kuria dirbama.

PARUOŠIMAS NAUDOTI



DĖMESIO Patikrinkite tinklo įtampą! Tinklo įtampa privalo sutapti su įtampa, kuri nurodyta elektros prietaiso gamintojo plokštelėje.



PAVOJUS Prieš atlikdami bet kokius veiksmus elektros prietaise, ištraukite kištuką iš elektros lizdo.

ĮRANKIO SURINKIMAS

Uždėkite dangtelį (6) ant pavarų dėžės taip, kad tvirtinimo varžtų skylės (5) sutaptų su skylėmis ant pavarų dėžės.

Prisukite šoninę rankeną (5). Šoninė rankena gali būti tvirtinama įrangos kairėje arba dešinėje pusėje.

PRIEDŲ MONTAVIMAS / IŠMONTAVIMAS MONTAVIMAS

PLOKŠTĖS PADO LAIKIKLIS

Prisukite plokštės pado laikiklį (7) prie veleno sriegio (4), neleisdami jam judėti arba įjungę fiksavimo mygtuką (10).

PADAS

Spauskite poliravimo padą, kad pritvirtintumėte jį prie plokštės.

IŠMONTAVIMAS

PLOKŠTĖS PADO LAIKIKLIS

- Užfiksukite veleną paspausdami mygtuką (10) ir tuo pat metu sukdami padą, kol jo padėtis užfiksuos.

- nuimkite padą.



Niekada nespaukite mygtuko, kad užfiksotumėte padą, kol įrankis nenustoja sukstis; pavarų dėžė ar mygtuko kaištis gali sulūžti ir garantija nebegalios.

TAMPONAS

Ištraukite panaudotą tamponą; įdėkite naują tamponą (žr. „MONTAVIMAS“)

PRIEŠ PRADEJANT NAUDOTI

Prieš pradėdami naudoti įrenginį, įsitinkinkite, kad:

- pakuoatė yra vientisa ir nėra pervežimo ir sandėliavimo metu padarytos žalos požymių;
- įrenginys vientisas; patikrinkite, ar sudėtinųjų dalių skaičius ir tipas atitinka šiame vadove pateiktus duomenis;
- energijos šaltinis atitinka įrenginio savybes;
- maitinimo laidas ir jo kištukas yra puikios būklės;
- įjungimo / išjungimo jungiklis (2) veikia tinkamai, tačiau prieš tai ištraukite kištuką;
- visos įrenginio sudėtinės dalys yra teisingai sumontuotos ir nėra pažeidimo požymių;
- ventiliacijos angos (11) nėra uždengtos.

PALEIDIMAS



DĖMESIO: nutrūkus elektros energija, kai ON/OFF jungiklis įjungtas, reikia jungiklį atleisti (žr. „Sustabdymas“).

LH19E

- **Pradžia:** pastumkite jungiklio svertą (9) link įrankio korpuso; norėdami įrankį užfiksuoti ĮJUNGTOJE padėtyje, tuo pat metu paspauskite mygtuką (2) ir laikykite jį paspausta, kol atleisite svertą (9), taip užfiksodami jungiklį.
- **Stabdymas:** atleiskite jungiklio svertą arba, jei padėtis užfiksauta, pastumkite svertą, kad atleistumėte fiksavimo mygtuką.



Įrankis sukasi toliau ir po išjungimo

GREIČIO REGULIAVIMAS

Apsukų skaičius reguliuojamas dviem būdais: keičiamų pavarų jungikliu (2), viršutinėje mašinos dalyje esančiu reguliavimo vairoliu (3)

Reguliuojant vairoliu (3) tuo pačiu reguliuojamas ir keičiamų pavarų jungiklis (9) ir šitaip nustatomas didžiausias variklio apskukų skaičius.

Greitis pasirenkamas pagal diskelių savybes ir apdirbamą medžiagą.

LEDŽIAMŲ PRIEDAI

- Buferių padai ir buferiai iki Ø 200 mm max.

TRIUKŠMO / VIBRACIJOS EMISIJA

Garso slėgį (triuksmą) atitinkanti vertė ir vidutinė kvadratinė greitėjimo vertė matuojami pagal šį standartą:

EN 60745

	GARSO SLĖGIO LYGIS [dB(A)]	NEAPIBRĖŽTUMAS [dB(A)]	GARSO GALIOS LYGIS	Vibravimo lygis[m/s ²] (poliravimas)	
				Su 3 assi	NEAPIBRĖŽTUMAS
	L _{PA}	K	L _{WA}	a _h	K
LH19E	85	3	96	2,50	1,00



Naudokite ausų apsaugą!



Dėmesio! Pateikiami dydžiai galioja maujam įrankiu. Kasdien naudojant, triukšmo ir vibracijos lygis keičiasi. Pateiktos sklaidos reikšmės yra palyginamosios ir skirtos laikinai įvertinti operatoriaus riziką dirbant. Tinkamai įvertinant darbo laiką reikia atsižvelgti ir į įrankio darbą tuščiaja eiga bei sustojimo laiką. Šios sklaidos reikšmės atspindi pagrindinį įrankio praktinį pritaikymą. Jei įrankis naudojamas kitaip, su kitais priedais, arba jei reguliariai neprižiūrimas, sklaidos reikšmės veikimo metu gali labai padidėti.

PRIEŽIŪRA

Visi priežiūros veiksmai atliekami atjungus maitinimą.

Po kiekvieno darbo arba, kai reikia, pašalinkite visas dulkes nuo įrankio korpuso naudodami suspausto oro srovę, ypač dėmesį skirdami motoro ventiliacijos angoms.

Jokių kitų priežiūros veikslių naudotojas negali atlikti.

Vidinės dalis, pvz., šepetėlius, guolius, krumpliaračius ar kitas dalis valyti ir prižiūrėti turi įgaliota naudotojų aptarnavimo dirbtuvė, taip pat galima peržiūrėti interneto svetainėje <http://www.rupes.it>, skyriuje „Service“.

Naudokite tik originalias „RUPES“ atsargines detales.

IŠMETIMAS (EEIJA DIREKTYVA)



Tik ES šalims: Pagal Europos direktyvą dėl elektros ir elektronikos įrangos atliekų ir jos pritaikymą pagal nacionalinius standartus, nebenaudojama elektros įranga turi būti šalinama atskirai tam, kad vėliau būtų perdirbta laikantis aplinkos reikalavimų. Nebenaudojamas produktas negali būti išsklaidytas aplinkoje arba išmestas kartu su buitinėmis atliekomis. Jis turi būti nunešamas į įgaliotus atliekų rūšiavimo centrus (norėdami sužinoti, kur galite pašalinti produktą pagal įstatymų reikalavimus, kreipkitės į vietines kompetentingas institucijas). Tinkamas produkto atliekų tvarkymas prisideda prie sveikatos gerovės ir aplinkos apsaugos. Už netinkamą produkto šalinimą pažeidžiams taikomos sankcijos.

ES ATITIKTIES DEKLARACIJA

Mes esam atsakingi ir skelbiame, kad aprašytas įrankis atitinka Esminius saugos reikalavimus ir tokias direktyvas:

2006/42/EB; 2014/30/ES; 2011/65/ES.

Bandymai atlikti pagal „European Harmonised“

EN 60745-1:2009 + A11:2010

EN 60745-2-3:2011 + A2:2013 + A11:2014 + A12:2014 + A13:2015

EN 55014-1: 2017

EN 55014-2: 2015

EN 61000-3-2: 2014

EN 61000-3-3: 2013

EN 62233 : 2008

EN IEC 63000:2018

RUPES

S.p.A. a socio unico

PREZIDENTAS

G. Valentini

Vermezzo con Zelo (MI), 03/10/2022

Techninė byla laikoma:

RUPES SpA a socio unico

Via Marconi, 3/A - Loc. Vermezzo 20071

VERMEZZO CON ZELO (MI) - Italy

	Atenție pericol/avertizări	ISO7010 - W001
	Citiți instrucțiunile	ISO7010 - M002
	Purtați ochelari de protecție	ISO7010 - M004
	Purtați protecții pentru auz	ISO7010 - M003
	Purtați mască	ISO7010 - M016
	Purtați mănuși de protecție	ISO7010 - M009
	Marcaj de conformitate CE	
	Marcaj EurAsian	
	Marcaj C-Tick	
	Eliminarea aparatului scos din uz	
	Clasa de izolație II	
	Săgeată	Operați în direcția indicată de săgeată

SPECIFICAȚII TEHNICE

TIP	LI19E
CLASA DE IZOLAȚIE	□ / II
PUTEREA	1200
Viteza nominală	450 ÷ 1700
CONTROLUL ELECTRONIC AL TURĂȚIEI	DA
DIAMETRUL MAXIM AL DISCULUI TAMPON	200
FILETUL ARBORELUI DE ANTRENARE	M14
Massa în fuziune della EPTA-Procedure 01/2014	2,25

Valorile prezentate în această se bazează pe o tensiune nominală de 230V/50Hz. În cazul de tensiuni și frecvențe diferite de valori de putere pot varia. Consultați specificațiile tehnice eticheta cu valorile nominale ale instrumentului.

ATENȚIE! Citiți toate avertismentele de siguranță, instrucțiunile, ilustrațiile și specificațiile furnizate împreună cu această unealtă electrică. Nerespectarea cu strictețe a instrucțiunilor enumerate mai jos poate duce la șocuri electrice, incendiu și/sau vătămări corporale grave. **Păstrați toate indicațiile de avertizare și instrucțiunile în vederea utilizărilor viitoare.**

Instrucțiunile de siguranță și de prevenire a accidentelor sunt semnalate în broșura „INSTRUCȚIUNI GENERALE DE SIGURANȚĂ” care este o parte integrantă a acestor documente. Acest MANUAL DE UTILIZARE indică informațiile suplimentare necesare pentru utilizarea specifică a sculei.

FOLOSIREA CORECTĂ

Această sculă este proiectată pentru a fi folosită ca mașină de lustruit. Citiți toate avertismentele, instrucțiunile, indicațiile oferite pe desene și specificații furnizate cu această sculă. Nerespectarea în totalitate a instrucțiunilor de mai jos poate provoca electrocutări, incendii și/sau vătămări grave.

Scula sculă nu este destinată a fi utilizată pentru operații de netezire, curățare și tăiere a metalului. Utilizarea acestei scule pentru aplicații nedorite poate provoca leziuni și pericole pentru oameni.

Scula trebuie să fie utilizată cu accesorii care au fost special concepute sau recomandate de către producător. Simplul fapt că accesoriul poate fi atașat la sculă nu garantează o funcționare în condiții de siguranță.

Turația nominală a accesoriilor trebuie să fie cel puțin egală cu turația maximă indicată pe sculă. Folosirea accesoriilor la

turații mai mari decât cele nominale poate duce la ruperea lor sau pot fi proiectate prin aer.

Diametrul exterior și grosimea accesoriilor trebuie să fie adaptate caracteristicilor sculei. Accesoriile cu dimensiuni incorecte nu pot fi protejate sau controlate în mod corespunzător. **Configurația accesoriilor trebuie să se potrivească cu scula.** Folosirea accesoriilor ce nu pot fi montate corect pe sculă poate duce la apariția unui dezechilibru, la vibrații excesive și la imposibilitatea de a controla scula.

Nu folosiți accesorii deteriorate. Verificați toate accesoriile înainte de folosire. Inspectați plăcuțele de susținere și verificați dacă sunt fisuri, rupturi sau uzură excesivă. În cazul în care scula sau accesoriul a căzut, verificați dacă acesta nu este deteriorat sau instalați un nou accesoriu. După inspectarea sau instalarea unui accesoriu, testați funcționarea sculei la turația maximă și fără sarcină timp de un minut, păstrând o distanță de siguranță. Dacă accesoriile sunt deteriorate ele se vor sparge pe parcursul testului.

Purtați echipament de protecție individuală. În funcție de aplicație, folosiți o protecție pentru față, o mască sau ochelari de protecție. În funcție de caz, purtați o mască antițraf, protecții pentru auz, mănuși și șorț care să oprească fragmentele abrazive proiectate din piesa prelucrată. Protecțiile pentru ochi trebuie să oprească fragmentele proiectate în timpul diferitelor operații. Maska antițraf sau aparatul de respirat trebuie să filtreze particulele generate în timpul lucrului. Expunerea prelungită la zgomote de intensitate mare poate duce la pierderea auzului. **Asigurați-vă că persoanele prezente stau la distanță de zona de lucru, în deplină siguranță.**

Orice persoană care intră în zona de lucru trebuie să poarte echipament de protecție individuală. Fragmentele din piesa prelucrată sau accesoriile rupte pot fi proiectate și să cauzeze daune în zona de lucru.

Poziționați cablul în afara zonei de rotire a accesoriului. Dacă pierdeți controlul există riscul să tăiați cablul sau ca acesta să se răsucescă în jurul mâinii sau brațului, care să fie ulterior trase către accesoriul de rotire.

Nu puneți niciodată ustensila la o parte fără să vă fi asigurat că accesoriul s-a oprit complet. Accesoriul de rotire poate să exercite presiune asupra suprafeței și să vă facă să pierdeți controlul asupra ustensilei.

Nu puneți niciodată în funcțiune ustensila când o țineți la dvs. În urma unui contact accidental cu accesoriul de rotire puteți să vă agățați hainele în accesoriu și să îl trageți către dvs.

Curățați regulat gurile de aerisire ale ustensilei electrice. Ventilatorul motorului va atrage praful în interior; acumularea excesivă de pulbere metalică poate genera pericole de natură electrică.

Nu porniți niciodată ustensila electrică în apropierea materialelor inflamabile. Scânteile ar putea aprinde aceste materiale.

Nu folosiți accesorii care necesită refrigerant lichid. Utilizarea apei sau a altor refrigeranți lichizi poate provoca electrocutare sau șoc electric.

INSTRUCȚIUNI DE SIGURANȚĂ SUPLIMENTARE APPLICABILE TUTUROR OPERAȚIUNILOR.

Reculul și avertizările aferente

Reculul reprezintă o reacție bruscă la agățarea sau blocarea unui disc, suport, perie sau orice alt accesoriu. Agățarea sau blocarea provoacă oprirea rapidă a accesoriului rotativ care, la rândul său, conduce la forțarea sculei necontrolate în direcția opusă sensului de rotație al accesoriului în punctul de contact. De exemplu, dacă un disc abraziv se blochează sau se agăță în piesa de lucru, marginea discului care pătrunde în punctul de agățare poate adânci suprafața materialului, provocând deplasarea necontrolată sau smulgerea discului. Discul poate sări către operator sau în sensul opus acestuia, în funcție de sensul de rotație al discului în punctul de agățare. Este posibil, de asemenea, ca în astfel de situații discurile abrazive să se rupă.

Reculul reprezintă rezultatul utilizării inadecvate a sculei și/sau a procedurilor sau condițiilor incorecte de operare și poate fi evitat prin luarea măsurilor preventive adecvate, precum cele descrise mai jos.

- Mențineți o prindere fermă a sculei și plasați-vă corpul și brațul astfel încât să puteți rezista forțelor de recul. Utilizați întotdeauna un mâner suplimentar, dacă există, pentru un control maxim asupra forțelor de recul sau momentelor de reacție la punerea în funcțiune.** Dacă sunt luate măsurile preventive adecvate, operatorul poate controla forțele de reacție și recul.
- Nu vă poziționați niciodată mâna în apropierea accesoriilor rotative.** În caz de recul, accesoriile se pot deplasa peste mâna dvs.
- Nu vă poziționați corpul în zona în care deplasare a sculei în caz de recul.** Reacția de recul proiectează scula în direcția opusă mișcării discului în punctul de blocare.
- Lucrați extrem de atent în zona colțurilor, muchiilor ascuțite, etc. Evitați balansarea și blocarea accesoriului.** Accesoriul rotativ are tendința de a se bloca în zona colțurilor, muchiilor ascuțite sau la balansare și poate provoca pierderea controlului sau reacții de recul.
- Nu atșați pânze de ferăstrău pentru lemn sau pânze**

dințate. Astfel de pânze provoacă în mod frecvent reacții de recul și conduc la pierderea controlului.

AVERTISMENTE SPECIFICE DE SIGURANȚĂ

Verificați ca nicio piesă a sculei de lustruit să nu fie slăbită sau dacă legăturile de închidere se pot roti liber. Securizați sau tăiați orice element de fixare liber. Firele libere sau cele în rotație pot să se înfășoare după degetele operatorului sau pot fi prinse de piesa ce se prelucurează.

PUNEREA ÎN FUNCȚIUNE



ATENȚIE Respectați tensiunea rețelei! Tensiunea de rețea trebuie să corespundă celei indicată pe plăcuța cu date a ustensilei electrice.



PERICOL Înainte de a efectua orice intervenție asupra ustensilei electrice, scoateți-o din priză.

MONTAREA SCULEI

Poziționați capacul (6) pe transmisie astfel încât găurile pentru șuruburile de montaj (5) să fie aliniate cu cele de pe transmisie. Înșurubați mânerul lateral (5). Mânerul lateral poate fi poziționat atât pe stânga cât și pe dreapta sculei.

MONTAREA / DEMONTAREA ACCESORIILOR

MONTAREA

PLĂCUȚĂ PORT TAMPON

Înșurubați plăcuța port tampon (7) pe arborele de antrenare (4) în timp ce-l împiedicați să se miște sau opriți mișcarea cu butonul de blocare (10).

TAMPON

Aplicați o presiune asupra tamponului de lustruire pentru a se cupla la plăcuță.

DEMONTAREA

PLĂCUȚĂ PORT TAMPON

- Blocați arborele de antrenare prin apăsarea butonului (10), în timp ce rotiți tamponul până când se blochează pe poziție.
- Demontați tamponul.



Nu apăsați butonul pentru a bloca tamponul, până când scula nu este complet oprită; în caz contrar, se poate strica transmisia sau se poate rupe știftul butonului, în consecință pierzându-se garanția.

TAMPON

Scoateți tamponul uzat, rupându-l fășie cu fășie, și instalați tamponul nou (vezi MONTAREA)

ÎNAINTE DE PUNEREA ÎN FUNCȚIUNE

Înainte de a pune mașina în funcțiune verificați următoarele:

- dacă ambalajul este intact și nu observați semne de deteriorare datorită transportului sau stocării;
- dacă mașina este completă; verificați dacă numărul și natura componentelor corespund celor indicate în acest manual;
- sursa de energie trebuie să corespundă datelor indicate pe mașină;
- cablul de alimentare și ștecărul acestuia trebuie să fie în stare perfectă;
- întrerupătorul ON/OFF (2) trebuie să fie eficient și să funcționeze cu ștecărul scos din priză;
- toate componentele mașinii trebuie să fie montate corect și să nu prezinte semne de deteriorare;
- gurile de ventilație (11) trebuie să nu fie acoperite

PUNEREA ÎN FUNCȚIUNE



ATENȚIE: după întreruperea energiei electrice, dacă întrerupătorul de ON/OFF este activat, trebuie să îl dezactivați (vezi Opreire).

LH19E

- **Pornire:** apăsați pârghia comutatorului (9) spre corpul sculei; în cazul în care scula urmează să fie blocată în poziția ON, apăsați butonul (2), în același timp și mențineți-l apăsat în timp ce eliberați pârghia (9), blocând astfel comutatorul.

- **Opreire:** eliberați pârghia comutatorului sau, dacă este blocat în poziție apăsați pârghia pentru a elibera butonul de blocare.



Scula continuă să se rotească după ce este oprită.!

REGLAREA VITEZEI

Ajustarea numărului de rotații poate fi realizată în două moduri: cu ajutorul comutatorului cu mecanism de acționare variabil (2) sau cu ajutorul roțiței de reglare din partea de sus a mașinii (3). Reglarea vitezei cu ajutorul roțiței de reglare (3) afectează reglarea făcută cu ajutorul comutatorului cu mecanism de acționare variabil (9), determinând viteza maximă a motorului. Alegerea vitezei trebuie făcută în funcție de caracteristicile tamponelor și a materialului care urmează să fie prelucrat.

ACCESORII PERMISE

Plăcuțe tampon și tamponae de până la Ø 200 mm max.

ZGOMOT/VIBRAȚII EMISE

Nivelul echivalent de presiune sonoră (zgomot) și valoarea pătrată medie a accelerației au fost măsurate conform standardului:

EN 60745

	NIVELUL PRESIUNII SONORE [dB(A)]	INCERTITUDINE [dB(A)]	NIVEL DE PUTERE SONORĂ	Nivelul de vibrații [m/s ²] (slefuire)	
				Pe 3 axe	INCERTITUDINE
	L _{PA}	K	L _{WA}	a _n	K
LH19E	85	3	96	2,50	1,00



Folosiți protecții pentru urechi!



Pericol! Indică măsurătorile se referă la scule electrice noi. Statele Unite ale Americii de zi cu zi face ca valorile de zgomot și vibrații să se schimbe. Valorile de emisie sunt specificate și utilizate pentru o evaluare provizorie a riscului de expunere a operatorului în timpul perioadei de muncă. Evaluarea corectă a perioadei de muncă trebuie să includă, de asemenea, timpul de mers în gol și de închidere a sculei. Valorile de emisie sunt reprezentative pentru principalele aplicații ale sculei. În cazul în care scula este utilizată pentru alte aplicații, cu alte accesorii, sau în cazul în care nu este supusă la întreținere periodică, valorile de emisie pot crește în mod semnificativ în timpul funcționării.

ÎNȚREȚINERE

Toate operațiunile de întreținere trebuie efectuate cu cablul de alimentare deconectat.

La sfârșitul zilei de muncă, sau dacă este necesar, curățați de praf corpul sculei cu un jet de aer comprimat, acordând atenție în special la curățarea orificiilor de ventilație ale motorului.

Operatorul nu va efectua altă operațiune de întreținere.

Pentru întreținerea și curățarea periodică a componentelor interne, cum ar fi perii, rulmenți, angrenaje, etc. sau alte nevoi, se va contacta un centru de service autorizat, disponibile și pe website-ul <http://www.rupes.it> la secțiunea Service.

Folosiți doar piese de schimb originale RUPES.

ELIMINAREA (DIRECTIVA DEEE)



Doar pentru țările UE: Conform Directivei Europene privind deșeurile echipamentelor electrice și electronice și implementarea acesteia în conformitate cu normativele naționale, echipamentele electrice scoase din uz trebuie colectate separat în vederea reciclării într-o manieră eco-compatibilă.

La sfârșitul duratei de viață a produsului, acesta nu trebuie aruncat în mediul înconjurător sau împreună cu deșeurile menajere, ci predat unor centre de colectare autorizate (contactați autoritățile locale competente pentru a afla unde să eliminați produsul conform legislației în vigoare). Eliminarea corectă a produsului contribuie la protejarea sănătății celor din jur și a mediului.

Eliminarea abuzivă a produsului atrage după sine aplicarea unor amenzi sau sancțiuni.

DECLARAȚIA UE DE CONFORMITATE CE

Declarăm pe proprie răspundere că scula reprezentată este în conformitate cu cerințele esențiale de siguranță ale următoarelor Directive:

2006/42/CE; 2014/30/UE; 2011/65/UE.

Testările au fost realizate în conformitate cu standardele europene armonizate

EN 60745-1:2009 + A11:2010

EN 60745-2-3:2011 + A2:2013 + A11:2014 + A12:2014

+ A13:2015

EN 55014-1: 2017

EN 55014-2: 2015

EN 61000-3 -2: 2014

EN 61000-3-3: 2013

EN 62233 : 2008

EN IEC 63000:2018

RUPES S.p.A. a socio unico













PRESEDINTELE

/ G. Valentini

Vermezzo con Zelo (MI), 03/10/2022

Dosarul tehnic de la:

RUPES SpA a socio unico
Via Marconi, 3/A - Loc. Vermezzo 20071
VERMEZZO CON ZELO (MI) - Italy

	Pozor nevarnost/opozorila	ISO7010 - W001
	Preberite navodila	ISO7010 - M002
	Uporabite zaščitna očala	ISO7010 - M004
	Uporabite protihrupno zaščito	ISO7010 - M003
	Uporabite zaščitni vizir	ISO7010 - M016
	Uporabite zaščitne rokavice	ISO7010 - M009
	Oznaka skladnosti CE	
	Oznaka EurAsian	
	Znak C-Tick	
	Odstranjevanje naprave po izteku življenjske dobe	
	Izolacijski razred II	
	Puščica	Potisnite v smeri, označeni s puščico

TEHNIČNE SPECIFIKACIJE

VRSTA	LH19E
IZOLACIJSKI RAZRED	□/ II
NAPAJANJE	1200
n nazivno število vrtljajev	450 ÷ 1700
ELEKTRONSKO URAVANJANJE HITROSTI	YA
POLIRNI NASTAVEK IN NAJVEČJI PREMIER KOLUTA	200
NAVOJNA OS	M14
Masa glede na postopek EPTA-Procedure 01/2014	2,25

Priskazane vrednosti temeljijo na nazivno napetost 230V/50Hz. Pri napetosti in frekvenci različnih vrednosti moči se lahko razlikujejo. Preberite etikete tehničnih specifikacij za nominalni vrednosti orodje.

VAROVANJE! Prečitajte si vse **varnostne varovanja, pokyny, zobrazenia a špecifikácie** dodane s **týmto elektrickým nástrojom**. Nedodržanje všetkých pokynov uvedených nižšie môže spôsobiť zásah elektrickým prúdom, požiar a/alebo vážne zranenie. **Tieto Výstražné upozornenia a bezpečnostné pokyny starostlivo uschovajte na budúce použitie.**

Varnostna navodila in navodila za preprečevanje nesreč so v knjižici "SPLOŠNA VARNOSTNA NAVODILA", ki so priložena temu dokumentu. V temu **PRIROČNIKU ZA UPORABO** so dodatne informacije, ki so zahtevane za uporabo orodja.

PRAVILNA UPORABA

To orodje je zasnovano za poliranje. Preberite vsa opozorila, navodila in oznake na risbah in v specifikacijah, ki so priložene temu orodju. Če ne upoštevate spodaj navedenih navodil, lahko pride do električnega šoka, požara in/ali resnih poškodb.

To orodje ni namenjeno za brušenje, ščetkanje kovin in rezanje. Če to orodje uporabljate v nepredvidene namene, lahko pride do nevarnosti in poškodb oseb.

Orodje morate uporabljati z dodatki, ki jih je proizvajalec posebej zasnoval ali priporočil. Pritrditev dodatkov na orodje ne zagotavlja varnega delovanja.

Navedena hitrost dodatkov se mora ujemati z najvišjo hitrostjo, ki je navedena na orodju. Če dodatke uporabljate pri hitrostih nad navedeno, se lahko polomijo ali zletijo v zrak. Zunanji premer in debelina dodatkov se mora ujemati s

specifikacijami orodja. Dodatek nepravilnih dimenzij ni mogoče ustrezno zaščititi ali nadzorovati.

Konfiguracija dodatkov se mora ujemati z orodjem. Če uporabite dodatke, ki jih ni mogoče povsem pritrčiti na orodje, lahko pride do neuravnoteženosti, prekomernih vibracij, zaradi česar orodja ni mogoče obvladati.

Ne uporabljajte poškodovanih dodatkov. Pred uporabo pregledajte vse dodatke. Pregledajte podporne plošče in zagotovite, da ni razpok, raztrganin ali prekomerne obrabe. Če orodje ali dodatek padeta, se prepričajte, da nista poškodovana, ali pa namestite nov dodatek. Po pregledu in namestitvi dodatka eno minuto preverjate delovanje orodja pri najvišji hitrosti brez obremenitve, pri čemer ohranite varnostno razdaljo. Če so dodatki poškodovani, se bodo pokvarili med tem preizkusom.

Uporabljajte osebno zaščitno opremo. Odvisno od vrste postopka obdelave uporabite zaščitni vizir za obraz, masko ali zaščitna očala. Odvisno od vrste postopka obdelave uporabite masko s protiprašnim filtrom, protihrupne ščitnike, rokavice in predpasnik, ki lahko ustavi majhne drobce, ki nastajajo med brušenjem. Zaščita oči mora biti takšna, da bo ustavila izmetne delce in prah, ki nastaja med različnimi postopki obdelave. Protiprašna maska ali respirator morata filtrirati prašne delce, ki nastajajo med delovnim postopkom. Daljša izpostavljenost močnemu hrupu lahko povzroči izgubo sluha. Zagotovite, da se v neposredni bližini delovnega območja ne zadržujejo osebe. Kdor vstopi v območje dela mora uporabljati ustrezno osebno varovalno opremo.

Zaradi nevarnosti izstreljenih drobcev z obdelane površine ali koščkov zdrobljenega orodja lahko pride do osebnih poškodb v neposredni bližini delovnega območja.

Namestite kabel stran od rotirnega nastavka. Če izgubite nadzor nad napravo, lahko pride do prereza kabla ali pa se ta ovije okoli vaše roke in jo potegne v rotirni nastavek.

Nikoli ne odlagajte električnega orodja, če se le-to ni popolnoma ustavilo. Rotirni nastavek se lahko oprime obdelovalne površine, zaradi česar lahko izgubite nadzor nad napravo.

Ko jo prenašate ob boku, naprava ne sme delovati. Ob naključnem stiku se lahko namreč oblačila zapletejo v rotirni nastavek in ga potegnejo proti vam.

Redno čistite odprtine za zračenje električnega orodja. Ventilator motorja namreč v notranjost ohlaja pritegne prah, čezmerno kopičenje kovinskega prahu pa lahko povzroči električno nevarnost.

Električnega orodja ne uporabljajte v bližini vnetljivih materialov. Iskre lahko namreč povzročijo vžig takih materialov.

Ne uporabljajte pribora in nastavkov pri katerih je potrebno uporabiti tekočino za hlajenje. Zaradi uporabe vode ali drugih tekočin za hlajenje lahko namreč pride do nevarnosti prevoda elektrike ali električnega udara.

ĎALŠIE BEZPEČNOSTNÉ POKYNY PRE VŠETKY ČINNOSTI SPÄTNÝ NÁRAZ A SÚVISIACE VÝSTRAHY

Spätný náraz je náhla reakcia na priláčené alebo zaseknuté otočné koleso, opomú podložku, kefu alebo akékoľvek iné príslušenstvo. Priláčenie alebo zaseknutie spôsobí náhle zastavenie otočného príslušenstva, čo zase spôsobí, že neovládaný nástroj je silne vymrštený v opačnom smere, ako je otáčanie príslušenstva v bode zaseknutia. Napríklad ak sa abrazívny kotúč zasekne alebo priláči v obrábanom kuse, hrana kotúča, ktorá vstupuje do bodu zaseknutia, sa môže zaryť do povrchu materiálu, čo spôsobí, že kotúč vylezie von alebo bude vymrštený von. Kotúč môže poskočiť smerom k operátorovi alebo od neho, v závislosti od smeru pohybu kotúča v bode zaseknutia. Abrazívne kotúče sa za takýchto podmienok tiež môžu zlomiť. Spätný náraz je výsledkom nesprávneho používania náradia a/alebo nesprávnych prevádzkových postupov alebo podmienok a dá sa mu predísť prijatím správnych bezpečnostných opatrení, ktoré sú uvedené nižšie.

- Náradie vždy držte pevne a majte telo a ruky v takej polohe, aby ste boli schopní odolať sile spätného nárazu.** Vždy používajte pomocnú rukoväť, ak je k dispozícii, aby ste mali maximálnu kontrolu nad spätným nárazom alebo reakciou krútiaceho momentu počas spúšťania. Ak sa vykonajú potrebné bezpečnostné opatrenia, operátor môže získať kontrolu nad reakčnými silami krútiaceho momentu a spätného nárazu.
- Nikdy nedávajte ruky k otáčajúcemu sa príslušenstvu.** Príslušenstvo sa môže odraziť smerom k vašim rukám.
- Nestoňte v oblasti, do ktorej sa náradie odrazí v prípade spätného nárazu.** Spätný náraz vymršti náradie v opačnom smere, ako je smer pohybu kotúča v bode zaseknutia.
- Mimoriadnu pozornosť venujte práci v okolí rohov, ostrých hrán atď.** Dávajte pozor, aby sa príslušenstvo neodrážalo a nezaseklo. Rohy, ostré hrany alebo odskoky môžu zablokovat' otáčajúce sa príslušenstvo a spôsobiť stratu kontroly nad náradím alebo spätý náraz.
- Nepripájajte k náradiu lištu reťazovej píly na vyrezávanie dreva alebo ozubenú lištu píly.** Tieto lišty spôsobujú časté spätné nárazy a stratu kontroly.

POSEBNA VARNOSTNA OPOZORILA

Prepričajte se, da noben del ohišja orodja za poliranje ni razrahljan in da se deli zaklepa prosto vrtijo. Vse proste pritrdilne žičke varno postavite ali odrežite. Razrahljane ali vrteče pritrdilne žičke se lahko ovijejo okrog prstov upravljalca ali pa se ujema v obdelovanca.

UPORABA



POZOR Upoštevajte podatke za omrežno napetost! Omrežna napetost mora ustrezati podatkom, navedenim na identifikacijski tablici električnega orodja.



NEVARNOST Pred kakršno koli posegom na električnem orodju izvlcite vtič iz električne vtičnice.

SESTAVLJANJE ORODJA

Postavite pokrovček (6) na menjalnik tako, da so odprtine za namestitev vijakov (5) poravnane s tistimi na menjalniku. Privijte stransko ročico (5). Stransko ročico lahko postavite na desno ali levo stran stroja.

NAMESTITEV / SNEMANJE NASTAVKOV NAMESTITEV

DRŽALO POLIRNEGA NASTAVKA

Privijte držalo polirnega nastavka (7) na navojno os (4), pri čemer preprečite njeno gibanje ali ga zaustavite z gumbom z zaklep (10).

POLIRNI NASTAVEK

Pritisnite na polirni nastavek, da ga pritrdite na ploščo.

SNEMANJE

DRŽALO POLIRNEGA NASTAVKA

- Zaklenite navojno os s pritiskom na gumb (10) in hkrati obračajte kolot, dokler se ne zaklene v položaj.
- demontirajte nastavek.



Nikoli ne pritisnite gumba, da blokirate kolot, dokler se kolot ne neha vrteti in je popolnoma pri miru. V nasprotnem primeru lahko zlomite zatič gumba, s čimer razveljavite garancijo.

TAMPON

Obrahljen tampon odstranite s potegom: namestite novi tampon (glej NAMESTITEV)

PRED PRVO UPORABO APARATA

Pred začetkom uporabe aparata preverite, da:

- je embalaža nepoškodovana in ne kaže poškodb, do katerih bi lahko prišlo med prevozom in skladiščenjem;
- so v kompletu prisotni vsi sestavni deli aparata; preverite, da število in vrsta sestavnih delov ustreza opisu v tem priročniku;
- podatki za omrežno napetost ustrezajo tehničnim podatkom aparata;
- sta napajalni kabel in vtič v brezhibnem stanju;
- stikalo za vklop/izklop - ON/OFF (2) učinkovito deluje; med preverjanjem vtič ne sme biti v električni vtičnici;
- so vsi sestavni deli aparata pravilno vgrajeni in ne kažejo znakov poškodb in okvar;
- so odprtine za zračenje (1) dobro prehodne.

ZAČETEK UPORABE



POZOR: po morebitnem izpadu električne energije je potrebno stikalo za vklop/izklop, če je le-to vklopljeno, izklopiti (glej Ustavitev).

LH19E

- **Zagon:** pritisnite ročico stikala (9) proti ohišju orodja. Če želite, da orodje ostane vklopljeno, hkrati pritisnite gumb (2) in ga držite pritisnjene, ko spustite ročico (9), s čimer blokirate stikalo.
- **Zaustavitev:** sprostite ročico stikala ali pa v zaklenjenem položaju pritisnite ročico, da sprostite blokirni gumb.



Orodje se po izklopu še nekaj časa vrti.

NASTAVITEV HITROSTI

Nastavitve števila vrtljajev lahko izvedete na dva načina: z nastavljivim stikalom za zagon (2) ali z regulacijskim kolesom (3), ki je nameščeno na vrhnji del stroja (3).

Nastavitev s kolesom (3) učinkuje na nastavitev z nastavljivim stikalom za zagon (9) in tako določi maksimalno število vrtljajev motorja.

Hitrost morate izbrati glede na lastnosti blazinic in materiala za obdelavo.

DOVOLJENI DODATKI

Polirni nastavki in polirne krpe do Ø 200 mm max.

EMISIJA HRUPA/TRESLJAJEV

Enakovredna raven zvočnega tlaka (hrup) in srednja vrednost kvadrata pospeška sta izmerjeni v skladu s standardom:

EN 60745

	RAVEN ZVOČNEGA TLAKA [dB(A)]	NEGOTOVOST [dB(A)]	RAVEN ZVOČNE MOČI	Raven tresljajev [m/s ²] (poliranje)	
				Na 3 oseh	NEGOTOVOST
	L _{PA}	K	L _{WA}	a _h	K
LH19E	85	3	96	2,50	1,00



Uporabite zaščito za ušesa!



Nevarnost! Navesti meritve nanašajo na nove električna orodja. Dnevni usa povzroča vrednosti hrupa in vibracij spremeniti. Prikazane vrednosti emisij so primerjalne in jih laho uporabite za okvirno oceno tveganja izpostavitve upravljavca med obdobjem uporabe. Ustrezna ocena obdobja uporabe mora vključevati tudi premore in čas neuporabe. Te vrednosti emisij veljajo za glavni namen uporabe orodja. Če orodje uporabljate za druge namene in z drugimi dodatki ali pa redno vzdrževanje ni opravljeno, so lahko vrednosti emisij znatno zvišane med uporabo.

VZDRŽEVANJE

Vsa vzdrževalna opravila je treba opraviti pri izklopljenem napajanju.

Na koncu vsake delovne seje ali po potrebi odstranite prah z orodja s curkom stisnjene zraka, pri čemer še posebej pozorno očistite prezačevalne reže motorja.

To je edino vzdrževanje, ki ga opravljajo uporabniki.

Vzdrževanje in čiščenje notranjih delov, kot so krtače zobniki ipd., mora opraviti pooblaščen servisna delavnica, na voljo tudi na strani <http://www.rupes.it> oddelek Service.

Uporabite samo originalne rezervne dele RUPES.

ODSTRANJEVANJE (DIREKTIVA OEE0)



Samo za države EU: V skladu z Evropsko direktivo o odpadnih električne in elektronske opreme ter njenem izvajanju v skladu z nacionalnimi standardi je potrebno odpisane električne naprave zbirati ločeno in jih reciklirati na okolju prijazen način. Izdelka ob koncu njegove življenjske dobe ne zavrzite v okolje ali med običajne gospodinske odpadke, temveč ga odnesite v pooblaščen centre za ločeno zbiranje odpadkov (za informacije o tem, kje se nahajajo središča za zakonsko določeno odstranjevanje tovrstnih odpadkov, se obrnite na vašo občinsko upravo). S pravilnim odstranjevanjem izdelka pripomorete k zdravju in varovanju okolja.

Nezakonito odlaganje izdelka je kaznivo, kršitelji pa so lahko zanj ogrobljeni.

IZJAVA EU O SKLADNOSTI CE

Na lastno odgovornost izjavljamo, da je predstavljeni stroj za industrijsko rabo v skladu z osnovnimi zahtevami glede varnosti v naslednjih direktivah:

2006/42/ES; 2014/30/EU; 2011/65/EU.

Preizkusi so izvedeni v skladu z veljavnimi evropskimi usklajenimi pravilniki

EN 60745-1:2009 + A11:2010

EN 60745-2-3:2011 + A2:2013 + A11:2014 + A12:2014

+ A13:2015

EN 55014-1: 2017

EN 55014-2: 2015

EN 61000-3-2: 2014

EN 61000-3-3: 2013

EN 62233 : 2008

EN IEC 63000:2018

RUPES S.p.A. a socio unico

PRESESDNIK

G. Valentini











Vermezzo con Zelo (MI), 03/10/2022

Tehnična dokumentacija na spletni strani:

RUPES SpA a socio unico
Via Marconi, 3/A - Loc. Vermezzo 20071
VERMEZZO CON ZELO (MI) - Italy

SLOVENSKY

PIKTOGRAM

	Upozornenie/varovanie	ISO7010 - W001
	Prečítajte si pokyny	ISO7010 - M002
	Noste ochranné okuliare	ISO7010 - M004
	Noste ochranu uší	ISO7010 - M003
	Noste masku	ISO7010 - M016
	Noste ochranné rukavice	ISO7010 - M009
	Označenie zhody CE	
	Označenie EurAsian	
	Známka C-Tick	
	Likvidácia starého zariadenia	
	Izolačná trieda II	
	Šípka	Potlačte v smere označenom šípkou

TECHNICKÉ ŠPECIFIKÁCIE

TYP	LH19E
IZOLAČNÁ TRIEDA	II / II
VÝKON	1200
poč. menovitých otáčok	450 ÷ 1700
ELEKTRONICKÁ REGULÁCIA OTÁČOK	áno
MAX. PRIEMER PODLOŽKY CHRÁNIČA A CHRÁNIČA	200
ZÁVIT VRETENA	M14
Uvedenie prevádzky EPTA-Procedure 01/2014	2,25

Uvedené hodnoty sú založené na menovité napätie 230V/50Hz. V prípade napätia a frekvencie jednotlivých hodnôt výkonu sa môžu líšiť. Na štítku technických špecifikácií nominálnych hodnôt nástroja.

POZOR! Preberite vsa varnostna opozorila, navodila, primere in specifikacije, ki so priložena temu električnemu orodju. Če ne upoštevate vseh navodil, ki so opisana spodaj, lahko pride do električnega udara, požara ali hude poškodbe. Vsa opozorila in napotila shranite, ker jih boste v prihodnje še potrebovali.

Pokyny pre bezpečnosť a prevenciu pred nehodami sú uvedené v brožúrke „VŠEOBECNÉ BEZPEČNOSTNÉ POKYNY“, ktorá je neoddeliteľnou súčasťou týchto dokumentov. V týchto **PREVÁDZKOVÝCH POKYNOCH** sú uvedené dodatočné informácie potrebné pre špecifické používanie tohto nástroja.

SPRÁVNE POUŽÍVANIE

Tento nástroj je navrhnutý na používanie ako leštič. Prečítajte si všetky varovania, pokyny a údaje uvedené na nákresoch a v špecifikáciách dodávaných spolu s týmto nástrojom. Nedodržanie všetkých pokynov uvedených nižšie môže mať za následok úraz elektrickým prúdom, požiar a/alebo vážne zranenia.

Tento nástroj nie je určený na vyhladzovanie, brúsenie drôtenou kefou a rezanie. Používanie tohto nástroja na aplikácie, na ktoré nie je určený, môže predstavovať nebezpečenstvo alebo spôsobiť zranenie osôb.

Tento nástroj sa musí používať s príslušenstvom špeciálne navrhnutým alebo odporúčaným výrobcom. Upevnenie príslušenstva k nástroju nezaručuje bezpečnú prevádzku.

Menovité otáčky príslušenstva musia byť minimálne rovnaké ako maximálne otáčky nástroja. Používanie príslušenstva pri vyšších otáčkach ako sú jeho menovité otáčky môže spôsobiť jeho zlomenie alebo vymrštenie do priestoru.

Vonkajší priemer a hrúbka príslušenstva sa musia zhodovať s technickými údajmi nástroja. Príslušenstvo s nesprávnymi parametrami nie je primerane chránené a nedá sa kontrolovať.

Konfigurácia príslušenstva musí byť vhodná pre tento nástroj. Používanie príslušenstva, ktoré sa nedá dôkladne upevniť na nástroj, môže spôsobiť nevyváženosť, nadmerné vibrácie a stratu kontroly nad nástrojom.

Nepoužívajte poškodené príslušenstvo. Príslušenstvo pred použitím dôkladne skontrolujte. Skontrolujte oporné podložky a skontrolujte, či nie sú prasknuté, roztrhnuté alebo opotrebované. Ak nástroj alebo príslušenstvo spadlo, skontrolujte, či nedošlo k poškodeniu alebo namontujte nové príslušenstvo. Po kontrole alebo namontovaní nového príslušenstva vyskúšajte prevádzku nástroja na plné otáčky a bez zaťaženia na jednu minútu, pričom udržiavajte bezpečnú vzdialenosť. Ak je príslušenstvo poškodené, počas tohto testu sa zlomi.

Noste osobné ochranné prostriedky. V závislosti od použitia, používanie tvárový štít, masku alebo ochranné okuliare. Podľa potreby noste respirátor, osobné chrániče sluchu, rukavice a zásteru schopnú zastaviť brúsne fragmenty obrobru. Ochrana očí musí byť schopná zastaviť letiace úlomky vytvorené rôznymi spôsobmi obrábania. Prachová maska alebo respirátor musia byť schopné filtrovať častice vytvorené počas práce. Dlhotrvajúce vystavenie vysokej intenzite hluku môže spôsobiť stratu sluchu.

pracovnej plochy. Každá osoba, ktorá vstúpi na pracovnú plochu musí nosiť osobné ochranné prostriedky. Fragmenty z obrobru alebo rozbité príslušenstvo môžu odletieť a spôsobiť

zranenia v bezprostrednej blízkosti pracovnej plochy.

Umiestnite kábel od rotujúceho príslušenstva. Ak stratíte kontrolu, kábel sa môže prerezať alebo skrútiť a vaša ruka alebo vaše rameno môže byť vtiahnuté rotujúcim príslušenstvom. **Nikdy sa nedotýkajte elektrického náradia skôr, než sa príslušenstvo úplne zastaví.** Rotačné príslušenstvo môžete vytvoriť tlak na povrch a elektrické zariadenie sa môže dostať mimo vašu kontrolu.

Nespúšťajte elektrické náradie, keď ho máte vedľa seba. Náhodný kontakt s rotačným príslušenstvom môže viesť k zachyteniu vášho oblečenia a priťahnuté príslušenstvo k vám.

Vetracie otvory elektrického náradia musíte pravidelne čistiť. Motor ventilátora nasáva prach do vnútra krytu a nadmerné hromadenie kovového prachu môže viesť k nebezpečenstvu poškodenia elektrickým prúdom.

Nepoužívajte náradie v blízkosti horľavých materiálov. Iskry by mohli zapáliť tieto materiály.

Nepoužívajte príslušenstvo, ktoré si vyžadujú chladiace kvapaliny. Použitie vody alebo iných tekutých chladiv môže spôsobiť poškodenie elektrickým prúdom alebo skrat.

DODATNA VARNOSTNA NAVODILA ZA VSA DELA POV RATNI UDAREC IN POVEZANA OPOZORILA

Povratni udarec je nenadna reakcija na preščiipnjen ali zatakknjen vrtljivi disk, podlogo, ščetko ali druge pripomočke. Preščiipnjenje ali zatakknitev povzroči hitro zaustavitev vrtljivega pripomočka, kar nato povzroči nenadzorovano gibanje orodja v nasprotni smeri vrtenja pripomočka na točki pripetja. Če se na primer abrazivni disk preščiipne ali zatakne v obdelovancu, lahko rob diska, ki vstopa v točko preščiipnjenja zareže v površino materiala, zaradi česar je disk skoči navzgor ali navzven. Disk lahko skoči proti upravljavcu ali stran od njega, odvisno od smeri premikanja diska in točke preščiipnjenja. Abrazivni diski se lahko pod tovrstnimi pogoji tudi zlomijo. Povratni udarec je rezultat nepravilne uporabe orodja in/ali nepravilnih postopkov ali pogojev uporabe. Izognete se mu lahko, če upoštevate spodnje previdnostne ukrepe.

- a) **Orodje vseskozi trdno držite in postavite telo ter oko tako, da se lahko uprete silam povratnega udarca. Vedno uporabljajte pomožno ročico, če je na voljo, za najboljši nadzor nad silo povratnih udarcev ali navora ob zagonu.** Upravljavec lahko obvlada silo navora ali povratnega udarca, če upošteva ustrezne previdnostne ukrepe.
- b) **Roke nikoli ne postavite v bližino pripomočka med vrtenjem.** Povratni udarec lahko odbije pripomoček v vašo roko.
- c) **Telesa ne postavljajte v območje premikanja orodja med morebitnim povratnim udarcem.** Povratni udarec bo orodje premaknil v nasprotno smer vrtenja diska na točki zatakknitve.
- d) **Bodite še posebej previdni pri delu na kotih, ostrih robovih ipd. Pazite, da se pripomoček ne odbije ali zatakne.** Zaradi kotov, ostrih robov ali odbijanja se vrtljivi pripomoček lahko zatakne in povzroči izgubo nadzora ali povratni udarec.
- e) **Na orodje ne nameščajte verige žage, rezila za les ali žage.** Tovrstna rezila pogosto ustvarijo povratne udarce in izgubo nadzora.

ŠPECIFICKÉ BEZPEČNOSTNÉ VAROVANIA

Overte si, že žiadne voľné časti ochranného krytu leštiaceho nástroja alebo poistných spojok sa nemôžu voľne otáčať. Dajte všetky voľné upevňovacie káble do bezpečnej polohy alebo ich odrežte. Voľné alebo otáčajúce sa upevňovacie káble sa môžu omotať okolo prstov obsluhy alebo zachytiť v obrobru.

UVEDENIE DO PREVÁDZKY



POZOR Skontrolujte napätie elektrickej siete! Napätie musí zodpovedať údajom uvedeným na výkonovom štítku elektrického náradia.



NEBEZPEČENSTVO Pred akoukoľvek prácou s náradím vyberte zástrčku zo zásuvky.

ZOSTAVENIE NÁSTROJA

Položte kryt (6) na skriňu prevodovky tak, aby boli otvory na montáž skrutiek (5) zarovnané s otvormi na skriňi prevodovky. Naskrutkujte bočnú rukoväť (5). Bočná rukoväť sa môže umiestniť na pravú alebo ľavú stranu zariadenia.

MONTÁŽ/DEMONTÁŽ PRÍSLUŠENSTVA

MONTÁŽ

PLATŇOVÝ DRŽIAK PODLOŽKY

Naskrutkujte platňový držiak podložky (7) na hriadeľ vretena (4), pričom stlačením poistného tlačidla zabránite jeho otáčaniu (10).

PODLOŽKA

Pritlačéním leštiacej podložky pripojte podložku k platni.

DEMONTÁŽ

PLATŇOVÝ DRŽIAK PODLOŽKY

- Zablokujte vreteno stlačením tlačidla (10) a zároveň otáčajte podložkou, kým nezaskočí do zaistenej polohy.
- Odmontujte podložku.



Nikdy nestláčajte tlačidlo na zablokovanie podložky, kým sa nástroj úplne neprestane otáčať; prevodovka alebo čap poistného tlačidla sa môžu poškodiť a prestane platiť záruka.

ZÁTKA

Vyberte použitú zátku; použite novú zátku (pozrite montáž).

PRED UVEDENÍM DO PREVÁDZKY

Pred spustením stroja skontrolujte, či:

- balenie nie je nepoškodené a nevykazuje známky poškodenia z dôvodu prepravy a skladovania,
- stroj je kompletný. Skontrolujte, či počet a charakter zložiek sú v súlade s pokynmi uvedenými v tejto brožúre,
- zdroj energie vyhovuje vlastnostiam stroja,
- napájací kábel a jeho zástrčka sú v perfektnom stave,
- prepínač ON/OFF (2) funguje správne, ale kontrolujte pri vytiahnutej zástrčke,
- všetky časti stroja sú namontované správne a bez známk poškodenia,
- vetracie štrbiny (11) sú voľné.

UVEDENIE DO PREVÁDZKY



POZOR: po výpadku prúdu, ak je ON/OFF zapnutý, musíte spínač uvoľniť (pozrite Zastavenie).

LH19E

- **Spustenie:** zatlačte páčku vypínača (9) smerom k telu nástroja; ak sa má nástroj zaisťiť v polohe ON (Zap.), zároveň stlačte tlačidlo (2), nechajte ho stlačené a uvoľnite páčku (9), čím sa vypínač zaisťí.
- **Zastavenie:** uvoľnite páčku vypínača, alebo ak je v zaistenej polohe, zatlačte páčku, čím uvoľníte poistné tlačidlo.



Nástroj sa po vypnutí stále otáča.

REGULÁCIA RÝCHLOSTI

Regulácia počtu otáčok sa dosiahne dvomi spôsobmi: prostredníctvom vypínača s variabilným uvedením do činnosti (2), prostredníctvom regulačného kolieska v hornej časti stroja (3) Regulácia prostredníctvom kolieska (3) ovplyvňuje reguláciu prostredníctvom vypínača s variabilným uvedením do činnosti (9) určujúc maximálny počet otáčok motora. Výber rýchlosti sa vykonáva na základe charakteristík tlmivých a materiálu, ktorý sa má spracovávať.

POVOLENÉ PRÍSLUŠENSTVO

Podložky chrániča a chrániče do Ø 200 mm max.

EMISIE HLUKU/VIBRÁCIÍ

Ekvivalentná hladina (hlasitosť) a priemerné hodnoty zrýchlenia sa merajú podľa normy:

EN 60745

	ÚROVEŇ AKUSTICKÉHO TLAKU [dB(A)]	NEISTÉ [dB(A)]	ÚROVEŇ AKUSTICKÉHO VÝKONU	Úroveň vibrácií [m/s ²] (leštenie)	
				Na 3 nápravách	NEISTÉ
	L _{PA}	K	L _{WA}	a _n	K
LH19E	85	3	96	2,50	1,00

EÚ VYHLÁSENIE O ZHODE

Zodpovedne vyhlasujeme, že uvedený výrobok spĺňa základné požiadavky na bezpečnosť nasledovných smerníc:

2006/42/ES; 2014/30/EU; 2011/65/EU.

Testy boli vykonané v súlade s európskymi harmonizovanými normami

EN 60745-1:2009 + A11:2010

EN 60745-2-3:2011 + A2:2013 + A11:2014 + A12:2014

+ A13:2015

EN 55014-1: 2017

EN 55014-2: 2015

EN 61000-3 -2: 2014

EN 61000-3-3: 2013

EN 62233 : 2008

EN IEC 63000:2018

RUPES S.p.A. a socio unico
G. Valentini
PRESEDA

Vermezzo con Zelo (MI), 03/10/2022



Používajte chrániče sluchu!



Pozor! Uvedené namerané hodnoty platia pre nové náradie. Pri dennom nasadení sa hodnoty hlučnosti a vibrácií menia. Uvedené hodnoty emisií slúžia na porovnanie a používajú sa na predbežné vyhodnotenie rizika expozície obsluhy počas pracovného času. Primerané vyhodnotenie pracovného času musí zahŕňať aj intervaly chodu nástroja naprázdno a prestávky. Tieto hodnoty emisií predstavujú hodnoty pri hlavnej aplikácii nástroja. Ak sa nástroj používa na iné aplikácie a s iným príslušenstvom, alebo ak nie je vykonávaná pravidelná údržba, môžu sa hodnoty emisií počas prevádzky výrazne zvýšiť.

ÚDRŽBA

Všetky práce na údržbe sa vykonávajú pri odpojení siet'ovom napájaní.

Na konci každej pracovnej zmeny, alebo podľa potreby, odstráňte všetok prach z tela nástroja pomocou stlačeného vzduchu, pričom venujte mimoriadnu pozornosť vetracím otvorom motora. Používateľ nemusí vykonávať žiadnu inú údržbu.

Údržba a čistenie vnútorných častí, ako sú napríklad kefky, guľôčkové ložiská, prevody atď., sa musí vykonávať len v autorizovanom servisnom stredisku. k dispozícii tiež na stránke <http://www.rupes.it> v sekcii Servis.

Používajte len originálne náhradné diely RUPES.

LIKVIDÁCIA (SMERNICA OEEZ)



Len pre krajiny EÚ: Podľa európskej smernice o likvidácii elektrického a elektronického zariadenia a jej implementácii v rámci národných noriem, elektrické zariadenie musia byť likvidované ako separovaný odpad, aby mohli byť recyklované spôsobom šetrným k životnému prostrediu. Po dosiahnutí konca životnosti produkt nesmie byť likvidovaný do okolia alebo vyhodnený do bežného komunálneho odpadu, ale musí byť likvidovaný v autorizovaných recyklačných strediskách (informujte sa u miestnych úradov, ako môžete likvidovať výrobok v súlade so zákonom). Správna likvidácia výrobku prispieva k ochrane zdravia a životného prostredia.

Nelegálna likvidácia výrobku môže mať za následky sankcie proti páchatelom.

Technická dokumentácia u:

RUPES SpA a socio unico
Via Marconi, 3/A - Loc. Vermezzo 20071
VERMEZZO CON ZELO (MI) - Italy

TÜRKÇE

GRAFİK SEMBOLLER

	Dikkat tehlike/uyarılar	ISO7010 - W001
	Talimatları okuyun	ISO7010 - M002
	Koruyucu gözlük takın	ISO7010 - M004
	İşitme koruması kullanın	ISO7010 - M003
	Maske takın	ISO7010 - M016
	Koruyucu eldiven giyin	ISO7010 - M009
	Uygunluk işareti CE	
	EurAsian İşareti	
	C-Tick İşareti	
	Kullanımdan çıkarılan cihazın bertarafı	
	Yalıtım sınıfı II	
	Ok	Okla gösterilen yönde işlem yapın

TEKNİK ÖZELLİKLER

TİP	LH19E
YALITIM SINIFI	□ / II
GÜÇ	1200
Nominal devir sayısı	450 ÷ 1700
ELEKTRONİK HIZ KONTROLÜ	EVET
TAMPON VE TAMPON TUTUCUSUNUN MAKSİMUM ÇAPı	200
PİNYON ŞAFT	M14
EPTA-Prosedür 01/2014 tarafından hizmete alınmıştır	2,25

Gösterilen değerler 230V/50Hz bir nominal voltaj dayanmaktadır. Farklı güç değerlerinin voltaj ve frekanslarda söz konusu olduğunda farklı olabilir. Aracın nominal değerleri etiketi teknik bakın.

UYARI! Bu elektrikli aletle birlikte verilen tüm güvenlik uyarıları, talimatlar, görseller ve teknik özellikleri okuyun. Aşağıda listelenen talimatların tümüne uygun hareket etmemek elektrik çarpması, yangın ve/veya ağır yaralanmayla sonuçlanabilir. **Bütün uyarıları ve talimat hükümlerini ileride kullanmak üzere saklayın.**

Güvenlik ve kaza önleme uyarıları, bu belgelerin tamamlayıcı bir parçası olan **"GENEL GÜVENLİK TALİMATLARI"** belgesinde bulunmaktadır. Bu **KULLANIM KILAVUZU** makinenin kullanımı için gerekli ek bilgileri içermektedir.

DOĞRU KULLANIM

Bu alet bir cila makinesi olarak kullanılmak üzere tasarlanmıştır. Bu aletle birlikte tedarik edilen çizimler ve teknik özelliklerde belirtilen tüm uyarılara, talimatlara ve bilgilere riayet edin. Aşağıda belirtilen talimatlara uyulmaması elektrik çarpmalarına, yangına ve/veya ciddi yaralanmalara neden olabilir.

Bu alet tesviye, metal fırçalama ve kesme işlemlerinde kullanılmak amacıyla tasarlanmamıştır. Bu aletin tasarım amacı dışındaki uygulamalarda kullanılması tehlikelere ve yaralanmalara neden olabilir.

Bu alet, üreticisi tarafından özel olarak tasarlanan veya önerilen aksesuarlarla kullanılmalıdır. Aksesuarın alete takılması tek başına aletin güvenli bir şekilde çalışmasının garantisini değiştirir.

Aksesuarların nominal hızı alet üzerinde belirtilen maksimum hızdan düşük olamaz. Bu aksesuarların nominal

hızlarının üzerinde kullanılmaları kırılmalarına ve yerlerinden çıkıp havaya fırlamalarına neden olabilir.

Aksesuarların dış çapı ve kalınlığı aletin teknik özelliklerine uygun olmalıdır. Boyutları doğru olmayan aksesuarlar gereken şekilde korunamaz veya kontrol edilemez.

Aksesuarların konfigürasyonu alete uygun olmalıdır. Alete tam olarak oturmaman aksesuarların kullanılması dengesizliğe, aşırı titreşimlere ve aletin kontrol edilememesine neden olabilir. **Hasarlı aksesuarları kullanmayın. Kullanmadan önce tüm aksesuarları kontrol edin. Destek petlerini kontrol edin ve çatlak, kopma veya aşırı yıpranma olmadığından emin olun. Alet veya aksesuar yere düştüğü takdirde, hasar görmediğinden emin olun veya yeni bir aksesuar takın. Bir aksesuarı kontrol etiketten veya taktıktan sonra, güvenli bir uzaklıkta durarak aleti bir dakika boyunca yüksüz çalıştırarak test edin.** Zarar görmüş aksesuarlar bu test sırasında kırılır.

Kişisel koruyucu donanım kullanın. Uygulamaya bağlı olarak, yüz koruyucu siperlik, maske veya emniyet gözlükleri kullanın. Duruma göre, toz geçirmez maske, işitme koruması, eldiven ve işlenmekte olan parçadan çıkan küçük aşındırıcı çapakları durdurabilecek nitelikte bir önlük kullanın. Göz koruması, farklı işlemlerden çıkan uçan döküntüleri durdurabilecek nitelikte olmalıdır. Toz geçirmez maske veya solunum cihazı, çalışmanızdan çıkan parçacıkları filtre edebilecek kapasitede olmalıdır. Yüksek yoğunlukta gürültüye uzun süre maruz kalınması işitme kaybına neden olabilir. **Mevcut kişileri çalışma alanından emniyetli bir mesafede**

tutun. Çalışma alanına giren herkesin kişisel koruyucu donanımını kullanması gerekir. İşlenmekte olan parçadan çıkan çapaklar veya kırılan aksesuarlar çalışma alanının hemen yakınlarındayken yaralanmalara neden olabilirler.

Kabloyu dönen aksesuardan uzağa yerleştirin. Kontrolü kaybederseniz, kablo kesilebilir veya bükülebilir ve eliniz ya da kolunuz döner aksesuarın içine çekilebilir.

Aksesuar tamamen durmadan elektrikli takımı kesinlikle bir yere koymayın. Döner aksesuar yüzeylere tutunarak elektrikli takımın kontrolünüzden çıkmasına neden olabilir.

Yanınızda taşırken elektrikli takımı çalıştırmayın. Döner aksesuarla kazara temas edilmesi giysilerinizin dolanmasına ve aksesuarın size doğru çekilmesine yol açabilir.

Elektrikli takımın havalandırma açıklıklarını düzenli olarak temizleyin. Motor fanı tozları muhafazanın içine çeker ve aşın metal tozu birikmesi elektrikle ilgili tehlikelere yol açabilir.

Elektrikli takımı yanıcı malzemelerin yakınında kullanmayın. Kıvılcımlar bu malzemeleri tutuşturabilir.

Sıvı soğutucu madde gerektiren aksesuarları kullanmayın. Su veya diğer sıvı soğutucu maddelerin kullanılması elektrik çarpmasına veya elektrik şokuna yol açabilir.

TÜM KULLANIMLAR İÇİN EK GÜVENLİK TALİMATLARI GERİ TEPMÉ VE İLGİLİ UYARILAR

Gerî tepme, sıkışmış veya takılmış bir döner çarkın, sırt yastığının, fırçanın veya başka bir aksesuarın ani bir tepkisidir. Sıkışma veya takılma döner bir parçanın teklemesine ve bunun sonucunda kontrolsüz cihazın bağlantı noktasında aksesuarın dönüş yönünün tersine doğru zorlanmasına neden olur. Örneğin, aşınmış bir çark üzerinde çalışılan parça yüzünden sıkışır veya takılırsa, çarkı sıkışma noktasına giren tarafı maldemeyi oyarak çarkın yerinden çıkmasına veya fırlamasına neden olabilir. Tekerleğin sıkışma noktasındaki hareket yönüne bağlı olarak, çark kullanıcı tarafına veya kullanıcıdan uzağa doğru fırlayabilir. Yıpranmış çarklar bu şartlar altında kırılabilir. Gerî tepme, hatalı kullanım ve/veya hatalı kullanım prosedürleri ve şartları sonucunda oluşur ve aşağıda belirtilen doğru önlemlerle önlenir.

- Elektrikli cihazı sıkı tutun ve vücudunuzu ve kollarınızı geri tepme güçlerine karşı koyabilecek şekilde yerleştirin.** Çalışmaya başlarken oluşabilecek geri tepme veya dönme kuvvetini en iyi şekilde kontrol edebilmek için, varsa, her zaman ek tutamacı kullanın. Gerekli tedbirler alındığı takdirde, kullanıcı dönme tepkimesini ve geri tepme gücünü kontrol edebilir.
- Elinizi asla döner aksesuarların yakınında tutmayın.** Aksesuar elinize doğru geri tepebilir.
- Elektrikli cihazın geri tepme halinde hareket edebileceği alanda durmayın.** Gerî tepme, elektrikli cihazı döner çarkın sıkışma noktasındaki dönüş yönünün aksine doğru hareket ettirir.
- Köşeler, keskin kenarlar vb... çevresinde çalışırken özel olarak dikkat edin.** Aksesuarın fırlamamasına ve sıkışmamasına dikkat edin. Köşeler, keskin kenarlar veya tümsekler döner aksesuarın sıkışmasına ve dolayısıyla kontrolünün kaybedilmesine veya geri tepmeye neden olabilir.
- Cihazı bir zincir testere bıçağı veya dişli testere bıçağı takmayın.** Bu tür bıçaklar sık sık geri tepmeye yol açar ve kontrol kaybına neden olur.

ÖZEL GÜVENLİK UYARILARI

Cila mekinesinin gövdesinde veya tespit bağlantılarında serbestçe hareket eden parça olmadığından emin olun. Gevşemiş tespit tellerinin hepsini güvenli bir şekilde

yerleştirin veya kesin. Gevşemiş veya döner tespit telleri kullanıcının parmaklarına dolanabilir veya işlenen parçaya takılabilir.

ÇALIŞTIRMA



DIKKAT Şebeke gerilimine dikkat edin! Şebeke gerilimi, elektrikli takımın bilgi plakasında belirtilen değere uygun olmalıdır.



TEHLİKE Elektrikli takım üzerinde herhangi bir işlem yapmadan önce elektrik fişini prizden çekin.

MAKİNEİNİN MONTAJI

Kapağı (6) dişli kutusunun üzerine getirin ve vida montaj deliklerini (5) dişli kutusunun üzerindeki deliklerle hizalayın. El koruyucusunu içeren yan kolu (5) vidalayın. Yan kol ekipmanın sağına veya soluna monte edilebilir.

AKSESUARLARIN SÖKÜLMESİ/TAKILMASI

TAKMA

PLAKA TAMPON TUTUCUSU

Plaka tampon tutucusunu (7) pinyon şaftın (4) üzerine, kilitleme düğmesi yardımıyla hareket etmesini önleyerek veya hareketini durdurarak vidalayın (10).

TAMPON

Cila tamponuna plakaya bastırarak oturtun.

SÖKME

- Şaftı düğmeye (10) basarak ve tamponu sabitlenene kadar döndürerek kilitleyin.
- Tamponu sökün.



Makinenin hareketi durana ve makine tamamen sabit hale gelene kadar tamponu kilitlemek için asla düğmeye basmayın; aksi takdirde dişli kutusu veya basma düğmesinin pimi kırılabilir ve garanti geçersizleşebilir.

TAMPON

Kullanılan aşınmış tamponu çıkarın; yeni tamponu uygulayın (bkz. TAKMA).

HİZMETE ALMADAN ÖNCE

Makineyi hizmete almadan önce aşağıdakilerden emin olun:

- Ambalajı sağlam olmalı, nakliye veya depolamadan kaynaklı hasar belirtileri görülmemelidir;
- Makine tam olmalıdır; bileşenlerinin sayısını ve niteliklerini bu kitapçıkta belirtilenlere uygun olup olmadığını kontrol edin;
- Güç kaynağı, makine özelliklerine uygun olmalıdır;
- Güç kablosu ve fişi sağlam halde olmalıdır;
- AÇMA/KAPAMA (ON/OFF) şalteri (2) fiş takılı olmadığı halde düğüm olmalıdır;
- Makinenin tüm bileşenleri doğru şekilde takılmış olmalı, hasar belirtisi bulunmamalıdır;
- Havalandırma açıklıkları (11) kapalı olmalıdır

HİZMETE ALMA



DIKKAT: Elektrik enerjisi verildikten sonra ON/OFF şalteri devrediyse, şalterin serbest bırakılması gerekir (bkz. Durdurma).

LH19E

- **Çalıştırma:** Anahtarın kolunu (9) makineye doğru itin; makinenin AÇIK konumunda kilitlenmesi gerekiyorsa, aynı anda düğmeye (2) bastırın ve kolu (9) serbest bırakarak ve dolayısıyla anahtar kilitleyerek düğmeyi basılı tutun.
- **Durdurma** Anahtarın kolunu serbest bırakın veya yerine

kilitlenmişse, kolu iterek kilitleme düğmesini serbest bırakın.



Makine gücü kapatıldıktan sonra bir kaç saniye daha dönmeye devam eder.

HIZIN AYARLANMASI

Devir sayısı ayarı iki biçimde gerçekleştirilir: değişken ayarlı anahtar aracılığı ile (2), makinenin üst bölümünde yer alan ayar düğmesi (3) aracılığı ile

Ayar düğmesi (3) aracılığı ile ayar, değişken ayarlı anahtar (9) aracılığı ile yapılan ayarı etkileyerek motorun maksimum devir sayısını belirler.

Hız seçimi, tamponların ve çalışılacak malzemenin özelliklerine göre gerçekleştirilir.

İZİN VERİLEN AKSESUARLAR

Çapı 200 mm'ye kadar olan tampon pedleri ve tamponlar max.

YAYILAN GÜRÜLTÜ/TİTREŞİM

Eşdeğer ses basıncı seviyesi (gürültülülük durumu) ve hızlanmanın ortalama karekök değeri aşağıdaki norma göre ölçülmüştür:

EN 60745

	SES BASINÇ SEVİYESİ [dB(A)]	BELİRSİZLİK [dB(A)]	SES GÜÇ SEVİYESİ	Titreşim seviyeleri [m/s ²] (ciltalama)	
				3 eksen üzerinde	BELİRSİZLİK
	L _{PA}	K	L _{WA}	a _h	K
LH19E	85	3	96	2,50	1,00



Kulak koruyucu kullanın!



Tehlike! Ölçümler yeni güç araçları bakım göstermektedir. Günlük usa gürültü ve titreşim değerleri değişmesine neden olur. Belirtilen emisyon değerleri karşılaştırmalı değerlerdir ve kullanıcının çalışma döneminde maruz kalacağı riskin geçici olarak değerlendirilmesi için kullanılmaktadır. Çalışma döneminin doğu bir şekilde değerlendirilmesi için makinenin kullanılmadığı ve durdurulduğu dönemler de hesaba katılmalıdır. Bu emisyon değerleri makinenin ana uygulamalarını temsil etmelidir. Makinenin başka aksesuarlarla farklı uygulamalar için kullanılması gerekiyorsa veya makinenin düzenli bakımı yapılmadığı takdirde, kullanım sırasında emisyon değerleri ciddi oranda artabilir.

BAKIM

Tüm bakım işlemleri makinenin fişi prizden çekildikten sonra yapılmalıdır.

Çalışmanız bittiğinde veya gerektiğinde, makinenin gövdesindeki tozları, motor havalandırma deliklerine özel bir dikkat göstererek, sıkıştırılmış hava püskürtme yoluyla temizleyin.

Kullanıcı tarafından başka hiçbir bakım işlemi yapılmamalıdır.

Fırçalar, bilye yatakları gibi iç parçaların bakımı ve temizliği yalnızca yetkili bir müşteri servisi tarafından yapılmalıdır.

Aynı zamanda <http://www.rupes.it> adresindeki sitede Servis bölümüne de başvurabilirsiniz.

Yalnızca orijinal RUPES aksesuarlarını kullanın.

BERTARAF (WEEE DİREKTİFİ)



Yalnızca AB Ülkeleri için: Atık elektrikli ve elektronik cihazlara dair Avrupa Direktifi ve bu direktifin ulusal yasalara uygun olarak yürütülmesine göre, kullanılmış elektrikli cihazlar çevre açısından uygun bir şekilde geri dönüştürülebilmeleleri amacıyla ayrıca toplanmalıdır. Bu ürün kullanım ömrünü tamamladığında çevreye veya evsel atıklarla birlikte atılmamalı, yetkili ayrı toplama merkezlerinde bertaraf edilmelidir (ürünün yasalara uygun şekilde nerede bertaraf edilebileceğini öğrenmek için bulunduğunuz yerdeki yetkili merci ile bağlantı kurun). Ürünün doğru şekilde bertaraf edilmesi, sağlığını ve çevrenin korunmasına katkıda bulunur. Ürünün yasadışı şekilde bertaraf edilmesi uygunsuz hareket edenlerde yaptırım uygulanmasına neden olur.

AB UYGUNLUK BEYANI



Sorumluluğu bize ait olmak üzere, bu anlatılan makinenin aşağıdaki Direktiflerin Temel Güvenlik Şartlarına uygun olduğunu beyan ediyoruz:

2006/42/AT; 2014/30/AB; 2011/65/AB.

Testler aşağıdaki Avrupa Standartlarına göre yapılmıştır:

EN 60745-1:2009 + A11:2010

EN 60745-2-3:2011 + A2:2013 + A11:2014 + A12:2014 + A13:2015

EN 55014-1: 2017

EN 55014-2: 2015

EN 61000-3 -2: 2014

EN 61000-3-3: 2013

EN 62233 : 2008

EN IEC 63000:2018

RUPES S.p.A. a socio unico

YÖNETİM KURULU BAŞKANI
/ G. Valentini

Vermezzo con Zelo (MI), 03/10/2022

At Teknik dosya:

RUPES SpA a socio unico
Via Marconi, 3/A - Loc. Vermezzo 20071
VERMEZZO CON ZELO (MI) - Italy

عربي
معاني الصور

ISO7010 - W001	تنبيه خطر/تحذيرات	
ISO7010 - M002	اقرأ التعليمات	
ISO7010 - M004	ارتد نظارات واقية	
ISO7010 - M003	ارتد وسائل حماية من الأصوات	
ISO7010 - M016	ارتد قناعا	
ISO7010 - M009	ارتد قفازا للحماية	
	وسم المطابقة CE	
	وسم EurAsian	
	علامة C-Tick	
	التخلص من المنتج غير المرغوب فيه	
	II فئة العزل	
نفذ في الاتجاه الموضح باتجاه السهم	سهم	

المواصفات الفنية

النوع	LH19E
فئة العزل	II / III
عدد لفات عادية	1200
الطاقة	450 ÷ 1700
محلل الدوران	نعم
الحد الأقصى لقطر قرص التلميع ووسائته	200
سلك عمود الدوران	M14
الكتلة عند التشغيل طبقا لإجراء EPTA الصادر في 01/2014	2,25

وتستند القيم المعروضة على الجهد الاسمي من ZH05/V032. في حالة الفولتية والترددات من القيم طاقة مختلفة قد تختلف. الرجوع إلى المواصفات الفنية التسمية إلى القيم الاسمية للاداء.

وحدات ملحقة لا يمكن تركيبها بشكل أمثل على الجهاز قد يؤدي إلى اختلال الاتزان وحدوث اهتزازات زائدة كما يؤدي إلى استحالة التحكم في الجهاز. لا تستخدم وحدات ملحقة تالفة. عليك أن تفحص جميع الوحدات الملحقة قبل الاستعمال. افحص وسائد الإسناد وتحقق من خلوها من السقوق أو الكسور أو التآكل الزائد. إذا تعرض الجهاز أو الوحدة الملحقة إلى السقوط، فعليك بالتحقق من عدم تعرضها للتلف أو قم بتركيب وحدة ملحقة جديدة. بعد إجراء الفحص أو بعد تركيب وحدة جديدة، عليك بتجربة تشغيل الجهاز على السرعة القصوى ودون وجود حمولة لمدة دقيقة، مع إيقافه على مسافة آمنة. إذا كانت الوحدات الملحقة تالفة، فإنيها تتكسر خلال هذا الاختبار. ارتد وسائل حماية شخصية حسب الاستخدام، استعمال شمسية الوجه أو القناع أو نظارات للحماية. وحسب الحالة، ارتد قناعا مقاوما للغبار، ووسائل حماية للسمع، وقفازا ومنزرا قادرا على إيقاف شظايا الصنفرة لقطعة العمل. يجب أن تكون وسيلة حماية العينين قادرة على إيقاف الحطام المتطاير، والناجم عن مختلف العمليات. يجب أن يكون القناع المقاوم للغبار أو جهاز التنفس قادرا على فلترة الجزيئات الناتجة عن أعمالك. إن التعرض الطويل لمستوى عال من الضجيج يمكن أن يسبب فقدان السمع. أبعاد الأشخاص الموجودين إلى مسافة آمنة من منطقة العمل. أي شخص يدخل منطقة العمل يجب أن يرتدي وسيلة حماية شخصية. يمكن أن تطير الشظايا من قطعة العمل أو الملحقات المكسورة وتسبب إصابة فورية للأشخاص القريبين جدا من مكان العمل. صدمة كهربائية للمشغل. ضع الكابل بعيدا عن ملحق القطع الدائر. في حالة فقدان السيطرة، يمكن أن يقطع الكابل أو ينقل، ويمكن أن تعلق يد أو ذراع المشغل في ملحق القطع الدائر. لا تقم أبدا بتخزين الأداة الكهربائية قبل أن توقف ملحق القطع تماما. يمكن أن يؤخذ ملحق القطع على السطح، ويجعل الأداة الكهربائية خارج السيطرة. لا تشغيل الأداة الكهربائية أبدا وهي محمولة بجيبك. إن الملامسة

تحذير! اقرأ جميع تحذيرات السلامة والتعليمات والرسومات التوضيحية والمواصفات المتوفرة مع أداة الطاقة هذه. قد يؤدي عدم اتباع جميع الإرشادات المذكورة أدناه إلى حدوث صدمة كهربائية و / أو حريق و / أو إصابة خطيرة. احفظ جميع التحذيرات والإرشادات للرجوع إليها في المستقبل

تم تقديم إرشادات السلامة والوقاية من الحوادث في كتيب "إرشادات عامة للسلامة"، الذي يمثل جزءا مكمل لهذه المستندات. يشير هذا الدليل المخصص لإرشادات التشغيل إلى المعلومات الإضافية المطلوبة للاستخدام المحدد للجهاز.

الاستعمال الصحيح

هذا الجهاز مصمم للاستخدام كجهاز للصل. اقرأ جميع التحذيرات والإرشادات والبيانات المقدمة على الرسوم التوضيحية والمواصفات المقدمة مع هذا الجهاز. إن عدم الالتزام بكافة الإرشادات المقدمة أدناه قد يسبب الإصابة بصدمة كهربائية أو نشوب حريق و/أو إصابات خطيرة. هذا الجهاز غير مخصص للاستخدام لعمليات الصقل وتلميع المعادن وقطعها. إن استخدام هذا الجهاز لتطبيقات تختلف عن التطبيقات المخصصة لها قد يسبب نشوء مخاطر وإصابات للأفراد.

يجب استخدام هذا الجهاز مع الملحقات التي تم تصميمها خصيصا أو بوسى باستخدامها بواسطة جهة الصنع. كما أن تركيب الوحدة الملحقة بالجهاز لا يضمن تشغيله بشكل آمن.

يجب أن توازي السرعة المقدره للملحقات الحد الأقصى للسرعة الموضح على الجهاز. وذلك لأن استخدام الوحدات الملحقة على سرعات تفوق السرعة المحددة قد يؤدي إلى انكسارها أو انفاعها في الهواء.

يجب أن يكون القطر الخارجي ومستوى سماكة الوحدات الملحقة مطابقين لمواصفات الجهاز. لا يمكن حماية الوحدات الملحقة بأبعاد غير صحيحة كما لا يمكن التحكم فيها بشكل كافي.

يجب أن تتطابق مواصفات الوحدات الملحقة مع الجهاز، وذلك لأن استخدام

العرضية مع الملحق الدائر يمكن أن تجعل الملحق يعلق بملايسك ويسد الملحق نوك
نظف فتحات التهوية في الأداة الكهربائية تنظيفاً منتظماً. مروحة المحرك تجذب الغبار إلى داخل الحاوية، ويمكن أن يسبب تراكم الغبار المعدني في حدوث أخطار كهربائية. لا تشغل الأداة الكهربائية بالقرب من مواد سريعة الاشتعال. يمكن أن يشعل الشرر هذه المواد. لا تستخدم ملحقات تحتاج إلى سوائل مبردة. يمكن أن يسبب استخدام الماء أو أي سوائل مبردة أخرى الصعق بالكهرباء أو صدمة كهربائية.

إرشادات إضافية للسلامة للوقاية من مشكلات ارتداد الأداة للخلف أثناء

التشغيل وما يتعلق بها من تحذيرات يكون الارتداد للخلف عبارة عن نعدرة لعفمفاجئ لتعرض العجلة الدوارة أو لوح الدعم أو الفرشاة أو أي ملحق إضافي آخر إلى الانحسار أو الانحباب. ويؤدي الانحسار أو الانحباب إلى التسبب بفتقل سريع للجزء الملحق الدوار، وهو ما يؤدي بدوره إلى اندفاع الأداة غير الخاضعة لسطرنك إلى الاندفاع بفتاحه عكس حركة دوران الملحق الإضافي وذلك عند نقطة التوصيل. على سبيل المثال، قد تتعرض عجلة الصقل إلى الانحسار أو الانحباب بفعل الجسم الذي تستعمل الأداة، هبلعاً قد تتسبب حافة العجلة الدوارة التي تدخل بف نقطة التضييق بفتتاح سطح المادة التي تتعامل معها بما يسبب خروج العجلة الدوارة أو اندفاعها للخارج. كما قد تندفع العجلة الدوارة باتجاه فني التشغيل أو بفتاحه بعيد عنه،

وذلك تبعاً لاتجاه حركة العجلة عند نقطة التضييق. كما قد تنكسر عجلات الصقل أيضاً في هذه الظروف.

يحدث الارتداد العكسي كنتيجة لسوء استعمال الأداة و/أو عدم اتباع إجراءات صحيحة أو عدم توفير ظروف سليمة للتشغيل، ومن الممكن تجنب هذه المشكلة باتباع الاحتياطات الواجبة كما هو موضح أدناه.

أ) امسك بالأداة بإحكام واضبط وضع جسمك وذراعك ليسمحاً لمقاومة حركات الارتداد. واستخدم دائماً المقبض الإضافي - إن وجد - للحصول على أقصى مستويات التحكم على حركات الارتداد أو رد لعفلالنتاج عن شدة العزم أثناء عمل التشغيل. يمكن بفتقلالتشغيل أن يتحكم في ربود الأفعال الناتجة عن شدة العزم أو التحريك الارتدادية، وذلك في حالة اتباع الاحتياطات اللازمة.

ب) لا تضع يدك أبداً بالقرب من الملحق الدوار. فقد تحدث حركة ارتداد يسكعمن هذا

الجزء الملحق وتصبح يدك (ج) لا تضع جسمك في المنطقة يتلاقذ تتحرك فيها الأداة في حالة حدوث حركة ارتدادية. تؤدي الحركة الارتدادية إلى دفع الأداة في الاتجاه المعاكس لحركة العجلة الدوارة

عند نقطة الانحسار. د) التزم بالحرص عند العمل على الأركان والحواف الحادة وما إلى ذلك. تجنب تعرض الجزء الملحق إلى التوائب أو الانحسار وذلك لأن الأركان أو الحواف الحادة أو التوائب يمثل إلى حسر الجزء الملحق الدوار ويتسبب بفتقلان السيطرة أو نسوء حركة ارتداد عكسي (هـ) لا مقبنتركيب سلاح قاطع للخشب عبارة عن منشار سلسلة أو سلاح منشار مسنن. وذلك لأن هذه الأسلحة تسبب بفتقلو حدوث حركة ارتداد متكررة وتؤدي إلى فقدان السيطرة.

تحذيرات محددة للسلامة

تحقق من عدم وجود أي جزء غير مثبت في غلاف جهاز الصقل أو أربطة التثبيت بما يتيح لتلك الأجزاء الدوران بحرية. اختر وضعاً آمناً لجميع أسلاك التركيب المرتخية أو قم بقصها حيث يمكن للأسلاك المرتخية أو الدوارة أن تلف حول أصابع فني التشغيل أو تتحسر في الأداة التي يتم تصنيعها.

بدء التشغيل

راقب فلتنية التيار الكهربائي؛ يجب أن تطابق فلتنية التيار الفلتنية الموضحة على شريحة الأداة الكهربائية.

خطر قبل تدخل أي شخص في الأداة الكهربائية فصل القابس من مأخذ التيار.

تجميع الجهاز
اضبط موضع الغطاء (6) على علية الترس بحيث تكون الفتحات الخاصة بمسامير التعليق (5) متوازية مع الفتحات الموجودة على علية التروس.

قم بتثبيت مسامير المقبض الجانبي (5)
. ويمكن ضبط المقبض الجانبي على يمين الجهاز أو يساره.

تركيب/تفكيك الملحقات التركيب

حامل وسادة اللوحة
اربط مسامير حامل اللوحة (وعدها 7) على عمود الدوران (4) مع منعها من الحركة أو قم بلياقف الحركة عن طريق تمكين زر التثبيت (10).

الوسادة

اضغط على وسادة الصقل لتوصيلها باللوحة.

التفكيك
قم بتثبيت عمود الدوران بالضغط على الزر (10)، مع تدوير الوسادة في- نفس الوقت حتى تثبت في موضعها.
- قم بفك الوسادة.

لا تقم أبداً بضغط الزر لتثبيت الوسادة قبل أن يتوقف الجهاز عن الحركة ويكون أداؤه مرضياً تماماً، حيث يمكن لعبية التروس أو زر الضغط أن يؤدي إلى حدوث كسر يبطل الضمان.

إجراءات الصيانة

شريط

أزل الشريط المستخدم؛ ضع الشريط الجديد (انظر "التركيب")

قبل بدء التشغيل
قبل بدء تشغيل الماكينة، تأكد من الآتي:

- سلامة العبوة وعدم ظهور أية علامات على التلف فيها بسبب النقل والتخزين
- الماكينة كاملة، تأكد أن عدد وطبيعة الأجزاء مطابقة لما هو موضح في هذا الكتيب.
- مطابقة مصدر التيار لخصائص الماكينة.
- كابل التيار الكهربائي والقابس ذي الصلة في حالة جيدة تماماً
- التأكد من فعالية مفتاح التشغيل/إيقاف التشغيل (2) بتشغيلها ولكن بعد فصل القابس من مأخذ التيار.
- التركيب السليم لجميع أجزاء الماكينة، وعدم وجود أي مظاهر لتلف فيها
- عدم انسداد فتحات التهوية (11).

تنبيه: بعد انقطاع التيار الكهربائي إذا كان مفتاح التشغيل/إيقاف التشغيل فاعلاً، فمن الضروري معاودة إطلاقه (انظر "إيقاف التشغيل").

بدء التشغيل: اضغط رافعة المفتاح (9) باتجاه جسم الجهاز. إذا كان مطلوباً تثبيت الجهاز في وضع التشغيل، فيرجى الضغط على الزر (2) في نفس الوقت، مع إبقائه مضغوطة أثناء ترك الرافعة رقم (9)، مما يؤدي إلى تثبيت المفتاح.

إيقاف التشغيل: اترك رافعة المفتاح حتى تستقر في موضعها. واضغطها لتحرير زر التأمين.

يستمر الجهاز في الدوران بعد إيقاف تشغيله.

ضبط السرعة
يتم تعديل عدد الفلات بطريقتين: عن طريق مفتاح التشغيل المتغير (2)، وعن طريق عجلة الضبط الموجودة في الجزء العلوي من الجهاز (3).

يؤثر الضبط عن طريق العجلة (3) على الضبط عن طريق مفتاح التشغيل

المتغير (9) وذلك بتحديد العدد الأقصى للغات المحرك.

يجب أن يتم اختيار السرعة طبقاً لخصائص الدسام والمواد المراد العمل بها.

CE إعلان المطابقة UE

إننا نعلن عن مسؤوليتنا عن توافق الجهاز مع المتطلبات الأساسية للسلامة في اللوائح التالية:

2011/65/EU ; 2014/30/EU ; 2006/42/EC

تم إجراء الاختبارات بما يتفق مع لجنة التوافق الأوروبية.

EN 60745-1:2009 + A11:2010

EN 60745-2-3:2011 + A2:2013 + A11:2014 + A12:2014

+ A13:2015

EN 55014-1: 2017

EN 55014-2: 2015

EN 61000-3-2: 2014

EN 61000-3-3: 2013

EN 62233 : 2008

EN IEC 63000:2018

الوحدات الملحقة المسموح بها

رغوة الصقل ولبادة مسند الرغوة حتى Ø 200 مم بحد أقصى

صدور ضجيج/اهتزاز

المستوى المكافئ لضغط الصوت (الضجيج) والقيمة التربيعية المتوسطة للتسارع مقبولة طبقاً للمعيار:

EN 60745

مستوى الاهتزازات [m/s ²] (الصقل)	مستوى طاقة الصوت		مستوى ضغط الصوت [dB(A)]	
	غير معروف	على 3 محاور	غير معروف [dB(A)]	مستوى ضغط الصوت [dB(A)]
	K	a _h	K	L _{WA}
LH19E	1,00	2,50	3	85

عليك باستخدام واقٍ للأذنين!

RUPES S.p.A. a socio unico

رئيس الشركة
G. Valentini

Vermezzo con Zelo (MI), 03/10/2022

الملف التقني في:

RUPES SpA a socio unico
Via Marconi, 3/A - Loc. Vermezzo 20071
VERMEZZO CON ZELO (MI) - Italy

خطر! وتشير القياسات تشير إلى أدوات جديدة لتوليد الكهرباء. الولايات المتحدة الأمريكية يومياً بسبب القيم الضوضاء والاهتزاز للتغيير.

تكون قيم الانبعاث المعروضة مقاربة ويجب استخدامها لوضع تقييم نسبي لمستوى تعرض فني التشغيل للخطورة خلال فترة التشغيل. كما يجب أن يشمل التقييم المناسب لفترة العمل على فترات تعطل الجهاز وتوقفه عن العمل. وتعكس مواصفات الانبعاث المقدمة التطبيقات الأساسية للجهاز. في حالة استغلال الجهاز في استخدامات أخرى، أو مع وحدات ملحقة أخرى، أو في حالة عدم خضوعها للصيانة الدورية، فمن الممكن لمواصفات الانبعاث أن تزيد بشكل كبير خلال عمليات التشغيل.



الصيانة

يتم إجراء كافة أعمال الصيانة مع فصل مصدر التيار الكهربائي.

وفي نهاية كل جلسة عم، أو عند الحاجة، فليكن برفع الغبار من جسم الجهاز باستخدام تيار من الهواء المضغوط، مع الانتباه بشكل خاص إلى فتحات تهوية المحرك.

ولا يجب إقدام المستخدم على إجراء أية عمليات أخرى للصيانة.

يجب أن تتم أعمال الصيانة والتنظيف للأجزاء الداخلية، مثل الفرش والأجزاء الدوارة أو ما إلى ذلك، بمعرفة ورشة مصرح لها من جانب العميل بتقديم الخدمة للعملاء.

يمكن الرجوع إليها أيضاً على الموقع قسم الخدمة <http://www.rupes.it>

. استخدم فقط قطع الغيار الأصلية RUPES.

التخلص من الجهاز (لائحة WEEE)

لدول الاتحاد الأوروبي فقط: وفقاً للتوجيه الأوروبي المعني بالتخلص من الأجهزة الكهربائية والإلكترونية وتنفيذه بما يتوافق مع المعايير الوطنية، يجب جمع الأجهزة الكهربائية المستهلكة بطريقة منفصلة من أجل إعادة تدويرها بشكل صديق للبيئة.













يجب ألا يُرمى المنتج، عندما يصل إلى انتهاء صلاحيته، في البيئة أو يُلقى كفضالة منزلية. بل يجب التخلص منه في مراكز إعادة تدوير مصرح بها (برجى الاتصال بالسلطات المحلية لمعرفة أين يجب التخلص من المنتج وفقاً للقانون). يساهم التخلص الصحيح من المنتج في توفير بيئة صحية والمحافظة عليها.

سيستلزم التخلص غير القانوني من المنتج فرض عقوبات على مرتكبيه.



简体中文

图示

	注意危险/警告	ISO7010 - W001
	阅读说明	ISO7010 - M002
	佩戴保护眼镜	ISO7010 - M004
	佩戴保护耳机	ISO7010 - M003
	佩戴面罩	ISO7010 - M016
	佩戴安全手套	ISO7010 - M009
	合格标志 CE	
	标志	
	C-Tick商标	
	设备报废处理	
	绝缘等级 II	
	刀具	旋转至箭头指定位置

技术规格

型号	LH19E
绝缘等级	回/II
功率	1200
电子速度控制器	450 ÷ 1700
转数	是的
缓冲垫和最大缓冲直径	200
主轴螺纹	M14
重量(根据 EPTA 程序 01/2014)	2,25

顯示的值是根據標稱電壓230V/50HZ。在不同的功率值的電壓和頻率的情況下，可能會發生變化。參照標籤技術規範的工具的名義值。

 **警告！** 閱讀本電動工具隨附的所有安全警告、說明、插圖和規格。不遵守下面列出的所有說明可能會導致觸電、火災和/或嚴重傷害。保存所有警告和說明以供將來參考。

“常规安全指导”手册载有安全与事故预防说明，是这些文件不可或缺的一部分。本操作说明手册用以说明具体使用工具所需的其他信息。

正确用法

电动工具用于实现抛光工具的功能。阅读随该电动工具提供的所有安全警告、说明、图解和规定。不了解以下所列所有说明将导致电击、着火和/或严重伤害。不建议使用此电动工具进行打磨、刷洗、研磨或切割等操作。电动工具不按指定的功能去操作，可能会发生危险和引起人身伤害。

不使用非工具制造商推荐和专门设计的附件。否则该附件可能被装到你的电动工具上，而它不能保证安全操作。

附件的额定速度必须至少等于电动工具上标出的最大速度。附件以比其额定速度大的速度运转会发生爆裂和飞溅。

附件的外径和厚度必须在电动工具额定能力范围之内。不正确的附件尺寸不能得到充分防护和控制。

砂轮、法兰盘、靠背垫或任何其它附件的轴孔尺寸必须适合于安装到电动工具的主轴上。带轴孔的、与电

动工具安装件不配的附件将会失稳、过度振动并会引起失控。

不要使用损坏的附件。在每次使用前要检查附件，例如砂轮是否有碎片和裂缝，靠背垫是否有裂缝、撕裂或过度磨损，钢丝刷是否松动或金属丝是否断裂。如果电动工具或附件跌落了，检查是否有损坏或安装没有损坏的附件。检查和安装附件后，让自己和旁观者的位置远离旋转附件的平面，并以电动工具最大空载速度运行1min。损坏的附件通常在该试验时会碎裂。

戴上防护用品。根据适用情况，使用面罩、安全护目镜或安全眼镜。适用时戴上防尘面具、听力保护器、手套和能挡小磨料或工件碎片的工作围裙。眼防护罩必须挡住各种操作产生的飞屑。防尘面具或口罩必须能过滤操作产生的颗粒。长期暴露在高强度噪声中会引起失聪。

让旁观者与工作区域保持一安全距离。任何进行入工作区域的人必须戴上防护用品。工件或破损附件的碎片可能会飞出并引起紧靠着操作区域的旁观者的伤害。切割附件触及带电导线会使电动工具外露的金属件带电，并使操作者触电。

使软线远离旋转的附件。如果控制不当，软线可能被切断或缠绕，并使你的手或手臂可能被卷入旋转附件中。

直到附件完全停止运动才放下电动工具。旋转的附件可能会抓住表面并拉动电动工具而让你失去对工具的控制。

当携带电动工具时不要开动它。意外地触及旋转附件可能会缠绕你的衣服而使附件伤害身体。

经常清理电动工具的通风口。电动机风扇会将灰尘吸

进机壳，过多的金属粉末沉积会导致电气危险。
不要在易燃材料附近操作电动工具。火星可能会点燃这些材料。
不要使用需用冷却液的附件。用水或其它冷却液可能会导致电腐蚀或电击

所有操作的附加安全说明 反弹的相关警告

反冲是对被挤压或卡住的旋转轮、支撑垫、刷子或任何其他配件的突然反应。挤压或卡住会导致旋转附件快速失速，进而导致不受控制的工具在绑定点被迫沿与附件旋转相反的方向移动。

例如，如果砂轮被工件卡住或夹住，则进入夹点的砂轮边缘可能会陷入材料表面，从而导致砂轮爬出或踢出。轮子可能会跳向或远离操作员，具体取决于轮子在夹紧点的运动方向。在这些条件下砂轮也可能破裂。

反冲是工具误用和/或不正确的操作程序或条件造成的，可以通过采取如下适当的预防措施来避免。

- 保持握紧电动工具，使你的身体和手臂处于正确状态以抵抗反弹力。**如有辅助手柄，则要一直使用，以便最大限度控制住起动时的反弹力或反力矩。如采取合适的预防措施，操作者就可以控制反力矩或反弹力。
- 绝不能将手靠近旋转附件。**附件可能会反弹碰到手。
- 不要站在发生反弹时电动工具可能移动到的地方。**反弹将在缠绕点驱使工具逆砂轮运动方向运动。
- 当在尖角、锐边等处作业时要特别小心。避免附件的弹跳和缠绕。**尖角、锐边和弹跳具有缠绕旋转附件的趋势并引起反弹的失控。
- 不要安装上钢链、木雕刀片或带齿锯片。**这些锯片会产生频繁的反弹和失控。

抛光机的专用安全警告

请确认抛光工具的防护罩不存在任何松动的部分，或者确认锁式扎带能够自由转动。安全放置或切割所有松动的固定线。松动的或旋转的固定线可能会缠绕操作人员的手指或刮到正在加工的零件。

开机

 **注意：**注意观察电路电压！电路电压必须与电动工具铭牌制定的电压相符。

 **危险：**对电动工具进行任何维修/保养操作前必须将插头从插座上拔出。

工具装配

将盖子 (6) 置于齿轮箱上，以使用于安装螺丝 (5) 的孔与齿轮箱上的那些孔相对齐。
拧动侧手柄 (5)。侧手柄可放置在设备的右侧或左侧。

配件组装/拆卸

组装

板垫支架

拧动主轴轴杆 (4) 上方的板垫支架 (7)，同时启用锁定按钮以防止或停止其移动。(10)

垫

向抛光垫施加压力以使垫与板相接触。

拆卸

板垫支架

- 按下按钮 (10) 以锁定主轴，同时转动垫，直到其锁定到位。
- 拆卸垫。



在工具已停止运行并完全静止之前，切勿按下按钮以锁定垫或 pas；齿轮箱或按钮销可能会损坏，并且保修将会失效。

缓冲器

将损坏的缓冲器移除；更换新的缓冲器（参考组装）

调试前

在将机器投入运行之前，请确保：

- 包装完好，无因运输和储存造成损坏的迹象；
- 机器完整；检查零件的数量和类型，以确保它们符合本指南中的规定；
- 能源符合机器额定特性；
- 电源线及其插头状况良好；
- ON/OFF (2) 开关有效并且在拔掉插头的情况下也能工作；
- 所有机器部件安装正确且无损坏；
- 通风口 (11) 未被堵塞。

试运行

 **注意：**如ON/OFF开关在插头通电情况下突然断电，需要将关停开关（参考停止）

LH19E

- 启动：朝向工具的主体推动开关操控杆 (9)；如果要工具锁定在“打开”位置，请在释放操控杆 (2) 的同时按住按钮 (9)，从而锁定开关。
- 停止：释放开关的操控杆，或在其已锁定到位时推动操控杆以释放锁定按钮。



工具在关闭后仍会继续旋转。

速度的调节

可以有两种方式调节转数：通过可变驱动开关 (2)，通过机器上部的调节走轮 (3)
通过走轮 (3) 进行的调节会通过可变驱动开关 (9)，影响调节，决定了电机的最大转数。
速度需要依据缓冲器和待加工材料的特性而确定。

允许的附件

缓冲垫和最高 \varnothing 200 mm 的缓冲。max.

噪音/震动

设备的噪音水平和平均加速平整度根据下面标准测量：
EN 60745

	声压级 [dB(A)]	不确定性 [dB(A)]	声功率级	震动水平 [m/s ²] (抛光)	
				3轴	不确定性
	L _{PA}	K	L _{WA}	a _n	K
LH19E	85	3	96	2,50	1,00



使用耳罩！



危险！ 显示测量值是指新的电动工具。每日美国造成的噪音和振动值改变。 显示的排放值是相对的，将用于对操作人员在工作期间所接触到的风险进行临时评估。对工作时间的适当评估还必须包含工具的空闲和停止时间。这些排放值表示工具的主要应用。如果工具与其他附件一起用于其他应用，或者如果工具未进行定期维护，则工作时的排放值可能会大大增加。

维护保养

所有维护操作均应在电源断开后进行。

每次工作会话结束时或在需要时，请使用压缩空气喷射器除去工具主体上的所有灰尘，并特别注意电机的通风孔。

用户不得进行其他任何维护操作。

内部零件（如刷子、滚球轴承、齿轮等）的维护和清洁只能由经授权的客户服务中心进行。

可登陆<http://www.rupes.it> 查询服务板块。

只能使用RUPES原厂配件。

处理（WEEE 指令）



仅适用于CE认证国家：根据欧洲关于电子电器设备垃圾指令及有关国家的法规，报废电器设备必须分类回收，以便回收利用及保护生态环境。该产品结束生命后不得随意丢弃在环境或与生活垃圾混合，而应该由专业的回收公司处理（与当地部门联系了解：根据有关法规在何处报废）。该产品的正确报废方式有利于保护环境及身体健康。

违法处理该产品将承担法律责任

EU符合性声明 CE

我们申明：所提供的装置符合以下法令的基本安全要求：

2006/42/EC; 2014/30/EU; 2011/65/EU.

已依照欧洲协调标准进行了测试

EN 60745-1:2009 + A11:2010

EN 60745-2-3:2011 + A2:2013 + A11:2014 + A12:2014

+ A13:2015

EN 55014-1: 2017

EN 55014-2: 2015

EN 61000-3 -2: 2014

EN 61000-3-3: 2013

EN 62233 : 2008

EN IEC 63000:2018

RUPES S.p.A. a socio unico
G. Valentini

Vermezzo con Zelo (MI), 03/10/2022

技术文件：

RUPES SpA a socio unico

Via Marconi, 3/A - Loc. Vermezzo 20071

VERMEZZO CON ZELO (MI) - Italy

日本語

シンボルマーク

	注意/危険/警告	ISO7010 - W001
	説明書を確認	ISO7010 - M002
	保護メガネを着用	ISO7010 - M004
	聴覚保護具を着用	ISO7010 - M003
	防じんマスクを着用	ISO7010 - M016
	安全手袋を着用	ISO7010 - M009
	適合マーク CE	
	EurAsian マーク	
	C-Tick マーク	
	廃棄処理マーク	
	感電保護クラス II	
	矢印	矢印が示す方向に動かす

テクニカルデータ

形式	LH19E
感電保護クラス	II/III
電力 W	1200
公称回転速度 /分	450 ± 1700
電子速度調整機能	あり
バッドホルダーまたはバッドの最大径	200
スピンドルシャフトねじ	M14
重量 (EPTAプロシージャー01/2014に準拠) Kg	2,25

これらは、230V/50Hzの公称電圧時の数値です。供給電圧または周波数が異なる場合、これらの数値が異なる場合があります。ツールの定格値については、テクニカルデータラベルを参照してください。

警告！ この電動工具に付属のすべての安全上の警告、指示、図、および仕様をお読みください。下記の指示に従わないと、感電、火災、重傷を負う可能性があります。後で参照できるように、すべての警告と指示を保存してください。安全と事故防止に関する指示は、本説明書に添付されている別紙「安全に関する注意事項」に記載されています。本説明書に記載されている内容は、本マシンの具体的な使用に厳密に関連する追加情報のみとなっています。ご注意ください。

意図する使用

本製品は、研磨装置としての使用を前提としています。本製品に同梱されている安全に関する注意事項、説明書、図解、仕様内容をしっかりお読みください。以下に説明するこれらの指示の順守を怠ると、重大な事故を招く恐れがあります。本製品は、研削や切削、金属のブラッシング、または切断作業は想定されておりません。本製品が意図しない使用は、危険を招いたり、人的損傷を引き起こしたりする可能性があります。本製品のメーカーが製造または正式に推奨する付属品以外は使用しないでください。お使いの工具に付属品が固定できるというだけの理由では、安全な使用は保証されません。付属品の公称速度は、本製品に記載されている最大速度と同等である必要があります。公称速度を上回る速度で動作する付属品は破損し、周囲に飛散する可能性があります。お使いの付属品の外径および厚さは、お使いの工具の特性に適したものをご使用ください。

サイズの合っていない付属品は、適切な保護または制御がされていない可能性があります。付属品の形状が本製品のスピンドルにサイズがぴったり合っているものでなければなりません。本製品に取り付け部品に合っていないシャフトの穴がついた付属品はバランスが崩れ、過剰な振動を引き起こし、制御不能となることがあります。破損した付属品は使用しないでください。本製品または付属品を落下させてしまった場合は、破損していないか点検するか、破損していない付属品をセットしてください。付属品を点検およびセットしたら、その場にいる周辺の人と共に、回転式付属品から安全な距離を保ち、本製品を1分間、最高速度で空運転をしてください。通常、付属品が損傷を受けている場合、この試運転時に破損します。個人防護具を着用してください。用途に応じて、フェイスガードやマスク、安全メガネなどを使用してください。必要に応じて、加工部品の研磨によって発生する破片や埃をブロックすることのできる防じんマスクや聴覚保護具、手袋、エプロンを着用してください。保護メガネには、さまざまな作業によって生成される破片や埃をブロックできるものをお選びください。防じんマスクや呼吸装置は、作業によって生成される粒子をろ過できるものでなければなりません。高いレベルのノイズに長時間さらされると、難聴を引き起こす可能性があります。作業員などが、作業領域から安全な距離を保つようにしてください。作業領域に入る作業員は、必ず、個人防護具を着用する必要があります。作業部品の破片や破損した付属品が周囲に飛散し、作業領域付近にいる人に怪我を負わせる可能性があります。

コードは必ず、回転式付属品から離しておいてください。コントロールを失うと、コードを切断したり、ねじれたりして、手や腕が回転式付属品に引き込まれる可能性があります。付属品が完全に停止するまで、絶対に、本製品を置かないでください。回転式付属品が表面にくっついてしまい、制御不能になってしまう可能性があります。本製品を体の横に持っている時に運転させないでください。回転式付属品が誤って触れると衣類を巻き込み、怪我の原因になる場合があります。

本製品の通気口は定期的に掃除してください。

モーターファンは、周囲の埃を吸い込むことで、ダライ粉が過剰に蓄積し、感電事故を引き起こす可能性があります。可燃物の近くでは、本製品を使用しないでください。火花によって、可燃物を引火させることがあります。液状冷媒を必要とする付属品は使用しないでください。水または液状冷媒の使用は、感電死や感電事故を招く危険があります。

作業する際の安全に関する追加の注意事項

キックバックとそれに関する警告

回転式研磨装置やブラシやその他の付属品のベース部分のベアリングに何かが挟まったり、巻き込まれたりすることで突然発生する現象をキックバックといいます。何か挟まったり、巻き込まれたりすると回転している付属品の動きが瞬時に停止し、動きが停止されたポイントで付属品の回転とは反対方向に制御不能力がかかることを示しています。例えば、回転式研磨装置に作業中の部品が引っかかったり、巻き込まれたりすると、接触ポイントに入り込む研磨盤のエッジ部分が部品の表面に食い込み、結果として研磨盤の跳ね上げや跳ね返しを起こします。これにより、研磨盤が担当者の方に跳ね上がった、挟まった時の研磨盤の回転方向に応じて飛んでしまったりすることがあります。この場合、研磨盤もまた破損する可能性があります。このキックバック現象は本製品の不適切な使用や誤った使用、もしくは不適切な動作条件がその要因となっており、次の予防策を講じることで、回避することが可能です。

- 体と腕がキックバックによる衝撃に耐えられる位置になるように、本製品をしっかり持ちます。キックバックや移動時のトルク反動を確実にコントロールするため、補助ハンドルが付いている場合は必ず、これを使ってください。必要な予防措置が講じられている場合、担当者はトルク反動やキックバックの衝撃をコントロールすることが可能です。
- 絶対に回転している部品に手を近づけないでください。付属品が手にキックバック現象を引き起こすことがあります。
- キックバックが発生した場合、本製品が移動する方向には立ち入らないでください。キックバック現象により、本製品が引っかかったポイントで、研磨盤の動きとは逆方向に押し出される可能性があります。
- 角

や鋭角のエッジなどで作業する際は、細心の注意を払ってください。付属品が跳ね上がった、挟まったりしないようにはしてください。

角や鋭角のエッジは、回転している付属品を引っ掛けたり、制御不能またはキックバック現象を引き起こしたりする傾向があります。

- 木材加工用チェーンソーの刃やのこぎりの刃を付属品に繫げないでください。これらの刃は、キックバック現象や制御不能状態を引き起こしやすくなっています。

具体的な安全注意事項

研磨装置の付属部品のキャップや緩んだ固定用のロープが自由に回転しないようにしてください。

安全な状態にするか緩んだ固定ワイヤーを切断してください。緩んで回転している固定ワイヤーは指に絡んだり、作業部品に絡まったりすることがあります。

試運転



注意：電源電圧を確認してください！供給電圧は、本製品のプレートに記載されている電圧要件に適合してなければなりません。



危険：本製品で作業する際は、必ずコンセントからプラグを抜いてから行ってください。

本製品の組み立て

ハンドル (5) を通す穴がギヤボックスにある穴の場所になるように、キャップ部分 (6) を配置します。ねじ (8) を締めます。

サイドハンドル (5) を固定します。サイドハンドルはマシン本体の左右どちらでも取り付けることができます。ハンドル (12) を通す穴がギヤボックス (14) にある穴の場所になるように、ハンドル (12) を配置します。ねじ (13) を締めます。

付属品の取り付け/取り外し

取り付け

パッドホルダープレート

固定ボタン (10) で固定しながら、パッドホルダープレート (7) をスピンドルシャフト (4) に固定します。

パッド

研磨用パッドをホルダーに押し付けて接着します。

交換

パッドホルダープレート

- スピンドルシャフトが停止するまで、プレートを回転させながらボタン (10) を押してスピンドルシャフトを固定します。

- パッドホルダープレートを外します。



本製品が完全に停止するまでは、スピンドルシャフト停止ボタンを押さないでください。ギヤボックスまたはボタンピンの破損を招き、さらに保証を受ける権利が無効となります。

- パッド

使用済みパッドを剥がして、新しいパッドに付け替えます (「取り付け」を参照)。

稼働前の注意事項

マシンを始動させる前には、次を確認してください。

- 梱包に傷がないか、輸送や保管に起因する破損の兆候がないか確認してください。

- マシンが完全な状態になっているか確認する必要があります。各部品の数およびその物が本書に記載されている内容に一致しているか確認してください。
- 動力源が本マシンの特性に一致しているか確認してください。
- 電源コードとそのプラグに傷がないか確認してください。
- ON/OFF (2) スイッチがオフの状態、正しく操作できるか確認してください。
- 本マシンのすべての部品が正しく組み立てられているか、破損の兆候がないか確認してください。
- ファンを通気口 (11) が目詰まりしていないか確認してください。

始動

 **注意**：電源が遮断された後、ON/OFF スイッチが ON の位置にある場合は、スイッチを放す必要があります（「停止」を参照）。

LH19E

- **始動**：スイッチレバー (9) をマシン本体の方向に押し、ON の位置に固定させたい場合はボタン (2) を同時に押し、押し状態のままにして、レバー (9) を放しても、これがロックされるようにします。
- **停止**：スイッチレバーを放すか、ロックされている場合は、レバーを押し、固定ボタンを放します。

 本製品は、オフにしても数秒間、運転を続けます！

速度調整

回転数の調整には、操作変更スイッチ (2) を使用方法とマシン上部にある調整ダイヤル (3) を使用方法があります。

ダイヤル (3) では、操作変更スイッチ (9) を使った調整に作用することで、モーターの最高回転数を決定します。速度は、パッドと加工部品の材料に応じて選んでください。

使用可能な付属品

最大径 200 mm のパッドとパッドホルダープレート

騒音/振動レベル

本製品を用いて測定された音圧レベル（騒音）と加速平均二乗値は次の規格に準拠しています。

EN 60745

	音圧レベル [dB(A)]	不確かさ [dB(A)]	音圧レベル	振動レベル [m/s ²] (研磨)	
				3軸	不確かさ
	L _{pA}	K	L _{WA}	a _h	K
LH19E	85	3	96	2.50	1.00

 **聴覚保護具を着用してください！**

 **注意** これらの測定には、新品が使用されています。日常に使用することで、音圧値と振動値は変化します。ここに示されている数値は比較値であり、作業時に担当者がさらされるリスクを一時的に評価するためのものとなっています。作業時の正しい評価には、無作業時間と本製品の停止時間も考慮する必要があります。ここに示されている数値は、本製品を主な用途で使用した際のものです。本製品をこれとは異なる用途で用いる場合、

他の付属品と使用する場合もしくは定期的な点検を怠った場合、生成される数値は、運転中にわずかながら上昇する可能性があります。

メンテナンス

すべてのメンテナンス作業は、必ず、コンセントからプラグを抜いた状態で行ってください。

作業が終わった時または必要に応じて、圧縮空気を使って、マシン本体の埃を取り除いてください。モーターのファン通気口の掃除には細心の注意を払ってください。このほかの

メンテナンス作業はしないでください。
 ブラシやベアリング、ギヤなどの内部部品のメンテナンスおよび定期クリーニング、その他お困りの場合は、お手数をおかけしますが公認アシスタントセンターまでお問い合わせください。サイト hiip://www.rupes.it のサービスページでは、お近くのアシスタントセンターをお探しいただけます。
RUPES 社の純正スペアパーツのみを使用してください。

廃棄について (WEEE指令)

 **EU 加盟国のみ対象**：電気電子機器の廃棄に関する欧州指令およびお使いの国の規程に従い環境保全を前提とした方法でリサイクルするため、使用を終えた電子機器は分別廃棄する必要があります。本製品は、その使用期間が経過したら、不法投棄したり、家庭ごみとして捨てたりすることはできません。認定を受けた指定の回収業者または回収センターに引き取りを依頼してください（所轄の地方自治体に連絡して、製品の処分場所を確認してください）。本製品を正しく廃棄することで、健康および環境の保全に貢献することができます。本製品の不法投棄は、有罪です。違反者には罰則が伴います。

EU適合宣言



本説明書が参照する携帯式工具が、次の指令の必須要件に準拠していることをここに宣言します。

2006/42/EC、2014/30/EU、2011/65/EU
 試運転点検は、次の規定に従い行われたことをここに宣言します。

EN 60745-1:2009 + A11:2010

EN 60745-2-3:2011 + A2:2013 + A11:2014 + A12:2014 + A13:2015

EN 55014-1: 2017

EN 55014-2: 2015

EN 61000-3-2: 2014

EN 61000-3-3: 2013

EN 62233 : 2008

EN IEC 63000:2018

RUPES S.p.A
 代表取締役社長

Vermezzo con Zelo (MI) 03/10/2022

技術ファイル作成元：

RUPES SpA a socio unico
 Via Marconi, 3/A - Loc. Vermezzo 20071
 VERMEZZO CON ZELO (MI) - Italy

RUPES S.p.A. a socio unico
Via Marconi, 3/A - Loc. Vermezzo
20071 - VERMEZZO CON ZELO (MI) - Italy
Tel. +39 02 946941
Fax +39 02 94941040

Uff. Vendite e assistena clienti:
Tel. +39 02 94694312

Sede legale:
Viale Bianca Maria, 13 - 20122 MILANO - ITALY

e-mail: info_rupes@rupes.it
web: <http://www.rupes.com>