

RUPES

NUOVI ESPOSITORI DELUXE

3 ESPOSITORI MODULARI CON RETROILLUMINAZIONE INTEGRATA



RUPES presenta i nuovi **Espositori Deluxe** con sistema di retroilluminazione a led, robuste strutture in acciaio, con finitura grigio antracite verniciata a polvere, progettate per esporre l'intera gamma di prodotti RUPES, inclusi strumenti, materiali di consumo, accessori, borse e molto altro.

Questo sistema espositivo è composto da **3 moduli**, disponibili separatamente ed integrabili tra loro per creare molteplici combinazioni. Ciascuno dei moduli viene fornito con 2 ripiani in metallo, modulabili in altezza, e 12 ganci.

La base di ogni modulo include anche un ampio vano contenitore, oltre a 4 piedini regolabili. Una grafica magnetica rimovibile, sagomata BigFoot LHR21 MarkIII, viene fornita con gli espositori sinistro e destro. Grafiche aggiuntive o personalizzate possono essere fornite e quotate su richiesta. Ulteriori ripiani e ganci sono disponibili anche separatamente.

NOTA: l'attuale espositore RUPES (cod. 9.Z399/12), compresi tutti gli accessori, continuerà ad essere disponibile.

RUPES

3 ESPOSITORI MODULARI

(OGNI MODULO PUÒ ESSERE ACQUISTATO SINGOLARMENTE)

MODULO SINISTRO
Codice: 9.Z1125/L



220cm (A) x 100cm (L) x 50cm (P)
86 kg (ganci e ripiani inclusi)

MODULO CENTRALE
Codice: 9.Z1125/C



220cm (A) x 100cm (L) x 50cm (P)
73 kg (ganci e ripiani inclusi)

MODULO DESTRO
Codice: 9.Z1125/R



220cm (A) x 100cm (L) x 50cm (P)
86 kg (ganci e ripiani inclusi)

INFORMAZIONI PRINCIPALI

Dimensioni Spedizione (mm)

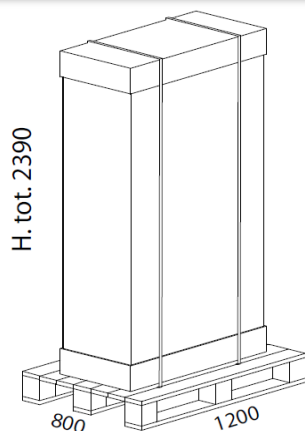

Peso: 78 Kg (centrale)
90 Kg (sx/dx)

**Accessori aggiuntivi ordinabili
anche separatamente**

Gancio - 1 pz (cod.: 9.Z1125/HO)
Ripiano - 1 pz (cod.: 9.Z1125/SH)



Targa Logo RUPES

Sistema Illuminazione Led

12 Ganci (Inclusi)

2 Ripiani (Inclusi)

**Grafiche Magnetiche
(moduli sinistro e destro)**

4 Piedini Regolabili

Vano Contenitore

