

RUPES®

Via Marconi, 3/A - Loc. VERMEZZO
20071 VERMEZZO CON ZELO (MI) - ITALY
Tel +39 02 946941 - Fax +39 02 94941040
e-mail: info_rupes@rupes.it - www.rupes.com



HR81M - HR81ML

3	IT	Lucidatrice	<i>ISTRUZIONI ORIGINALI PER L'USO</i>
8	EN	Polisher	<i>ORIGINAL OPERATING INSTRUCTIONS</i>
13	FR	Polisseuse	<i>TRADUCTION DES INSTRUCTIONS DE FONCTIONNEMENT ORIGINALES</i>
18	DE	Polierer	<i>ÜBERSETZUNG DES ORIGINALBETRIEBSANLEITUNG</i>
23	ES	Pulidora	<i>TRADUCCIÓN DEL MANUAL DE INSTRUCCIONES ORIGINAL</i>
28	PT	Polidora	<i>TRADUÇÃO DAS INSTRUÇÕES DE OPERAÇÃO ORIGINAIS</i>
33	NL	Polijstmachine	<i>VERTALING VAN ORIGINELE GEBRUIKSAANWIJZING</i>
38	FI	Kiillotuskone	<i>ALKUPERÄISTEN KÄYTTÖOHJEIDEN KÄÄNNÖS</i>
43	DA	Poleremaskine	<i>OVERSÆTTELSE AF ORIGINALE BETJENINGSINSTRUKTIONER</i>
48	NO	Polermaskin	<i>OVERSETTELSE AV ORIGINAL DRIFTSINSTRUKS</i>
53	SV	Polermaskin	<i>ÖVERSÄTTNING AV ORIGINAL DRIFTSINSTRUKTIONER</i>
58	RU	Полировочная машина	<i>ПЕРЕВОД ОРИГИНАЛЬНОЙ ИНСТРУКЦИИ ПО ЭКСПЛУАТАЦИИ</i>
64	PL	Polerka	<i>TŁUMACZENIE ORYGINALNYCH INSTRUKCJI OBSŁUGI</i>
69	EL	Στιλβωτής	<i>ΜΕΤΑΦΡΑΣΗ ΠΡΩΤΟΤΥΠΩΝ ΟΔΗΓΙΩΝ ΛΕΙΤΟΥΡΓΙΑΣ</i>
74	BG	Полираща машина	<i>ПРЕВОД НА ОРИГИНАЛНИ ИНСТРУКЦИИ ЗА ЕКСПЛОАТАЦИЯ</i>
79	CS	Leštička	<i>PŘEKLAD ORIGINÁLNÍHO NÁVODU K OBSLUZE</i>
84	ET	Poleerija	<i>ORIGINAALKASUTUSJUHENDI TÕLGE</i>
89	HI	पॉलशिर	<i>संचालन व रखरखाव के नर्देश</i>
94	HU	Polírozó	<i>AZ EREDETI HASZNÁLATI UTASÍTÁS FORDÍTÁSA</i>
99	LV	Pulētājs	<i>ORIGINĀLĀS LIETOŠANAS INSTRUKCIJAS TULKOJUMS</i>
104	LT	Poliravimo mašina	<i>ORIGINALŲ NAUDOJIMO INSTRUKCIJŲ VERTIMAS</i>
109	RO	Mașină de lustruit	<i>TRADUCEREA INSTRUCȚIUNILOR ORIGINALE DE OPERARE</i>
114	SL	Polirnik	<i>PREVOD IZVIRNIH NAVODIL ZA DELOVANJE</i>
119	SK	Leštička	<i>PREKLAD ORIGINÁLNEHO NÁVODU NA OBSLUHU</i>
124	TR	Polisaj makinesi	<i>ORIJINAL KULLANIM TALİMATLARININ TERCÜMESİ</i>
129	AR	أداة التلميع	<i>تعليمات التشغيل والصيانة</i>
134	ZH	抛光机	<i>操作与维护使用说明书</i>
139	JA	ポリリッシャー	<i>使用メンテナンス説明書</i>



CONSERVARE QUESTE ISTRUZIONI • SAVE THESE INSTRUCTIONS • CONSERVER CES INSTRUCTIONS • DIESE ANWEISUNGEN AUFBEWAHREN • CONSERVE ESTAS INSTRUCCIONES • GUARDAR ESSAS INSTRUÇÕES • BEWAAR DEZE INSTRUCTIES • SĀILYTĀ NĀMĀ OHJEET • GEM DISSE INSTRUKTIONER • SPARA DESSA INSTRUKTIONER • РЕКОМЕНДУЕТСЯ ХРАНИТЬ ЭТО РУКОВОДСТВО С ИНСТРУКЦИЯМИ • ZACHOWAJ TE INSTRUKCJE • ΟΙ ΟΔΗΓΕΣ ΧΡΗΣΗΣ ΘΑ ΠΡΕΠΕΙ ΝΑ ΦΥΛΑΣΣΟΝΤΑΙ • СЪХРАНЕТЕ ТЕЗИ ИНСТРУКЦИИ • USCHOVAJTE TYTO POKYNY • HOIDKE JUHEND ALLES • इन नर्देशों को सुरक्षित रखें • ÓRIZZE MEG AZ ÚTMUTATÓT • GLAB JIET ŠO INSTRUKCIJU • SAUGOKITE ŠIAS INSTRUKCIJAS • SALVAȚI ACESTE INSTRUCȚIUNI • SHRANITE TA NAVODILA • USCHOVAJTE TIETO POKYNY • BU TALĪMATLAR KĪTAPÇĪGINI MUHAFAZA EDĪNĪZ • احتفظ بهذه التعليمات • 保存该使用说明书 • 説明書は大切に保管しておいてください

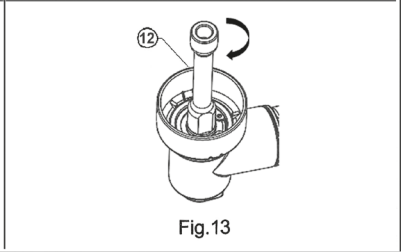
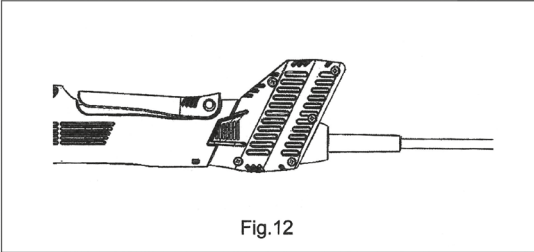
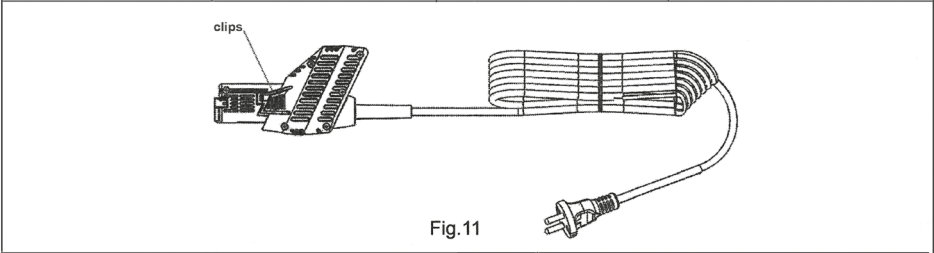
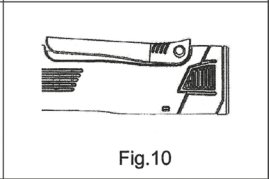
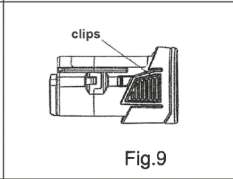
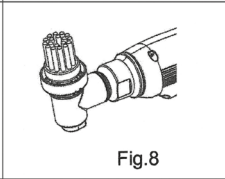
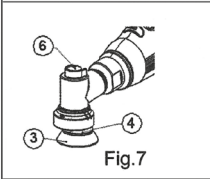
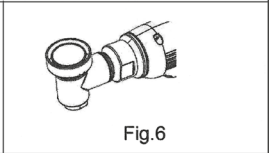
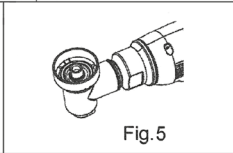
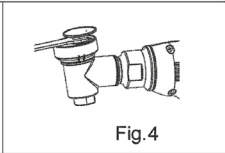
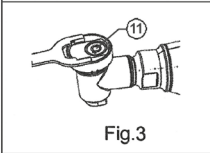
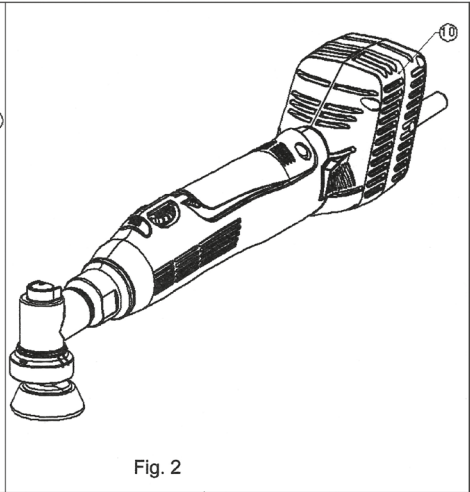
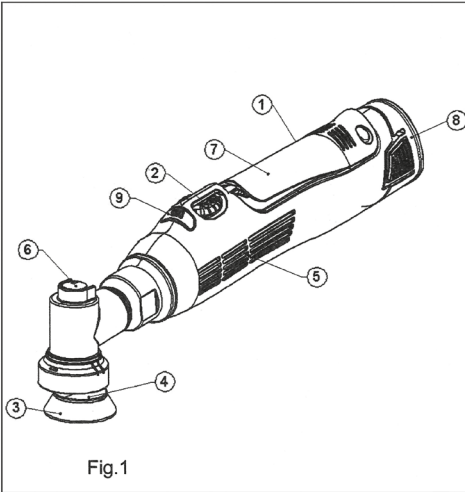

ITALIANO

Etichette del dispositivo contenenti informazioni sulla sicurezza			
	ATTENZIONE: E' importante che l'utente legga il manuale di istruzioni per ridurre il rischio di lesioni		
	Marchio CE per il mercato UE		Corrente continua
	Indossare una protezione acustica		Indossare guanti protettivi
	Indossare occhiali protettivi		Indossare una maschera protettiva
	Smaltimento dell'unità dismessa (DIRETTIVA RAEE)		Il prodotto contiene ioni di litio Non smaltire questo prodotto con i rifiuti domestici
	Marcatura di conformità Euroasiatica	Ah	Ampere per ora
Wh	Watt per ora	V	Volt
n0	Velocità a vuoto	/min	Per minuto
	Freccia - operare nella direzione indicata dalla freccia		

SPECIFICHE TECNICHE

TIPO	HR81M	HR81ML
Voltaggio (VDC)	10.8 / 12	10.8 / 12
Giri/min *	2000-5000*	2000-5000*
Durata della batteria	~ 30**	~ 30**
Tempo di ricarica (min)	~ 20**	~ 20**
Controllo elettronico della velocità	•	•
Protezione da sovracorrente	•	•
Avvio soft	•	•
Indicatore LED	•	•
Dimensioni (mm)	287x70x47***	332x70x47***
Peso (g)	470***	520***

* 2000 Giri/Min. quando la Manopola per la regolazione della velocità (2) è nella posizione 1, 2800 Giri/Min. nella posizione 2, 3500 Giri/Min. nella posizione 3, 4300 Giri/Min. nella posizione 4, 5000 Giri/Min. nella posizione 5.

** Il valore si riferisce ad un uso del gruppo batteria 9HB125LT/9HB120LT, caricato completamente con un caricatore 9HC120LT e ad un utilizzo normale con lucidatrici Rupes HR81M/HR81ML e un'unità funzionale con orbita 12 mm e tampone di lucidatura di Ø30mm.

*** misurate senza unità funzionale, gruppo batteria e alimentatore.

ATTENZIONE! Leggere tutte le avvertenze di sicurezza, le istruzioni, le illustrazioni e le specifiche fornite con questo utensile. In caso di mancato rispetto di tutte le avvertenze elencate di seguito si potrà creare il pericolo di scosse elettriche, incendi e/o incidenti gravi. **Conservare tutte le avvertenze di pericolo e le istruzioni operative per ogni esigenza futura.** Le istruzioni di sicurezza e prevenzione degli infortuni sono riportate nel libretto "ISTRUZIONI DI SICUREZZA", che è parte integrante del presente documento. Questo **manuale d'uso** riporta le informazioni aggiuntive richieste per l'uso specifico dello strumento.

USO CORRETTO

**ATTENZIONE: NON PREMERE IL TASTO DI BLOCCO (6) DURANTE L'USO!
PREMERE IL PULSANTE SOLO QUANDO L'INTERRUTTORE (2) È NELLA POSIZIONE OFF.**

- Questo utensile è progettato per essere utilizzato come lucidatrice, levigatrice, pulitrice, spazzolatrice.
- Questo strumento non è destinato ad essere utilizzato per la spazzolatura metallica e le operazioni di taglio. L'uso di questo strumento per applicazioni improprie può causare pericoli e lesioni alle persone.
- Lo strumento deve essere utilizzato con gli accessori specificamente progettati o consigliati dal produttore. Il semplice fissaggio degli accessori allo strumento non garantisce un funzionamento sicuro.
- La velocità nominale degli accessori deve essere almeno pari alla velocità massima specificata sullo strumento. L'uso degli accessori a velocità superiore a quella nominale può causarne la rottura o far sì che essi vengano scagliati in aria.
- Il diametro esterno e lo spessore degli accessori devono corrispondere alle caratteristiche dello strumento. Accessori con dimensioni errate possono non essere protetti o controllati adeguatamente.
- La configurazione degli accessori deve combaciare con lo strumento. L'uso di accessori che non possono essere perfettamente installati sull'utensile può causare squilibri, vibrazioni eccessive e l'impossibilità di controllare lo strumento.
- Non utilizzare accessori danneggiati. Prima dell'uso, ispezionare tutti gli accessori. Se lo strumento o l'accessorio è caduto, verificare che non sia danneggiato o installare un nuovo accessorio. Dopo l'ispezione o l'installazione di un accessorio,

verificare il funzionamento dell'utensile alla massima velocità e senza carico per un minuto, mantenendo una distanza di sicurezza. Nel caso in cui gli accessori siano danneggiati, si romperanno durante questa prova.

- **Indossare i dispositivi di protezione individuali. A seconda dell'applicazione, usare uno schermo facciale, una maschera di protezione o gli occhiali di sicurezza. Se appropriato, indossare una maschera anti polvere, delle protezioni auricolari, dei guanti e un grembiule da lavoro capaci di fermare piccoli frammenti di abrasivi o sfridi di lavorazione.** La protezione degli occhi deve essere adatta a proteggere contro i detriti provocati dalle varie lavorazioni. La maschera anti polvere o il respiratore devono essere adatti a filtrare le particelle generate durante le lavorazioni. L'esposizione prolungata a livelli di rumore alti può provocare la perdita dell'udito.
- **Mantenere gli osservatori ad una distanza di sicurezza dall'area di lavoro. Tutti quelli che entrano nell'area di lavoro devono indossare i dispositivi di protezione personali.** Sfridi o accessori rotti possono schizzare via causando lesioni personali all'interno dell'area di lavorazione.
- **Impugnare sempre fermamente gli utensili elettrici durante l'avviamento.** La reazione di coppia del motore durante la fase di accelerazione a piena velocità può provocare la torsione dell'utensile.
- **Usare una morsa per bloccare il pezzo da lavorare quando possibile. Non tenere mai un pezzo piccolo da lavorare con una mano e l'utensile in funzione con l'altra.** Bloccare il pezzo in una morsa permette l'uso delle mani per controllare l'utensile. Materiali di forma arrotondata come barre cilindriche, condotte o tubi hanno la tendenza a ruotare durante la lavorazione, con il rischio che possano colpire l'operatore.
- **Assicurarsi che il cavo sia libero dagli accessori rotanti.** Se si perde il controllo il cavo può essere tagliato o si può impigliare e tirare la mano o il braccio verso l'accessorio rotante.
- **Non appoggiare mai l'utensile fino a che l'accessorio rotante non sia completamente fermo.** L'accessorio rotante può fare leva sulla superficie mandando l'utensile fuori controllo.
- **Dopo aver cambiato platello e/o foglio abrasivo, assicurarsi che questi siano correttamente agganciati.** I dispositivi allentati possono muoversi improvvisamente causando la perdita del controllo o i componenti rotanti possono schizzare via.
- **Non trasportare l'utensile elettrico al vostro fianco se questo è in funzione.** L'accessorio rotante potrebbe venire accidentalmente in contatto con i vestiti impigliandosi con il rischio di sbattere contro il corpo.
- **Pulire regolarmente le prese d'aria dell'utensile elettrico.** La ventola del motore aspira la polvere all'interno dell'involucro e un accumulo eccessivo di polvere di metallo può causare rischi elettrici.
- **Non usare l'utensile elettrico vicino a materiali infiammabili.** Una scintilla può incendiare questi materiali.
- **Non usare accessori che richiedono liquidi di raffreddamento.** L'uso di acqua o altri liquidi di raffreddamento possono causare elettrocuzione o scosse.

CORRETTO UTILIZZO

L'utensile è progettato per lavorazioni ad una mano di lucidatura, spazzolatura, pulitura e levigatura.

PARTI DELLO STRUMENTO

- | | |
|---|---|
| 1 - Targhetta di identificazione | 8 - Gruppo batteria 10,8V - 9HB125LT/9HB120LT (opzionale) |
| 2 - ON/OFF / manopola di regolazione della velocità | 9 - LED livello batteria |
| 3 - Tampone di lucidatura (non fornito) | 10 - Alimentatore 9HP120LT (opzionale) |
| 4 - Platello con attacco in velcro | 11 - Albero unità funzionale: colore rosso orbita 12, colore blu orbita 3, colore verde modalità rotativa |
| 5 - Fessure di ventilazione del motore | 12 - Estensione dell'albero dello strumento 291.390 |
| 6 - Pulsante di blocco dell'albero motore | |
| 7 - Leva dell'interruttore ON/OFF | |

MOTORE

 **ATTENZIONE: Per ridurre il rischio di lesioni, utilizzare unicamente il gruppo batteria a ioni di litio 9HB125LT/9HB120LT o l'alimentatore 9HP120LT (opzionale) per l'alimentazione del motore di questo prodotto.**

L'utensile è azionato da un motore a C.C. Dal momento che le batterie diverse da quelle offerte da Rupes non sono state testate con questo prodotto, l'uso di tali batterie con questo strumento potrebbe causare lesioni e danni materiali.

INTERRUTTORE

 **ATTENZIONE: Per ridurre il rischio di lesioni, ruotare la manopola (2) nella posizione OFF dopo ogni utilizzo.**

Per accendere lo strumento, ruotare la manopola del potenziometro (2) e impostare il valore della velocità da 1 a 5. Premere la leva dell'interruttore (7) verso il corpo dello strumento.

Per disattivarlo, rilasciare la leva e ruotare la manopola del potenziometro in posizione OFF.

CONTROLLER ELETTRONICO

Le funzioni principali del controller elettronico sono: Controllo della velocità, Protezione delle batterie e del motore, Indicatore del livello del gruppo batteria, avvio soft.

Controllo della velocità

La velocità dello strumento può essere modificata ruotando la manopola di regolazione della velocità (2) sull'impostazione desiderata. La manopola di regolazione della velocità (2) può essere impostata su qualunque velocità compresa tra 2000 e 5000 giri/min.

Protezione delle batterie e del motore

La protezione elettronica protegge il motore e le batterie dal surriscaldamento e garantisce una maggiore durata di entrambi.

AVVISO: in caso di sovraccorrente causata da ripetute accensioni o da sovraccarichi eccessivi, la protezione nella corrente spegnerà lo strumento e si accenderà la spia ROSSA lampeggiante nell'indicatore del livello della batteria.

Indicatore del livello del gruppo batteria

Il LED del livello della batteria indica il livello di carica delle batterie variando il colore:

- VERDE: livello di carica della batteria da 100% a 50%
- GIALLO: livello di carica della batteria da 50% a 20%
- ROSSO: livello di carica della batteria da 20% a 0%
- ROSSO LAMPEGGIANTE: livello di carica della batteria a 0%: lo strumento non si avvia.

Avvio soft

L'avvio soft garantisce la protezione del motore e della batteria e riduce il rischio di lesioni per l'operatore

AVVIAMENTO

Prima di avviare lo strumento assicurarsi che:

- l'imballaggio sia integro e non mostri segni di essere stato danneggiato durante l'immagazzinamento e il trasporto;
- lo strumento sia completo; controllare che il numero e il tipo di componenti siano conformi a quanto riportato nel presente libretto di istruzioni.

ASSEMBLAGGIO DEGLI ACCESSORI



ATTENZIONE: Prima di assemblare (o smontare) lo strumento assicurarsi che la manopola per la regolazione della velocità (2) si trovi in posizione OFF.



ATTENZIONE: Non forzare le vite in quanto potrebbe rompersi. La forza massima di avvitarimento consentita è 2 Nm. Avvitare solo in senso orario quando l'utensile è posizionato come mostrato in Fig. 4 e Fig. 6 (per svitare, girare in senso antiorario).

CONTRAPPESO

Premere il pulsante di blocco dell'albero (6) (Fig.1) e avvitare l'unità sull'albero dello strumento. Utilizzare la chiave in dotazione per tenere un contrappeso (Fig.3).

PLATORELLO O SPAZZOLA (in dotazione od opzionali)

Versione doppia azione (Fig.4): posizionare il platorello/spazzola nell'albero rosso/blu (4) e avvitarlo ad esso (tenendolo fermo con la chiave in dotazione). Per rimuoverlo, tenere fermo l'albero con la chiave in dotazione e svitare.

Versione rotativa (Fig.5): posizionare il platorello/spazzola nell'albero verde (4), tenere premuto il pulsante di blocco dell'albero (6) e avvitare il platorello sull'albero (Fig. 6). Per rimuoverlo, tenere premuto il pulsante di blocco dell'albero (6) e svitare.

ASSEMBLAGGIO ACCESSORIO 291.390

Premere il pulsante di blocco dell'albero (6) (Fig.1) e avvitare la prolunga sull'albero dello strumento (Fig. 13).

Utilizzare solo gli accessori elencati:

- 9.BF3030 - Spazzola in nylon hard
- 9.BF3015 - Spazzola in nylon soft
- 9.BF3000 - Spazzola in crine di cavallo
- 997.001 - Platorello ø30 per levigatura
- 995.001 - Platorello ø30 veltrato

TAMPONE DI LUCIDATURA (Non fornito)



ATTENZIONE: Gli accessori devono essere conformi perlomeno alla velocità consigliata sulla targhetta delle avvertenze dello strumento. Eventuali accessori che operino ad una velocità superiore a quella nominale possono saltare via e provocare lesioni. Le prestazioni di esercizio degli accessori devono essere sempre al di sopra della velocità dello strumento indicata sulla sua targhetta.

Assemblare il tampone di lucidatura (3) (Fig. 7) sulla superficie in velcro del platorello (4). Premere il tampone di lucidatura per fissarlo al platorello.

GRUPPO BATTERIA (in dotazione o opzionale)



ATTENZIONE: Evitare il corto circuito dei contatti. Evitare danni meccanici del gruppo batteria. Non aprire o disassemblare. Seguire le indicazioni sulla protezione contro incendi ed esplosioni. Tenere lontano da fiamme libere, superfici calde e sorgenti di ignizione.

Una temperatura superiore a 45°C riduce le prestazioni della batteria. Evitare l'esposizione prolungata a fonti di calore o alla luce solare diretta. Conservare a temperatura ambiente (circa. 20°C) e al 20-60% circa della capacità nominale. Ogni sei mesi di immagazzinamento, caricare la batteria come di consueto.

Uso previsto

Il gruppo batteria 9HB125LT/9HB120LT (Fig. 9) viene utilizzato come fonte di alimentazione per lo strumento Rupes BIGFOOT iBrid NANO HR81M/HR81ML.

Specifiche del gruppo batteria 9HB125LT/9HB120LT



ATTENZIONE: per i dati tecnici consultare l'etichetta del gruppo batteria 9HB125LT/9HB120LT

ATTENZIONE: per ridurre il rischio di lesioni o di esplosione, non bruciare né incenerire mai il gruppo batteria di uno strumento, anche nel caso in cui sia danneggiato, inattivo o completamente scarico. La sua combustione crea fumi e materiali tossici.

Modello	Composizione chimica	Tensione (V)	Capacità (Ah)	Energia (Wh)	Peso (Kg)
9HB125LT	Ioni di litio	10,8	2,5	27÷27,75	0,183±0,005
9HB120LT	Ioni di litio	10,8	2,0	21,6	0,183±0,005

ATTENZIONE: caricare il gruppo batteria a ioni di litio Rupes 9HB125LT/9HB120LT unicamente nel caricatore per batterie al litio Rupes 9HC120LT. Altri tipi di batterie potrebbero causare lesioni personali e danni materiali. Il gruppo batteria di questo strumento e il relativo caricabatterie non sono compatibili con i sistemi NiCd o NiMH.

Quando caricare la batteria

Caricare la batteria dello strumento quando lo ritenete opportuno per voi e per il vostro lavoro. Il gruppo batteria dello strumento Rupes BIGFOOT iBrid NANO non sviluppa "memoria" quando viene caricato dopo uno scaricamento solo parziale. Non è necessario scaricare il gruppo batteria dello strumento prima di collegarlo al caricabatterie. Utilizzare l'indicatore di livello led del gruppo batteria 9HB125LT/9HB120LT sullo strumento Rupes BIGFOOT iBrid NANO HR81M/HR81ML per determinare quando caricare il gruppo batteria Rupes.

Caricare il gruppo batteria 9HB125LT/9HB120LT (8)

Il gruppo(i) batteria contenuto nel kit dev'essere caricato prima dell'uso. La batteria in dotazione ha una carica < 30%. Per caricarla, collegare la batteria agli ioni di litio con un caricatore 9HC120LT fino a quando la carica è completa.

ATTENZIONE: Per la vostra sicurezza personale, LEGGERE e COMPRENDERE il manuale di istruzioni del caricatore 9HC120LT prima dell'uso.

Assemblare il gruppo batteria 9HB125LT/9HB120LT

ATTENZIONE: Prima di assemblare (o smontare) lo strumento assicurarsi che la manopola per la regolazione della velocità (2) si trovi in posizione OFF.

Per assemblare il gruppo batteria spingere contemporaneamente le due clip (Fig. 9) e inserire il gruppo batteria nello strumento finché non è bloccato in esso. Per disinsierlo, spingere le due clip contemporaneamente ed estrarre la batteria dallo strumento (Fig. 10).

ALIMENTATORE (in dotazione o opzionale)

ATTENZIONE: Per la vostra sicurezza personale, LEGGERE e COMPRENDERE il manuale di istruzioni dell'alimentatore 9HP120LT prima dell'uso.

Assemblare l'alimentatore 9HP120LT (10)

ATTENZIONE: Prima di assemblare (o smontare) lo strumento assicurarsi che la manopola per la regolazione della velocità (2) si trovi in posizione OFF.

Per assemblare l'alimentatore spingere contemporaneamente le due clip (Fig.11) e inserire l'alimentatore nello strumento finché non è bloccato in esso. Per disinsierlo, spingere le due clip contemporaneamente ed estrarre l'alimentatore dallo strumento (Fig.12)

PRIMA DI AVVIARE LO STRUMENTO

Assicurarsi che:

- il sistema elettrico sia conforme con le caratteristiche indicate sull'etichetta e il cavo di alimentazione e la relativa spina siano in perfette condizioni (quando lo strumento viene utilizzato con l'alimentatore 9HP120LT);
- il gruppo batteria sia carico e in perfette condizioni (si veda l'indicatore del livello di carica del gruppo batteria);
- l'interruttore ON/OFF funzioni correttamente con l'alimentatore 9HP120LT / gruppo batteria scollegato;
- tutte le parti dello strumento siano state assemblate in modo corretto e non vi siano segni di danneggiamento;
- le aperture di ventilazione non siano ostruite.

AVVIAMENTO E ARRESTO

- **Avviamento:** ruotare la manopola del potenziometro (2) e impostare il valore della velocità da 1 a 5. Premere la leva (7) verso il corpo dell'utensile.
- **Arresto:** rilasciare la leva e ruotare la manopola del potenziometro in posizione OFF.

ATTENZIONE: nel caso in cui si verificano vibrazioni anomale o un adattamento difettoso del tampone di lucidatura dopo l'avviamento dello strumento, spegnere immediatamente quest'ultimo ed eliminare l'anomalia.

MANCATO AVVIAMENTO

Se lo strumento non si avvia, nel caso in cui:

- 1) il **macchinario venga utilizzato con una batteria** - assicurarsi che la batteria sia carica (vedi indicatore del livello di carica del gruppo batteria (9)); assicurarsi che la batteria sia stata inserita correttamente;
- 2) il **macchinario venga utilizzato con un alimentatore** - verificare che i terminali della spina del cavo facciano un buon contatto in uscita; verificare che vi sia corrente nella spina. Inoltre, controllare la presenza di fusibili bruciati o interruttori di circuito aperti sulla linea.

VALORI DI EMISSIONE ACUSTICA

Valori di emissione acustica rilevati conformemente a EN 62841-1:

	HR81M / HR81ML
LIVELLO DI PRESSIONE ACUSTICA	dB(A) 70
LIVELLO DI POTENZA ACUSTICA	dB(A) 80
INCERTEZZA (K)	dB 3



Indossare cuffie protettive

LIVELLO DI VIBRAZIONE

Valori di oscillazione totali a_h (somma vettoriale delle tre direzioni) e grado d'incertezza K rilevati conformemente a EN 62841-1:

		HR81M	HR81ML
LIVELLO DI VIBRAZIONE SU 3 ASSI (a_h)	m/s^2	2.50	1.85
INCERTEZZA (K)	m/s^2	0.28	0.20

I valori delle emissioni visualizzati sono comparativi e devono essere utilizzati per una valutazione provvisoria di esposizione al rischio dell'operatore durante il periodo di lavoro. Una valutazione appropriata del periodo di lavoro deve includere anche i periodi di inattività e di arresto dello strumento. Questi valori delle emissioni si riferiscono alle applicazioni principali dello strumento. Se lo strumento viene utilizzato per altre applicazioni, con altri accessori, o se non subisce una regolare manutenzione, i valori delle emissioni possono aumentare significativamente durante il funzionamento.

 **ATTENZIONE:** Le misurazioni indicate si riferiscono a strumenti nuovi. L'uso quotidiano causa variazioni nei valori di rumorosità e di vibrazioni.

MANUTENZIONE E ASSISTENZA

 **ATTENZIONE:** Per ridurre il rischio di lesioni, spegnere l'unità e scollegarla dalla presa di corrente (quando la macchina è collegata ad un alimentatore) o al gruppo batteria (quando la macchina è collegata ad una batteria) prima di installare e rimuovere gli accessori o prima di effettuare regolazioni o riparazioni. Assicurarsi che l'interruttore sia in posizione "OFF". Un avviamento accidentale può provocare lesioni.

PULIZIA

Al termine di ogni sessione di lavoro, o quando necessario, rimuovere la polvere dal corpo dello strumento con un panno morbido, prestando particolare attenzione alle fessure di ventilazione del motore. L'utente non deve effettuare nessun'altra operazione di manutenzione.

LUBRIFICAZIONE

Questo strumento è stato lubrificato con una quantità di lubrificante di alta qualità sufficiente per la durata del dispositivo in condizioni operative normali. Non è necessaria nessuna ulteriore lubrificazione.

RIPARAZIONI

La manutenzione e pulizia delle parti interne, come cuscinetti, ingranaggi, o altro, devono essere eseguite esclusivamente da un centro di assistenza clienti autorizzato.

SMALTIMENTO (DIRETTIVA RAEE)

 **SOLO PER PAESI UE:** In base alla Direttiva Europea sullo smaltimento di apparecchiature elettriche ed elettroniche e alla sua applicazione in conformità alle norme nazionali, i rifiuti di apparecchiature elettriche devono essere raccolti separatamente, per essere poi riciclati in modo ecologico. Il prodotto, una volta raggiunta la sua fine vita, non dev'essere disperso nell'ambiente o gettato via come rifiuto domestico. Dev'essere smaltito presso i centri di riciclaggio autorizzati (contattare le autorità locali per sapere dove smaltire il prodotto in conformità alla legge). Il corretto smaltimento del prodotto contribuisce alla salute e alla salvaguardia dell'ambiente. Lo smaltimento abusivo del prodotto comporterà sanzioni nei confronti dei trasgressori.

Codici dei componenti della serie BIGFOOT iBrid NANO Rupes

- HR81M – Utensile con tecnologia ibrida BIGFOOT iBrid NANO con collo corto
- HR81ML – Utensile con tecnologia ibrida BIGFOOT iBrid NANO con collo lungo
- 9HC120LT – Caricatore batteria Li-ION
- 9HB125LT/9HB120LT – Batteria Li-ION
- 9HP120LT – Alimentatore utensile con tecnologia ibrida della serie BIGFOOT iBrid NANO di Rupes

DICHIARAZIONE DI CONFORMITÀ UE

Dichiariamo sotto la nostra responsabilità che gli strumenti rappresentati sono conformi alle direttive: 2006/42/CE, 2014/30/UE, 2011/65/UE.

I test sono stati eseguiti in conformità con gli standard:

- EN 62841-1:2015 + AC:2015;
- EN IEC 62841-2-3:2021 + A11:2021;
- EN 62841-2-4:2014 + AC:2015;
- EN 62233:2008 + AC:2008;
- EN IEC 55014-1:2021;
- EN IEC 55014-2:2021;
- EN IEC 61000-3-2:2019 + A1:2021;
- EN 61000-3-3:2013 + A1:2019 + A2:2021;
- IEC EN 63000:2018.

Vermezzo (MI), 01/09/2023

Fascicolo tecnico presso:
RUPES S.p.A.











Via Marconi, 3/A - Loc. VERMEZZO
20071 - Vermezzo con Zelo (MI) - Italia

RUPES[®] S.p.A. - a socio unicc

Il presidente

G. Valentini

ENGLISH

Summary of device labels containing safety information			
	WARNING: To reduce the risk of injury, user must read instruction manual		
	CE mark for EU market		Direct current
	Wear ear protection		Wear a gloves
	Wear eye protection		Wear a mask
	Disposal of decommissioned (WEEE Directive)		Product contains Lithium-Ion Do not dispose this product with household rubbish
	Eurasian conformity mark	Ah	Ampere per hour
Wh	Watt per hour	V	Volt
n0	No-load speed	/min	Per minute
	Arrow – act in the direction indicated by the arrow direction		

TECHNICAL SPECIFICATIONS

TYPE	HR81M	HR81ML
Voltage (VDC)	10.8/12	10.8/12
RPM *	2000-5000*	2000-5000*
Battery life (min)	~30**	~30**
Charging time (min)	~20**	~20**
Electronic speed control	•	•
Overcurrent protection	•	•
Soft start	•	•
LED indication	•	•
Dimensions (mm)	287x70x47***	332x70x47***
Weight (g)	470***	520***

* 2000 RPM when speed regulation Knob (2) is at position 1, 2800RPM at position 2, 3500RPM at position 3, 4300RPM at position 4, 5000 RPM at position 5.

** The value is referred to a use of the battery pack 9HB125LT/9HB120LT, fully charged with a charger 9HC120LT and normal use with a Rupes polishers HR81M/HR81ML and functional unit orbit 12mm and Ø30mm buffer pad.

*** Measured without a functional unit, battery pack, and power supply.

 **WARNING! Read all safety warnings, instructions, illustrations and specifications provided with this power tool.** Failure to follow all instructions listed below may result in electric shock, fire and/or serious injury. **Save all warnings and instructions for future reference.** The safety and accident prevention instructions are reported in the "SAFETY INSTRUCTION" booklet which is an integral part of these documents. This **operating instructions manual** indicates the additional information required for the specific use of the tool.

CORRECT USAGE

 **CAUTION: DO NOT PUSH SHAFT LOCKING BUTTON (6) DURING USE! PUSH THE BUTTON ONLY WHEN THE SWITCH (2) IS IN OFF POSITION**

Safety instructions for all operations

- This tool is designed to be used as a polisher, sander, cleaner, brusher.
- This tool is not intended to be used for metal brushing and cutting-off operations. The use of this tool for unintended applications may cause hazards and injuries to people.
- The tool must be used with accessories that have been specifically designed or recommended by the manufacturer. The fixing of the accessory to the tool does not guarantee a safe operation.
- The rated speed of the accessories must be at least equivalent to the maximum speed specified on the tool. Using the accessories at speeds above the rated one, may cause them to break or thrown into the air.
- The external diameter and thickness of the accessories must match the specifications of the tool. Accessories with incorrect dimensions cannot be adequately protected or controlled.
- The configuration of accessories must match the tool. The use of accessories that cannot be perfectly fitted on the tool may result in imbalance, excessive vibrations and in the impossibility of controlling the tool.

- **Do not use damaged accessories.** Before use, inspect all the accessories. If the tool or accessory has fallen, verify that it is not damaged or install a new accessory. After inspecting or installing an accessory, test the operation of the tool at maximum speed and without load for one minute, keeping at a safety distance. If the accessories are damaged, they will break during this test.
- **Wear personal protective equipment.** Depending on the application, use face shield, safety goggles or safety glasses. As appropriate, wear dust mask, hearing protectors, gloves and workshop apron capable of stopping small abrasive or workpiece fragments. The eye protection must be capable of stopping flying debris generated by various operations. The dust mask or respirator must be capable of filtering particles generated by your operation. Prolonged exposure to high intensity noise may cause hearing loss.
- **Keep bystanders a safe distance away from work area.** Anyone entering the work area must wear personal protective equipment. Fragments of workpiece or a broken accessory may fly away and cause injury beyond immediate area of operation.
- **Always hold the tool firmly in your hand(s) during the start-up.** The reaction torque of the motor, as it accelerates to full speed, can cause the tool to twist.
- **Use clamps to support workpiece whenever practical.** Never hold a small workpiece in one hand and the tool in the other hand while in use. Clamping a small workpiece allows you to use your hand(s) to control the tool. Rounded-shaped materials such as cylindrical bars, ducts or tubes have a tendency to rotate during processing, with the risk of hitting the operator.
- **Position the cord clear of the spinning accessory.** If you lose control, the cord may be cut or snagged and your hand or arm may be pulled into the spinning accessory.
- **Never lay the power tool down until the accessory has come to a complete stop.** The spinning accessory may grab the surface and pull the power tool out of your control.
- **After changing backing pad and/or abrasive sheet, make sure they are properly fixed.** Loose adjustment devices can unexpectedly shift, causing loss of control, loose rotating components will be violently thrown.
- **Do not run the power tool while carrying it at your side.** Accidental contact with the spinning accessory could snag your clothing, pulling the accessory into your body.
- **Regularly clean the power tool's air vents.** The motors fan will draw the dust inside the housing and excessive accumulation of powdered metal may cause electrical hazards.
- **Do not operate the power tool near flammable materials.** sparks could ignite these materials.
- **Do not use accessories that require liquid coolants.** Using water or other liquid coolants may result in electrocution or shock.

PROPER HANDLING

The tool is designed for as a one handed control operation for polishing, brushing, cleaning and sanding operations.

PARTS OF THE TOOL

- | | |
|------------------------------------|--|
| 1 - Identification plate | 8 - Battery pack 10,8V cod. 9HB125LT/9HB120LT (optional) |
| 2 - ON/OFF / speed regulation Knob | 9 - Battery level LED |
| 3 - Buffer pad (not supplied) | 10 - Power supply cod. 9HP120LT (optional) |
| 4 - Velcro faced disc pad | 11 - Functional unit shaft: Red color orbit 12,
Blue color orbit 3, |
| 5 - Motor ventilation slots | Green color rotary version |
| 6 - Shaft locking button | 12 - Extension shaft 291.390 |
| 7 - ON/OFF switch lever | |

MOTOR

 **WARNING: To reduce the risk of injury, only the Li-ION Battery Pack 9HB125LT/9HB120LT (8) or the Power supply 9HP120LT (10) (optional) for the motor supply should be used with this product.**

The tool is operated by a DC motor. Since the batteries other than those offered by Rupes have not been tested with this product, use of such batteries with this tool could cause the injury and property damage.

SWITCH

 **WARNING: To reduce the risk of injury, turn the knob (2) until OFF position after any use.**

To turn the unit on, rotate the potentiometer knob (2) and set up the speed from 1 to 5 value. Push the switch lever (7) towards the body of the tool.

To turn it off, release the lever and rotate the potentiometer knob until OFF position.

ELECTRONIC CONTROLLER

The main functions of electronic controller are: Speed control, Batteries and motor protection, Battery pack level indication, soft start.

Speed control

The speed of your tool can be changed by rotating the speed regulation knob (2) to the desired setting. The speed regulation knob (2) can be set for any speed between 2000 and 5000 RPM.

Batteries and motor protection

The electronic protection protects the motor and batteries from overheating. Also it guarantee a longer life of both.

NOTICE: in a case of overcurrent caused by repeated starts or excessive overloads, the protection in the current turns off the tool and the RED blinking light will be shown in a battery pack level indication.

Battery pack level indication

The battery level LED shows the charge level of the batteries changing the colour:

- GREEN: from 100% to 50% batteries charge
- YELLOW: from 50% to 20% batteries charge
- RED: from 20% to 0% batteries charge
- RED BLINKING: 0% battery charge: the tool does not start.

Soft start

The soft start guarantees the motor and battery protection and reduce the risk of injury for the operator.

STARTING UP

Before starting-up the tool ensure that:

- the packaging is complete and does not show signs of having been damaged during storage or transport;
- the tool is complete; check that the number and type of components complies with that reported in this instruction booklet.

ACCESSORIES ASSEMBLY



WARNING: Before (dis)assembling the tool assure that the speed regulation Knob (2) is in OFF position



WARNING: Do not force the screw it could break. The maximum allowed screw force is 2 Nm. To screw use only a clockwise direction when the tool is positioned as show in a Fig. 4 and Fig. 6 (to unscrew use counterclockwise direction).

COUNTERWEIGHT

Push the shaft-locking button (6) (Fig. 1) and screw the unit on a tool shaft. Use the provided key to hold a counterweight (Fig.3).

DISC PAD OR BRUSH (provided or optional)

Dual action version (Fig.4): place the disc pad/brush in the red/blue shaft (4) and screw this one on a shaft (holding it with a provided key). To remove, hold the shaft with a provided key and unscrew.

Rotary version (Fig.5): place the disc pad/brush in a green shaft (4), hold the shaft locking button (6) and screw the disc pad on a shaft (Fig. 6), To remove, hold the shaft locking button (6) and unscrew.

ACCESSORY ASSEMBLY 291.390

Push the shaft-locking button (6) (Fig. 1) and screw the extension on a tool shaft (Fig.13).

Use only the accessories listed:

- 9.BF3030 – Nylon brush hard
- 9.BF3015 – Nylon brush soft
- 9.BF3000 – Horsehair brush
- 997.001 – Sanding backing Pad \varnothing 30
- 995.001 – Polishing backing Pad \varnothing 30

BUFFER PAD (Not provided)



CAUTION: Accessories must be rated for at least the speed recommended on the tool-warning label.

Accessories running over rated speed can fly apart and cause injury. Accessory ratings must always be above tool speed as shown on tool nameplate.

Assemble the buffer pad (3) (Fig. 7) on the velcro surface of the disc pad (4). Press the buffer pad to attach it to the disc pad.

BATTERY PACK (Provided or Optional)



WARNING: Avoid short circuiting the contacts. Avoid mechanical damage of the battery pack. Do not open or disassemble. Advice on protection against fire and explosion. Keep away from open flames, hot surfaces and sources of ignition.

Temperature in excess of 45°C reduce the performance of the battery pack. Avoid extended exposure to heat or sunshine. Storage at room temperature (approx. 20°C) at approx. 20~60% of the nominal capacity. Every six months of storage, charge the battery pack as normal.

Intended use

The battery pack 9HB125LT/9HB120LT (Fig. 9) is used as the power source for Rupes BIGFOOT iBrid NANO tool HR81M/HR81ML.

Battery pack 9HB125LT/9HB120LT specifications



WARNING: for technical data refer to the label of Battery pack 9HB125LT/9HB120LT.

WARNING: to reduce the risk of injury or explosion, never burn or incinerate a tool's battery pack even if it is damaged, dead or completely discharged. When burned, toxic fumes and materials are created.

Model	Chemistry	Voltage (V)	Capacity (Ah)	Energy (Wh)	Weight (kg)
9HB125LT	Lithium Ion	10.8	2,5	27÷27,75	0.183 ±0.005
9HB120LT	Lithium Ion	10.8	2,0	21,6	0.183 ±0.005

⚠ WARNING: charge Rupes Li-ION Battery pack 9HB125LT/9HB120LT only in the Rupes Li-ION Battery Charger 9HC120LT. Other types of batteries may cause personal injury and damage.
This tool's battery pack and charger are not compatible with NiCd or NiMH systems.

When to charge

Charge your battery tool when convenient for you and your job. The Rupes BIGFOOT iBrid NANO tool Battery pack does not develop "memory" when charged after only a partial discharge. It is not necessary to run down the battery tool pack before placing it on the charger. Use the led Battery pack 9HB125LT/9HB120LT level indication on the Rupes BIGFOOT iBrid NANO tool HR81M/HR81ML to determine when to charge the Rupes Battery pack.

Charge the battery pack 9HB125LT/9HB120LT

The battery pack(s) contained in the kit shall be charged before use. The provided battery is charged <30%. In order to charge connect the Li-ion battery with a charging station 9HC120LT till the charging is completed.

⚠ ⚡ WARNING: For your personal safety, READ and UNDERSTAND the instruction manual of charging station 9HC120LT before using.

Assemble battery pack 9HB125LT/9HB120LT

⚠ WARNING: Before (dis)assembling the tool assure that the speed regulation Knob (2) is in OFF position.

In order to assemble the battery pack push two clips (Fig. 9) at the same time and insert the battery pack in the tool till it is fixed. In order to disassemble push two clips at the same time and extract the battery from a tool (Fig. 10).

POWER SUPPLY (provided or optional)

⚠ ⚡ WARNING: For your personal safety, READ and UNDERSTAND the instruction manual of Power supply 9HP120LT before using.

Assemble power supply 9HP120LT (10)

⚠ WARNING: Before (dis)assembling the tool assure that the speed regulation Knob (2) is in OFF position.

In order to assemble the power supply block push two clips (Fig. 11) at the same time and insert the power supply block in the tool till it is fixed. In order to disassemble push two clips at the same time and extract the power supply block from a tool (Fig. 12)

BEFORE STARTING THE TOOL

Ensure that :

- the electric system conforms with the characteristics indicated on a label and the power supply cable and plug are in perfect condition (when the tool is used with the Power Supply 9HP120LT)
- the battery pack is in a perfect condition and is charged (see Battery pack level indication)
- the ON/OFF switch works properly with the Power supply 9HP120LT/battery pack disconnected;
- all the parts of the tool have been assembled in the proper manner and that there are no signs of damage;
- the ventilation slots are not obstructed.

STARTING AND STOPPING

- **Starting:** rotate the potentiometer knob (2) and set up the speed from 1 to 5 value. Push the switch lever (7) towards the body of the tool.
- **Stopping:** release the lever and rotate the potentiometer knob until OFF position.

⚠ WARNING: if a case of unusual vibration, or mismatching of the backing pad is present after a start of the tool, switch-off the tool immediately and eliminate the fault.

FAILURE TO START

If a tool is failed to start, in a case of:

- 1) **the machine is used with a battery** – assure that the battery pack is charged (see Battery pack level indication (9)); assure the battery was inserted correctly;
- 2) **the machine is used with a power supply** – check to make sure the prongs on the cord plug are making good contact in the outlet; check if the current is present in the plug. Also, check for blown fuses or open circuit breakers in the line.

NOISE EMISSION VALUES

Noise emission values determined according to EN 62841-1:



Use ear protection

	HR81M / HR81ML	
SOUND PRESSURE LEVEL	dB(A)	70
SOUND POWER LEVEL	dB(A)	80
UNCERTAINTY (K)	dB	3

VIBRATION EMISSION VALUES

Vibration total values ah (triax vector sum) and uncertainty K determined according to EN 62841-1:

	HR81M	HR81ML
3 AXIS VIBRATION LEVEL (ah)	m/s ² 2.50	1.85
UNCERTAINTY (K)	m/s ² 0.28	0.20

Displayed emission values are comparative and are to be employed for a provisional assessment of the operator's risk exposure during the work period. Appropriate evaluation of work period must also include tool's idle and stop periods. These emission values represent the tool's main applications. If the tool is used for other applications, with other accessories, or if it does not undergo regular maintenance, emission values can significantly increase during operations.

 **CAUTION:** The indicated measurements refer to new power tools. Daily usage causes the noise and vibration values to change.

MAINTENANCE AND SERVICING

 **WARNING:** To reduce the risk of injury, turn unit off and disconnect it from power source (when machine is connected to a power supply) or battery pack (when machine is connected to a battery pack) before installing and removing accessories, before adjusting or when making repairs. Be sure the switch is in the "OFF" position. An accidental start-up can cause injury.

CLEANING

At the end of each work session, or when required, remove any dust from the body of the tool using a soft cloth, paying particular attention to the motor ventilation slots.

LUBRICATION

This tool has been lubricated with a sufficient amount of high grade lubricant for the life of the unit under normal operating conditions. No further lubrication is necessary.

REPAIRS

Maintenance and cleaning of the inner parts like ball bearings, gears etc. or others, must be carried out only by an authorized customer service workshop.

DISPOSAL (WEEE DIRECTIVE)

 **For EU countries only:** According to the European Directive on Waste from electrical and electronic equipment and its implementation in conformity with national standards, exhausted electrical equipment must be collected separately, in order to be recycled in an environmentally friendly way. The product, when it reaches the end of its life, must not be dispersed in the environment or thrown away as household waste. It must be disposed at authorized recycling centres (contact your local authorities to know where to dispose of the product according to the law). The correct disposal of the product contributes to the health and preservation of the environment. Illegal disposal of the product will entail penalties against the offenders.

Rupes BIGFOOT iBrid NANO series Part Numbers:

HR81M	- Short neck Rupes BIGFOOT iBrid NANO tool
HR81ML	- Long neck Rupes BIGFOOT iBrid NANO tool
9HC120LT	- Li-ION Battery Charger
9HB125LT/9HB120LT	- Li-ION Battery pack
9HP120LT	- Rupes BIGFOOT iBrid NANO tool Power Supply

EU DECLARATION OF CONFORMITY

We declare on our responsibility that the represented tool is in conformity with the directives:

2006/42/EC, 2014/30/EU, 2011/65/EU.

The tests have been carried out in accordance with standard:

EN 62841-1:2015 + AC:2015;

EN IEC 62841-2-3:2021 + A11:2021;

EN 62841-2-4:2014 + AC:2015;

EN 62233:2008 + AC:2008;

EN IEC 55014-1:2021;

EN IEC 55014-2:2021;

EN IEC 61000-3-2:2019 + A1:2021;

EN 61000-3-3:2013 + A1:2019 + A2:2021;

IEC EN 63000:2018.

Vermezzo (MI), 01/09/2023

Technical file at:

RUPES S.p.A.











Via Marconi, 3/A - Loc. Vermezzo
20071 - VERMEZZO CON ZELO (MI) - Italy

RUPES[®] S.p.A. a socio unicc
The President

G. Valentini

FRANÇAIS

Résumé des étiquettes d'appareils contenant des informations de sécurité

	AVERTISSEMENT: Pour réduire le risque de blessures, l'utilisateur doit lire le manuel d'instruction		
	Marque CE pour le marché de l'UE		Marque de conformité eurasiennne
	Porter une protection de l'oreille		Porter des gants de protection
	Porter une protection oculaire		Porter un masque de protection
	En conformité avec DEEE (déchet d'équipements électrique et électronique)		Produit contenant du Lithium-Ion. Ne pas jeter ce produit avec les ordures ménagères
---	Courant continu	n0	Vitesse à vide
V	Volt	/min	Par minute
Wh	Watt par heure	Ah	Ampères par heure
	Flèche – agir dans la direction indiquée par la direction de la flèche		

SPÉCIFICATIONS TECHNIQUES

TYPE	HR81M	HR81ML
Tension (volt en courant continu)	10.8/12	10.8/12
Tours par minute	2000-5000*	2000-5000*
Durée de vie de la batterie (min)	~30**	~30**
Temps de chargement (min)	~20**	~20**
Contrôle de la vitesse électronique	•	•
Dispositif de protection à maximum de courant	•	•
Redémarrage à chau	•	•
Indication LED	•	•
Dimensions (mm)	287x70x47***	332x70x47**
Poids (g)	470***	520***

* 2000 RPM lorsque le bouton de commande du réglage de la vitesse (2) est en position 1, 2800 tr min. en position 2, 3500 tr min. en position 3, 4300 tr min. en position 4, 5000 tr min. en position 5.

** La valeur est désignée comme l'utilisation du bloc-piles 9HB125LT/9HB120LT, complètement chargé avec un chargeur 9HC120LT et une utilisation normale avec des polisseuses Rupes HR81M/HR81ML et une orbite unitaire fonctionnelle de 12mm et tampon lustreur Ø30mm.

*** Mesuré sans une unité fonctionnelle, bloc-piles et alimentation électrique.

 **AVERTISSEMENTS!** Lire tous les avertissement, indications, illustrations et spécifications fournis avec cet outil électrique. Le non-respect des instructions mentionnées ci-dessous peut entraîner un choc électrique, un incendie ou des blessures graves. **Bien garder tous les avertissements et instructions.** Les consignes de sécurité et de prévention des accidents sont reportées dans le livret «**CONSIGNES DE SÉCURITÉ**» qui fait partie intégrante de la documentation. Ce mode d'emploi fournit des informations complémentaires nécessaires à l'utilisation spécifique de l'outil.

BON USAGE

 **AVERTISSEMENT: NE PAS POUSSER LE BOUTON DE VERROUILLAGE DE L'ARBRE (6) PENDANT L'UTILISATION! NE POUSSER SUR LE BOUTON QUE LORSQUE LE COMMUTATEUR (2) EST EN POSITION OFF.**

Consignes de sécurité applicables à toutes les opérations

- Cet outil est conçu pour être utilisé comme polisseuse, ponceuse, nettoyeuse, brosseuse.
- Cet outil n'est pas destiné à être utilisé pour le brossage métallique et les opérations de coupe. L'utilisation de cet outil pour les applications non désirées peut entraîner des risques et des blessures aux personnes.
- L'outil doit être utilisé avec des accessoires qui ont été spécialement conçu ou recommandé par le fabricant. La fixation de l'accessoire à l'outil ne garantit pas un fonctionnement en toute sécurité.
- La vitesse nominale des accessoires doit être au moins équivalente à la vitesse maximale indiquée sur l'outil. L'utilisation des accessoires à des vitesses supérieures à la vitesse nominale peut provoquer leur rupture ou ils pourraient être jetés dans l'air.
- Le diamètre extérieur et l'épaisseur des accessoires doivent correspondre aux spécifications de l'outil. Les accessoires avec des dimensions incorrectes ne peuvent pas être adéquatement protégés ou contrôlés.
- La configuration d'accessoires doit correspondre à l'outil. L'utilisation d'accessoires qui ne peuvent pas être parfaitement montés sur l'outil peut entraîner des déséquilibres, des vibrations excessives et l'impossibilité de contrôler l'outil.

- **Ne pas utiliser d'accessoires endommagés.** Avant utilisation, vérifier tous les accessoires. Si l'outil ou l'accessoire est tombé, vérifier qu'il ne soit pas endommagé ou installer un nouvel accessoire. Après avoir inspecté ou après avoir installé un accessoire, tester le fonctionnement de l'outil à la vitesse maximale et sans charge, pendant une minute, en gardant à une distance de sécurité. Si les accessoires sont endommagés, ils se casseront lors de ce test.
- **Porter un équipement de protection individuelle.** Selon l'application, utiliser un écran facial, des lunettes étanches ou des lunettes de sécurité. Le cas échéant, porter un masque anti-poussière, des protections auditives, des gants et un tablier d'atelier capables d'arrêter les petits fragments abrasifs ou pièces en cours d'usinage. La protection des yeux doit être capable d'arrêter les débris volants générés par diverses opérations. Le masque anti-poussière ou un respirateur doivent être capables de filtrer les particules générées par votre opération. Une exposition prolongée au bruit de forte intensité peut provoquer une perte auditive.
- **Garder les badauds à une distance sécuritaire de la zone de travail.** Toute personne entrant dans la zone de travail doit porter un équipement de protection individuelle. Des fragments de pièce ou un accessoire cassé peuvent s'envoler et causer des blessures au-delà de la zone immédiate de l'opération.
- **Toujours tenir l'outil fermement dans votre main(s) pendant le démarrage.** Le couple de réaction du moteur, pendant l'accélération à pleine vitesse, pourrait provoquer le fait que l'outil se torde.
- **Utiliser des pinces pour soutenir la pièce lorsque cela est nécessaire. Ne jamais tenir une petite pièce en cours d'usinage dans une main et l'outil dans l'autre main pendant l'utilisation.** Le serrage une petite pièce vous permet d'utiliser votre main(s) pour contrôler l'outil. Les matériaux de forme arrondie tels que les barres cylindriques, les conduits ou les tubes sont enclins à tourner pendant le traitement. Attention! l'opérateur pourrait être heurté.
- **Placer le cordon sans l'accessoire en rotation.** En cas de perte de contrôle, le cordon peut être coupé ou accroché en tirant la main ou le bras dans l'accessoire de rotation.
- **Ne jamais poser l'outil électrique avant que l'accessoire ne soit complètement arrêté.** L'accessoire de rotation peut saisir la surface et tirer l'outil électrique hors de votre contrôle.
- **Après avoir changé le plateau ou la feuille abrasive, vérifiez qu'ils sont bien fixés.** Les dispositifs de réglage desserrés peuvent de façon inattendue se déplacer, provoquant une perte de contrôle, les composants rotatives lâches seront violemment lancées.
- **Ne pas faire fonctionner l'outil électrique pendant que vous le portez à votre côté.** Un contact accidentel avec l'accessoire de rotation pourrait accrocher vos vêtements, en tirant l'accessoire dans votre corps.
- **Nettoyer régulièrement les grilles d'aération de l'outil électrique.** Le moteur ventilateur du moteur attirera la poussière à l'intérieur du logement et de l'accumulation excessive de poudre de métal pourrait provoquer des risques électriques.
- **Ne pas utiliser l'outil électrique à proximité de matériaux inflammables.** Les étincelles pourraient enflammer ces matériaux.
- **Ne pas utiliser des accessoires qui nécessitent des liquides de refroidissement.** L'utilisation d'eau ou d'autres liquides de refroidissement pourrait entraîner une électrocution ou un choc.

MANIPULATION PERTINENTE

L'outil est conçu pour une seule main comme une opération de contrôle pour le polissage, le broissage, le nettoyage et les opérations de ponçage.

PARTIES DE L'OUTIL

- | | |
|--|--|
| 1 - Plaque d'identification | 8 - Bloc-piles 10,8V cod 9HB125LT/9HB120LT (en option) |
| 2 - Pommeau de réglage de la vitesse ON/OFF | 9 - Niveau de la batterie LED |
| 3 - Tampon lustreur (non fourni) | 10 - Alimentation électrique 9HP120LT (en option) |
| 4 - Patin de ponceuse avec surface à fermeture adhésive Velcro | 11 - Arbre de l'unité fonctionnelle:
orbite de couleur rouge 12, orbite de couleur bleu 3,
version rotative de couleur verte |
| 5 - Fente d'aération du moteur | 12 - Arbre de verrouillage 291.390 |
| 6 - Bouton de verrouillage de l'arbre | |
| 7 - Levier ON / OFF du commutateur | |

MOTEUR

 **AVERTISSEMENT:** Pour réduire le risque de blessure, seul le bloc-piles 9HB125LT/9HB120LT Li-Ion ou l'alimentation électrique 9HP120LT (en option) pour l'alimentation du moteur doit être utilisé avec ce produit.

L'outil est actionné par un moteur en courant continu (cc). Étant donné que les batteries, autres que celles offertes par Rupes, n'ont pas été testées avec ce produit, l'utilisation de ces batteries avec cet outil pourrait causer des blessures et des dégâts matériels.

COMMUTATEUR

 **AVERTISSEMENT:** Pour réduire le risque de blessure, tourner le bouton (2) jusqu'à la position OFF après toute utilisation. Pour allumer l'appareil, tourner le bouton du potentiomètre (2) et régler la vitesse d'une valeur de 1 à 5. Pousser le levier de commutation (7) vers le corps de l'outil. Pour l'éteindre, relâcher le levier et tourner le bouton du potentiomètre jusqu'à la position OFF.

RÉGULATEUR ÉLECTRONIQUE

Les principales fonctions du contrôleur électronique sont: Contrôle de la vitesse, batteries et protection du moteur, indication du levier du bloc-piles, redémarrage à chaud.

Contrôle de la vitesse

La vitesse de votre outil peut être changée en tournant le bouton de régulation de vitesse (2) pour le réglage désiré. Le bouton de réglage de vitesse (2) peut être réglé pour toute vitesse entre 2000 et 5000 tours par minute.

Batteries et protection du moteur

La protection électronique protège le moteur et les batteries de la surchauffe. En outre, elle garantit une vie plus longue des deux. **AVIS:** en cas de surintensité provoqué par des démarrages répétés ou des surcharges excessives, la protection du courant éteint l'outil et la lumière clignotante rouge sera affichée dans une indication de niveau de batterie.

Levier d'indication de la batterie

Les LED de niveau de la batterie indiquent le niveau de charge des batteries en changeant la couleur:

- VERT: charge de la batterie de 50% à 100%
- JAUNE: charge de la batterie de 20% à 50%
- ROUGE: charge de la batterie de 0% à 20%
- ROUGE CLIGNOTANT: Charge de batterie à 0%: l'outil ne démarre pas.

Redémarrage à chaud

Le démarrage à chaud garantit la protection de la batterie et du moteur et réduit le risque de blessure pour l'opérateur.

DÉMARRAGE

Avant la mise en marche de l'outil, s'assurer :

- L'emballage est complet et ne montre aucun signe d'avoir été endommagé pendant le transport ou l'entreposage;
- L'outil est complet; vérifier si nombre et le type de composantes sont conformes aux indications de ce livret d'instructions;

MONTAGE DES ACCESSOIRES



AVERTISSEMENT: Avant le (dé)montage de l'outil, s'assurer que le bouton de régulation de vitesse (2) soit bien en position OFF



AVERTISSEMENT: Ne pas forcer la vis, elle pourrait se briser. La force de vis maximale autorisée est de 2 Nm. Utiliser uniquement le sens horaire pour visser lorsque l'outil est positionné comme indiqué sur la Fig. 4 et Fig. 6 (pour utiliser le sens antihoraire dévisser).

CONTREPOIDS

Appuyer sur le bouton de l'arbre de verrouillage (6) (Fig. 1) et visser l'unité sur un outil d'arbre. Utiliser la clé fournie pour maintenir un contrepoids (Figure 3).

PATIN DE PONCEUSE OU BROSSSE (fourni ou optionnel)

Version à double action (voir Figure 4): placer le patin de ponceuse/brosse dans l'arbre rouge/bleu (4) et visser celui-ci sur un arbre (en le tenant avec une clé fournie). Pour enlever, maintenir l'arbre muni d'une clé et dévisser.

Version rotative (Figure 5): placer le tampon de disque/brosse dans un arbre vert (4), tenir le bouton de verrouillage de l'arbre (6) et visser le patin de ponceuse sur un arbre (Fig. 6). Pour enlever, tenir le bouton de verrouillage de l'arbre (6) et dévisser.

ASSEMBLAGE D'ACCESSOIRES 291.390

Appuyer sur le bouton de l'arbre de verrouillage (6) (Fig. 1) et visser l'extension sur un outil d'arbre (Fig. 13).

Utilisez uniquement les accessoires répertoriés:

- 9.BF3030 – Nylon brush hard
- 9.BF3015 – Nylon brush soft
- 9.BF3000 – Horsehair brush
- 997.001 – Sanding backing Pad ø30
- 995.001 – Polishing backing Pad ø30

TAMPON LUSTREUR (Non fourni)



ATTENTION: Les accessoires doivent être pour le moins à la vitesse nominale recommandée sur l'étiquette d'avertissement de l'outil. Les accessoires fonctionnant au-delà de la vitesse nominale peuvent se détacher et causer des blessures. Les régimes nominaux des accessoires doivent toujours être au-dessus de la vitesse de l'outil tel qu'indiqué sur la plaque signalétique de l'outil.

Monter le tampon lustreur (3) (Fig. 7) sur la surface de fermeture adhésive Velcro sur la surface du patin de ponceuse (4).

Appuyer sur le tampon lustreur pour l'attacher au patin de ponceuse.

BLOC-PILES (fourni ou en option)



AVERTISSEMENT: Éviter de court-circuiter les contacts. Éviter les dommages mécaniques de la batterie. Ne pas ouvrir ou démonter. Indications pour la protection contre l'incendie et d'explosion. Tenir loin des flammes nues, des surfaces chaudes et des sources d'ignition.

Des températures supérieures à 45° C réduisent les performances de la batterie. Éviter l'exposition prolongée à la chaleur ou au soleil. Entreposage à température ambiante (env. 20° C) à env. 20 ~ 60% de la capacité nominale. Après tous les six mois d'entreposage, charger la batterie comme normale.

Utilisation prévue

Le bloc-piles 9HB125LT/9HB120LT (Fig. 9) est utilisé comme source d'énergie pour l'outil hybride Rupes BIGFOOT iBrid NANO HR81M/HR81ML.

Spécifications sur le bloc-piles 9HB125LT/9HB120LT



AVERTISSEMENT: pour les données techniques se référer à l'étiquette du bloc-piles 9HB125LT/9HB120LT

AVERTISSEMENT: pour réduire le risque de blessure ou d'explosion, ne jamais brûler ou incinérer le bloc-piles d'un outil, même s'il est endommagée, morte ou complètement déchargée. Lors de la combustion, les fumées et les matériaux toxiques sont créés.

Modèle	Chimie	Tension (V)	Capacité (Ah)	Énergie (Wh)	Poids (kg)
9HB125LT	Lithium Ion	10,8	2,5	27÷27,75	0,183 ±0,005
9HB120LT	Lithium Ion	10,8	2,0	21,6	0,183 ±0,005

AVERTISSEMENT: charger le bloc-piles Rupes Li-ION 9HB125LT/9HB120LT uniquement dans le chargeur de batteries Rupes Li-ION 9HC120LT. D'autres types de batteries peuvent causer des blessures et des dommages. Ce bloc-piles d'outil n'est pas compatible avec les systèmes NiCd ou NiMH.

Quand charger

Charger l'outil de batterie lorsque cela est pratique pour votre travail. Le bloc-piles de l'outil BIGFOOT iBrid NANO de Rupes ne développe pas de «mémoire» lorsqu'il est chargé après seulement une décharge partielle. Il n'est pas nécessaire de décharger le bloc-piles de l'outil avant de le placer sur le chargeur. Utiliser le levier d'indication DEL du bloc-piles 9HB125LT/9HB120LT sur l'outil hybride BIGFOOT iBrid NANO de Rupes pour déterminer quand recharger le bloc-piles Rupes.

Charger le bloc-piles 9HB125LT/9HB120LT

Le bloc-piles contenu dans le kit doit être chargé avant d'être l'utiliser. La batterie fournie est chargée à <30%. Pour la charger, brancher la batterie Li-ion avec une station de chargement 9HC120LT jusqu'à ce que la charge soit terminée.

AVERTISSEMENT: Pour votre sécurité personnelle, veuillez LIRE attentivement le mode d'emploi de la station de charge 9HC120LT avant de l'utiliser.

Montage du bloc-piles 9HB125LT/9HB120LT

AVERTISSEMENT: Avant le (dé)montage de l'outil, s'assurer que le bouton de régulation de vitesse (2) soit bien en position OFF

Pour assembler la batterie pousser les deux clips (Fig. 9) en même temps et insérer la batterie dans l'outil jusqu'à ce qu'il soit fixé. Afin de démonter pousser les deux clips en même temps et extraire la batterie à partir d'un outil (voir la figure 10)

ALIMENTATION ÉLECTRIQUE (fourni ou en option)

AVERTISSEMENT: Pour votre sécurité personnelle, veuillez LIRE attentivement et BIEN COMPRENDRE le mode d'emploi de l'alimentation électrique 9HP120LT avant de l'utiliser.

Monter l'alimentation électrique 9HP120LT (10)

AVERTISSEMENT: Avant le (dé)montage de l'outil, s'assurer que le bouton de régulation de vitesse (2) soit bien en position OFF

Pour assembler la batterie pousser les deux clips (figure 11) en même temps et insérer le bloc d'alimentation électrique dans l'outil jusqu'à ce qu'il soit fixé. Afin de démonter pousser les deux clips en même temps et extraire le bloc d'alimentation électrique à partir d'un outil (voir la figure 12)

AVANT DE METTRE L'OUTIL EN MARCHÉ

Veiller à ce que:

- Le système électrique se conforme aux caractéristiques indiquées sur une étiquette et le câble et la prise d'alimentation électrique sont en parfait état (Lorsque l'outil est utilisé avec l'alimentation électrique 9HP120LT)
- La batterie est dans un état parfait et est chargée (voir indication de levier du bloc-piles)
- Le commutateur ON/OFF fonctionne convenablement avec l'alimentation électrique 9HP120LT/bloc-piles 9HP120LT débranchés;
- Toutes les parties de l'outil ont été assemblées de manière appropriée et qu'il n'y a aucun signe de dommage;
- Les fentes de ventilation ne sont pas obstruées.

DÉMARRAGE ET ARRÊT

Démarrage: tourner le bouton du potentiomètre (2) et régler la vitesse d'une valeur de 1 à 5. Pousser le levier de commutation (7) vers le corps de l'outil.

Pour l'éteindre, relâcher le levier et tourner le bouton du potentiomètre jusqu'à la position OFF.

ATTENTION: si un cas de vibrations inhabituelles, ou disjonction du tampon est présent après un démarrage de l'outil, éteindre l'outil immédiatement et éliminer le défaut.

DÉMARRAGE IMPOSSIBLE

Si un outil est n'a pas pu démarrer, dans un cas de:

- 1) **la machine est utilisée avec une batterie** - s'assurer que le bloc-pile est chargé (voir indication du levier du bloc-piles (9)); assurer que la batterie a été insérée correctement;
- 2) **la machine est utilisée avec une alimentation électrique** - s'assurer que les broches de la fiche du cordon sont bien en contact dans la sortie; vérifier si le courant est présent dans la fiche. En outre, vérifier les fusibles grillés ou disjoncteurs ouverts dans la ligne.

VALEURS D'ÉMISSION SONORE

Valeurs d'émissions sonores déterminées conformément à EN 62841-1:

	HR81M/HR81ML	
NIVEAU DE PRESSION DU SON	dB(A)	70
NIVEAU DE PUISSANCE DU SON	dB(A)	80
INCERTITUDE (K)	dB	3



Porter une protection auditive

VALEURS D'ÉMISSION DE VIBRATION

Valeurs globales de vibration a_h (somme vectorielle sur les trois axes) et incertitude K conformément à EN 62841-1:

		HR81M	HR81ML
NIVEAU DE VIBRATION 3 AXIS (a_h) INCERTITUDE (K)	m/s^2	2.50	1.85
	m/s^2	0.28	0.20

Les valeurs d'émission affichées sont comparatives et doivent être utilisées pour une évaluation provisoire de l'exposition au risque de l'opérateur au cours de la période de travail. Une évaluation appropriée de la période de travail doit également inclure des périodes de ralentissement d'outils et d'arrêt. Ces valeurs d'émission représentent les applications principales de l'outil. Si l'outil est utilisé pour d'autres applications, avec d'autres accessoires, ou s'il ne subit pas d'entretien régulier, les valeurs d'émission peuvent considérablement augmenter au cours des opérations.

 **DANGER:** Les mesures indiquées se réfèrent aux nouveaux outils d'alimentation électrique. L'utilisation quotidienne cause le changement des valeurs de bruits et de vibration.

MAINTENANCE ET ENTRETIEN COURANT

 **AVERTISSEMENT:** Pour réduire le risque de blessures, éteindre l'appareil et le débrancher de la source d'alimentation (lorsque l'appareil est connecté à une alimentation électrique) ou la batterie (lorsque l'appareil est connecté à une batterie) avant d'installer et de retirer des accessoires, avant de régler ou lors de les réparations.
S'assurer que le commutateur est en position «OFF». Un démarrage accidentel peut causer des blessures.

NETTOYAGE

A la fin de chaque séance de travail, ou lorsque nécessaire, enlever toute la poussière du corps de l'outil à l'aide d'un chiffon doux, en accordant une attention particulière aux fentes de ventilation du moteur. Aucune autre opération de maintenance ne doit être effectuée par l'utilisateur.

LUBRIFICATION

Cet outil a été lubrifié avec une quantité suffisante de lubrifiant de haute qualité pour la durée de l'unité dans des conditions normales de fonctionnement. Aucune lubrification supplémentaire n'est nécessaire.

RÉPARATIONS

L'entretien et le nettoyage des parties intérieures comme des roulements à billes, des engrenages, etc. ou d'autres, ne doivent être effectués que par un atelier de service après-vente agréé.

ÉLIMINATION (DIRECTIVE DEEE)

 **Pour les pays de la UE uniquement:** conformément à la directive européenne sur les déchets d'équipements électriques et électroniques et sa mise en œuvre conformément aux réglementations nationales, les équipements électriques doivent être collectés séparément, afin d'être recyclés dans le respect de l'environnement. Le produit, lorsqu'il arrive en fin de vie, ne doit pas être dispersé dans l'environnement ni jeté avec les ordures ménagères. Il doit être amené dans un centre de tri agréé pour être éliminé (contacter les autorités locales pour savoir où éliminer le produit conformément à la loi). L'élimination correcte du produit contribue à la santé et à la préservation de l'environnement. L'élimination illégale du produit entraînera des sanctions à l'encontre des contrevenants.

Numéro des pièces de l'outil hybride BIGFOOT iBrid NANO de Rupes :

HR81M	- Outil hybride à cou court BIGFOOT iBrid NANO de Rupes
HR81ML	- Outil hybride à cou long BIGFOOT iBrid NANO de Rupes
9HC120LT	- Chargeur de batterie Li-Ion
9HB125LT/9HB120LT	- Bloc-piles Li-ION
9HP120LT	- Alimentation électrique de l'outil hybride BIGFOOT iBrid NANO de Rupes

DÉCLARATION UE DE CONFORMITÉ

Nous déclarons sous notre seule responsabilité que l'outil représenté est conforme aux directives:

2006/42/CE, 2014/30/UE, 2011/65/UE.

Des essais ont été effectués conformément aux normes:

EN 62841-1:2015 + AC:2015;

EN IEC 62841-2-3:2021 + A11:2021;

EN 62841-2-4:2014 + AC:2015;

EN 62233:2008 + AC:2008;

EN IEC 55014-1:2021;

EN IEC 55014-2:2021;

EN IEC 61000-3-2:2019 + A1:2021;

EN 61000-3-3:2013 + A1:2019 + A2:2021;

IEC EN 63000:2018.

Vermezzo (MI), 01/09/2023

Fichier technique à:











RUPES S.p.A.

Via Marconi, 3/A - Loc. Vermezzo
20071 - VERMEZZO CON ZELO (MI) - Italie

RUPES® S.p.A. a socio unic
The President

G. Valentini

DEUTSCH

Zusammenfassung der Geräte-Etiketten mit Sicherheitsinformationen			
	WARNUNG: Um die Gefahr von Verletzungen zu vermeiden, müssen Benutzer die Bedienungsanleitung lesen		
	CE-Kennzeichnung für den EU Markt		Gleichstrom
	Gehörschutz tragen		Schutzhandschuhe tragen
	Augenschutz tragen		Eine Maske tragen
	Entsorgung von ausgemusterten Geräten (EEA-Richtlinie)		Das Produkt enthält Lithium-Ion Dieses Produkt nicht mit dem Hausmüll entsorgen
	Eurasisches Konformitätszeichen	Ah	Ampere pro Stunde
Wh	Watt pro Stunde	V	Volt
n0	Leerlaufdrehzahl	/min	Pro Minute
	Pfeil - in der, durch den Pfeil angezeigten Richtung, arbeiten		

TECHNISCHE SPEZIFIKATIONEN

TYP	HR81M	HR81ML
Spannung (VDC)	10.8 / 12	10.8 / 12
U/min *	2000-5000*	2000-5000*
Akkudauer	~ 30**	~ 30**
Aufladezeit (min)	~ 20**	~ 20**
Elektronische Drehzahlregelung	•	•
Überstromschutz	•	•
Weicher Start	•	•
LED-Anzeige	•	•
Abmessungen (mm)	287x70x47***	332x70x47***
Gewicht (g)	470***	520***

* 2000 RPM, wenn der Knopf (2) für die Drehzahlregelung auf Position 1, 2800RPM auf Position 2, 3500 RPM auf Position 3, 4300 RPM auf Position 4 und 5000 RPM auf Position 5 ist.

** Der Wert bezieht sich auf die Verwendung des Akkus 9HB125LT/9HB120LT, komplett mit einem Ladegerät 9HC120LT und normalem Gebrauch mit Rupes Poliermaschinen HR81M/HR81ML und funktioneller Einheit Orbit 12mm und Ø30mm Pufferkissen.

*** Gemessen ohne eine funktionelle Einheit, dem Akku und Stromversorgung

! WARNUNGEN! Lesen Sie alle Sicherheitshinweise, Anweisungen, Abbildungen und Spezifikationen, die diesem Elektrowerkzeug beiliegen. Die Nichtbeachtung der unten aufgeführten Anweisungen kann zu Stromschlägen, Bränden und/oder schweren Verletzungen führen. **Bewahren Sie alle Sicherheitshinweise und Anweisungen für die Zukunft auf.** Die Sicherheits- und Unfallverhütungsvorschriften sind im Heft „SICHERHEITSHINWEISE“ aufgeführt, das Bestandteil dieser Unterlagen ist. Diese Betriebsanleitung bietet die die für den spezifischen Einsatz des Werkzeugs erforderlichen zusätzlichen Informationen.

RICHTIGE BENUTZUNG

! ACHTUNG: DRÜCKEN SIE NICHT DIE FESTSTELLTASTE DER WELLE (6) WÄHREND DER BENUTZUNG! DRÜCKEN SIE DIE TASTE NUR, WENN DER SICH SCHALTER (2) IN OFF-POSITION BEFINDET.

- Dieses Tool ist zur Verwendung als Poliermaschine, Schleifmaschine, Reiniger und Bürste konzipiert werden.
- Dieses Werkzeug ist nicht zum Metallbürsten und Schneiden ausgelegt. Die Verwendung dieses Werkzeug für unbeabsichtigte Anwendungen kann zu Gefahren und Verletzungen an Menschen führen.
- Das Werkzeug muss mit Zubehör verwendet werden, das vom Hersteller speziell entwickelt oder empfohlen wurden. Die Befestigung des Zubehörs an das Werkzeug garantiert keinen sicheren Betrieb.
- Die Nenndrehzahl des Zubehörs muss mit der auf dem Werkzeug angegebenen maximalen Geschwindigkeit übereinstimmen. Mit dem Zubehör bei Geschwindigkeiten höher als die eingestufte, kann es zu Bruch des Zubehörs führen oder in die Luft geworfen werden.
- Der Außendurchmesser und die Stärke der Zubehörteile müssen den Spezifikationen des Werkzeugs entsprechen. Zubehör mit falschen Abmessungen kann nicht ausreichend geschützt oder kontrolliert werden.
- Die Konfiguration von den Zubehörteilen muss mit dem Werkzeug übereinstimmen. Die Verwendung von Zubehör, das nicht perfekt auf dem Werkzeug angebracht werden kann, kann zu Ungleichgewicht, übermäßigen Schwingungen und der Unmöglichkeit, das Werkzeug zu steuern führen.

- **Beschädigtes Zubehör nicht verwenden.** Vor der Verwendung, alle Zubehöerteile überprüfen. Wenn das Werkzeug oder Zubehör herunter gefallen ist, prüfen, dass es nicht beschädigt ist oder ein neues Zubehör installieren. Nach der Überprüfung oder Installation eines Zubehörs, den Betrieb des Werkzeugs bei maximaler Geschwindigkeit und ohne Beladung für eine Minute testen. Dabei einen Sicherheitsabstand einhalten. Wenn die Zubehöerteile beschädigt sind, werden sie bei diesem Test brechen.
- **Tragen Sie eine persönliche Schutzausrüstung.** Verwenden Sie je nach Anwendung Gesichtsschutz, Schutzmaske oder Schutzbrille. Gegebenenfalls tragen Sie Staubmaske, Gehörschutz, Handschuhe und Arbeitsschürze, welche kleine abschleifende Teilchen oder Werkstückfragmente auffangen kann. Der Augenschutz muss fähig sein, die durch verschiedene Arbeitsgänge erzeugten, herumfliegenden Trümmer zu stoppen. Die Staubmaske oder das Beatmungsgerät müssen den von der Anwendung entstehenden Staub filtern. Länger andauernde Einwirkung von Lärm von hoher Intensität kann zu Gehörschäden führen.
- **Halten Sie Personen in sicherer Entfernung vom Arbeitsbereich .** Jegliche in den Arbeitsbereich tretende Person muss eine persönliche Schutzausrüstung tragen. Werkstückfragmente oder ein gebrochenes Zubehörteil kann wegfliiegen und auch außerhalb des eigentlichen Arbeitsbereichs Verletzungen verursachen
- **Halten Sie das Werkzeug während des Anlaufens immer fest in den Händen.** Das Reaktionsmoment des Motors kann das Verdrehen des Werkzeugs zur Folge haben, wenn es bei voller Geschwindigkeit beschleunigt wird.
- **Verwenden Sie bei Bedarf Klammern zum Stützen des Werkstücks.** Halten Sie niemals ein kleines Werkstück in einer Hand und das Werkzeug in der anderen, wenn dieses in Gebrauch ist. Das Ein spannen eines kleinen Werkstücks erlaubt es Ihnen, die Hand/Hände zum Steuern des Werkzeugs einzusetzen. Materialien mit rundem Querschnitt wie zylindrische Stangen, Leitungen oder Rohre haben die Tendenz, sich während der Bearbeitung zu drehen, wobei die Gefahr eines Stoßes gegen den Bediener besteht.
- **Positionieren Sie das Netzkabel vom sich drehenden Zubehörteil entfernt.** Wenn Sie die Kontrolle verlieren, kann das Kabel durchtrennt oder erfasst und Hände oder Arme in das sich drehende Zubehör gezogen werden.
- **Legen Sie das Elektrowerkzeug niemals ab, solange das Zubehör nicht zum Stillstand gekommen ist.** Das Spinnzubehörteil kann die Oberfläche ergreifen und das Elektrowerkzeug aus Ihrer Kontrolle ziehen.
- **Stellen Sie nach dem Wechsel des Schleiftellers und/oder des Schleifblattes sicher, dass diese ordnungsgemäß befestigt sind.** Lockere Verstelleinrichtungen können unerwartet verschoben werden, was dazu führen kann, dass Sie die Kontrolle verloren geht und lose rotierende Komponenten heftig weggeschleudert werden.
- **Lassen Sie das Elektrogerät nicht laufen, während Sie es an Ihrer Seite tragen.** Bei versehentlichem Kontakt mit dem drehenden Zubehör kann Ihre Kleidung hängen bleiben und das Zubehör in Ihren Körper gezogen werden.
- **Reinigen Sie regelmäßig die Luftschlitze der Elektrowerkzeuge.** Die Motorlüfter ziehen den Staub ins Innere des Gehäuses und eine übermäßige Ansammlung von Metallstaub kann elektrische Gefahren verursachen.
- **Verwenden Sie das Elektrogerät nicht in der Nähe von entflammaren Materialien.** Solche Materialien können durch Funken entzündet werden.
- **Verwenden Sie kein Zubehör, das flüssige Kühlmittel erfordert.** Die Verwendung von Wasser oder anderen flüssigen Kühlmitteln kann zu einem elektrischen Schlag führen.

KORREKTE HANDHABUNG

Das Werkzeug ist für einen Steuerbetrieb mit einer Hand zum Polieren, Bürsten, Reinigen und für Schleifoperationen entwickelt worden.

WERKZEUGTEILE

- | | |
|--|---|
| 1 - Typenschild | 8 - Akku 10,8V Code 9HB125LT/9HB120LT (optional) |
| 2 - AN/AUS / Geschwindigkeitsregler | 9 - LED Akkustatus |
| 3 - Pufferkissen (nicht mitgeliefert) | 10 - Stromversorgung 9HP120LT (optional) |
| 4 - Mit Klettverschluss versehener Scheibenbelag | 11 - Funktionseinheit Spindel: Rot Umlauf 12, Blau Umlauf 3, Grün Drehversion |
| 5 - Motorlüftungsschlitze | 12 - Verlängerung der Spindel 291.390 |
| 6 - Spindelblockierung | |
| 7 - AN/AUS Schalthebel | |

MOTOR

⚠️ WARNUNG Um die Gefahr von Verletzungen zu vermeiden, nur den Li-Ionen-Akku 9HB125LT/9HB120LT oder die Stromversorgung 9HP120LT (optional) für die Motorversorgung verwenden.

Das Werkzeug wird von einem Gleichstrommotor betrieben. Da die Akkus, außer denen, die von Rupes angeboten werden, nicht mit diesem Produkt getestet wurden, kann die Verwendung solcher Akkus mit diesem Werkzeug zu Verletzungen und Sachschäden führen.

SCHALTER

⚠️ WARNUNG: Um das Verletzungsrisiko zu reduzieren, den Knopf (2) nach jedem Einsatz auf AUS drehen.

Um das Gerät einzuschalten, drehen Sie den Potentiometerknopf (2) und stellen Sie die Geschwindigkeit auf einen Wert von 1 bis 5 ein. Schieben Sie den Schalthebel (7) in Richtung des Gehäuses des Werkzeugs.

Um es auszuschalten, lassen Sie den Hebel los und drehen Sie den Potentiometerknopf auf AUS.

ELEKTRONISCHE STEUERUNG

Die Hauptfunktionen der elektronischen Steuerung sind: Drehzahlregelung, Akku und Motorschutz, Akku Statusanzeige, Weicher Start..

Geschwindigkeitskontrolle

Die Geschwindigkeit Ihres Werkzeugs kann durch Drehen des Geschwindigkeitsregler (2) auf die gewünschte Einstellung geändert werden. Der Geschwindigkeitsregler (2) kann auf jede Geschwindigkeit zwischen 2000 und 5000 U/Min eingestellt werden.

Akku und Motorschutz

Der elektronische Schutz schützt den Motor und die Akkus vor Überhitzung. Außerdem garantiert er eine längere Lebensdauer beider.
HINWEIS: Bei Überstrom durch wiederholte Starts oder Überlast, schaltet sich der Schutz in dem laufenden Gang des Werkzeugs aus und die ROTE blinkende Lampe wird in einer Akku-Statusanzeige angezeigt.

Akku-Statusanzeige

Die Akkustatus-LED zeigt den Ladezustand der Akkus durch Ändern der Farbe:

- GRÜN: von 100% bis 50% Akkuladung
- GELB: von 50% bis 20% Akkuladung
- ROT: von 20% bis 0% Akkuladung
- ROT BLINKEND: 0% Akkuladung: das Werkzeug startet nicht.

Weicher Start

Der weiche Start dient dem Schutz des Motors und der Akkus und reduziert die Verletzungsgefahr für den Bediener.

START

Vor dem Start des Werkzeugs folgendes sicherstellen:

- Die Verpackung ist vollständig und zeigt keine Anzeichen von Schäden, die während der Lagerung oder des Transports entstanden sein könnten;
- Das Gerät ist vollständig; überprüfen, ob die Anzahl und Art der Bauteile mit denen in dieser Anleitung übereinstimmen;

EINBAU DER ZUBEHÖRTEILE



WARNUNG Vor dem Einbau/Ausbau des Werkzeugs sicherstellen, dass der Geschwindigkeitsregler (2) auf AUS steht. **WARNUNG** Die Schraube nicht mit Gewalt festziehen, sie könnte brechen. Die maximal zulässige Schraubkraft ist 2 Nm. Zum Schrauben immer nur im Uhrzeigersinn drehen, wenn das Werkzeug so positioniert ist, wie in Abb. 4 und Abb. 6 angegeben (zum Abschrauben entgegen dem Uhrzeigersinn drehen).



GEGENGEWICHT

Die Spindelblockierung (6) (Abb. 1) drücken und die Einheit auf eine Werkzeugspindel anschrauben. Verwenden Sie den mitgelieferten Schlüssel, um ein Gegengewicht (Abb. 3) zu halten.

SCHIEBELBELAG ODER BÜRSTE(geliefert oder optional)

Dual-Action-Version (Abb. 4): Legen Sie den Scheibenbelag/die Bürste in die rot/blau Spindel (4) und schrauben Sie sie auf eine Spindel (mit einem mitgelieferten Schlüssel gedrückt halten). Zum Entfernen die Spindel mit einem gelieferten Schlüssel halten und abschrauben. Rotary-Version (Abb. 5): Legen Sie den Scheibenbelag/die Bürste in die grüne Spindel (4), halten Sie die Spindelblockierung (6) und schrauben Sie den Scheibenbelag an eine Spindel (Abb. 6), die Spindelblockierung (6) halten und abschrauben.

ZUBEHÖRMONTAGE 291.390

Die Spindelblockierung (6) (Abb. 1) drücken und die Einheit auf eine Werkzeugspindel anschrauben (Abb. 13).

Verwenden Sie nur das angegebene Zubehör:

- 9.BF3030 – Nylon brush hard
- 9.BF3015 – Nylon brush soft
- 9.BF3000 – Horsehair brush
- 997.001 – Sanding backing Pad ø30
- 995.001 – Polishing backing Pad ø30

PUFFERKISSEN (Nicht mitgeliefert)



VORSICHT: Zubehör muss mindestens für die auf dem Werkzeug-Warnschild empfohlene Geschwindigkeit ausgelegt sein. Zubehör, das über der Nenndrehzahl läuft, kann auseinander fliegen und zu Verletzungen führen. Die Auslegungen des Zubehörs müssen immer über der Werkzeuggeschwindigkeit liegen, wie auf dem Werkzeugetypenschild angegeben.

Das Pufferkissen (3) (Abb. 7) auf der Klettfläche des Scheibenbelags (4) montieren. Drücken Sie das Pufferkissen, um es auf den Scheibenbelag zu befestigen.

AKKU (mitgeliefert oder optional)



WARNUNG Vermeiden Sie es, die Kontakte kurz zu schließen. Vermeiden Sie mechanische Beschädigungen des Akkus. Nicht öffnen oder auseinander nehmen. Hinweise zu Brand- und Explosionsgefahr. Von offenen Flammen, heißen Oberflächen und Zündquellen fernhalten.

Temperaturen über 45°C reduzieren die Leistung des Akkus. Vermeiden Sie längeres Aussetzen von Hitze oder Sonnenschein. Lagerung bei Raumtemperatur (ca. 20°C) bei etwa. 20 – 60% der Nennkapazität. Alle sechs Monate der Lagerung, den Akku wie immer laden.

Verwendungszweck

Der Akku 9HB125LT/9HB120LT (Abb. 9) dient als Energiequelle für Rupes BIGFOOT iBrid NANO Werkzeug HR81M/HR81ML.

Akku 9HB125LT/9HB120LT Spezifikationen



ACHTUNG: Die technischen Daten befinden sich auf dem Etikett des Akkus 9HB125LT/9HB120LT
ACHTUNG: Um das Risiko einer Verletzung oder einer Explosion zu verringern, den Akku eines Werkzeug nie verbrennen auch wenn er beschädigt, tot oder vollständig entladen ist. Bei der Verbrennung können giftige Dämpfe und Materialien entstehen.

Modell	Chemie	Spannung (V)	Kapazität (Ah)	Energie (Wh)	Gewicht (kg)
9HB125LT	Lithium-Ionen	10,8	2,5	27÷27,75	0,183 ±0,005
9HB120LT	Lithium-Ionen	10,8	2,0	21,6	0,183 ±0,005



 **WARNUNG:** Rupes Li-Ionen-Akku 9HB125LT/9HB120LT nur in dem Rupes Li-Ionen-Akkuladegerät 9HC120LT laden. Andere Arten von Akkus können Verletzungen und Schäden verursachen. Dieser Werkzeugakku und das Ladegerät sind nicht mit NiCd oder NiMH Systemen kompatibel.

Wann aufladen

Laden Sie den Werkzeugakku auf, wenn es für Sie und Ihre Arbeit am besten ist. Der Rupes BIGFOOT iBrid NANO Werkzeug Hybrid Akku entwickelt keinen „Speicher“, wenn er nach nur einer Teilladung wieder aufgeladen wird. Es ist nicht notwendig, den Werkzeugakku zu entladen, bevor er in das Ladegerät gegeben wird. Verwenden Sie die LED-Akku 9HB125LT/9HB120LT Statusanzeige auf dem Rupes BIGFOOT iBrid NANO Werkzeug HR81M/HR81ML, um zu bestimmen, wann der Rupes Akku aufgeladen werden muss.

Den Akku 9HB125LT/9HB120LT aufladen



Der Akku im Kit sollte vor dem Gebrauch geladen werden. Der mitgelieferte Akku ist < 30% geladen. Zum Laden, den Li-Ionen-Akku mit einer Ladestation 9HC120LT verbinden, bis der Ladevorgang abgeschlossen ist.

  **WARNUNG:** Für Ihre persönliche Sicherheit, LESEN und VERSTEHEN Sie die Bedienungsanleitung der Ladestation 9HC120LT vor dem Gebrauch.

Den Akku 9HB125LT/9HB120LT zusammenbauen

 **WARNUNG** Vor dem Einbau/Ausbau des Werkzeugs sicherstellen, dass der Geschwindigkeitsregler (2) auf AUS steht um den Akku zusammen zu bauen, zwei Clips (Abb. 9) gleichzeitig drücken und den Akku in das Werkzeug einsetzen, bis das Werkzeug befestigt ist. Zum Ausbau die zwei Clips gleichzeitig drücken und den Akku aus einem Werkzeug (Abb.10) entfernen

STROMVERSORGUNG (mitgeliefert oder optional)

  **WARNUNG:** Für Ihre persönliche Sicherheit, LESEN und VERSTEHEN Sie die Bedienungsanleitung der Stromversorgungseinheit 9HC120LT vor dem Gebrauch.

Einbau der Stromversorgung 9HP120LT (10)

 **WARNUNG** Vor dem Einbau/Ausbau des Werkzeugs sicherstellen, dass der Geschwindigkeitsregler (2) auf AUS steht Um die Stromversorgungseinheit zusammen zu bauen, zwei Clips (Abb. 11) gleichzeitig drücken und die Stromversorgungseinheit in das Werkzeug einsetzen, bis das Werkzeug befestigt ist. Zum Ausbau die zwei Clips gleichzeitig drücken und die Stromversorgungseinheit aus einem Werkzeug (Abb.12) entfernen

VOR START DES WERKZEUGS

Sicherstellen, dass:

- Das elektrische System den Merkmalen entspricht, die auf einem Etikett angegeben und das Stromversorgungskabel und der Stecker in einwandfreiem Zustand sind (wenn das Werkzeug mit die Stromversorgung 9HP120LT verwendet wird)
- Der Akku in einem perfekten Zustand und geladen ist (siehe Akku Statusanzeige)
- Der AN/AUS-Schalter richtig funktioniert mit der Stromversorgung 9HP120LT/ dem Akku getrennt
- Alle Teile des Werkzeugs in der richtigen Art und Weise zusammen gebaut wurden, und dass es keine Anzeichen für eine Beschädigung gibt;
- Die Lüftungsschlitze nicht blockiert sind.

START UND STOPP

- **Start:** Drehen Sie den Potentiometerknopf (2) und stellen Sie die Geschwindigkeit auf einen Wert von 1 bis 5 ein. Schieben Sie den Schalthebel (7) in Richtung des Gehäuses des Werkzeugs.
- **Stopp:** Lassen Sie den Hebel los und drehen Sie den Potentiometerknopf auf AUS.

 **WARNUNG:** Bei ungewöhnlichen Schwingungen oder keiner Übereinstimmung des Pufferkissen nach einem Start des Werkzeugs, dieses sofort ausschalten und die Störung beheben.

STARTFEHLER

Wenn das Werkzeug nicht startet, wenn:

- 1) **die Maschine mit einem Akku verwendet wird** – sicherstellen, dass der Akku geladen ist (siehe Akku Statusanzeige (9)); sicherstellen, dass der Akku korrekt eingesetzt wurde;
- 2) **die Maschine mit einer Stromversorgungseinheit verwendet wird** – prüfen, dass die Kabelstecker richtig in der Steckdose sitzen und Kontakt vorhanden ist; prüfen, dass Strom im Stecker ist. Überprüfen Sie auch, ob Sicherungen durchgebrannt sind oder offene Leistungsschalter in der Leitung vorhanden sind.

GERÄUSCHEMISSIONSWERTE

Geräuschemissionswerte ermittelt entsprechend EN 62841-1:

HR81M/HR81ML



Gehörschutz verwenden

SCHALLDRUCKPEGEL
SCHALLLEISTUNGSPEGEL
UNSICHERHEIT (K)

dB(A)	70
dB(A)	80
dB	3

SCHWINGUNGSEMISSIONSWERTE

Schwingungsgesamtwerte a_h (Vektorsumme dreier Richtungen) und Unsicherheit K ermittelt entsprechend EN 62841-1:

		HR81M	HR81ML
3 AXSEN-VIBRATIONSSTÄRKE (a_h) UNSIKERHEIT (K)	m/s^2	2.50	1.85
	m/s^2	0.28	0.20

Arbeitsperiode. Angemessene Bewertungen der Arbeitsperiode müssen auch den Leerlauf des Werkzeugs und Pausen umfassen. Diese Emissionswerte stellen die Hauptanwendungen des Werkzeugs dar. Wenn das Werkzeug für andere Anwendungen verwendet wird, mit anderen Zubehörteilen, oder wenn es keiner regelmäßigen Wartung unterzogen wird, können die Emissionswerte während des Betriebs deutlich ansteigen.

 **GEFAHR:** Die angegebenen Messungen beziehen sich auf neue Elektrowerkzeuge. Tägliche Nutzung bewirkt, dass die Geräusch- und Schwingungswerte sich ändern.

WARTUNG UND INSTANDHALTUNG

 **WARNUNG:** Um die Gefahr von Verletzungen zu vermeiden, schalten Sie das Gerät aus und trennen Sie es von der Stromversorgung (wenn die Maschine an eine Stromversorgung angeschlossen ist) oder vom Akku (wenn die Maschine mit einem Akku angeschlossen ist), bevor die Zubehörteile installiert oder entfernt werden, sowie vor der Anpassung oder Reparaturarbeiten. Seien Sie sicher, dass der Schalter in der Position „AUS“ steht. Ein unbeabsichtigter Start kann Verletzungen verursachen.

REINIGUNG

Am Ende einer jeden Arbeitsschicht oder wenn erforderlich, mit einem weichen Tuch den Staub von dem Gehäuse des Werkzeugs entfernen, besonders auf die Motorlüftungsschlitze achten. Es sind keine weiteren Wartungsarbeiten durch den Bediener vorgesehen.

SCHMIERUNG

Dieses Werkzeug wurde mit ausreichender Menge an hochgradigem Schmiermittel für die Lebensdauer der Einheit unter normalen Betriebsbedingungen geschmiert. Keine weiteren Schmierungen erforderlich.

REPARATURARBEITEN

Wartung und Reinigung der inneren Teile wie Kugellager, Zahnräder usw. oder andere, dürfen nur von einer autorisierten Kundendienstwerkstatt durchgeführt werden.

ENTSORGUNG (EEA-RICHTLINIE)

 **Nur für EU-Länder:** Gemäß der europäischen Richtlinie über Elektro- und Elektronik-Altgeräte und deren Umsetzung in Übereinstimmung mit den nationalen Bestimmungen müssen ausgediente Elektrogeräte mittels Mülltrennung entsorgt werden, um sie einer umweltgerechten Wiederverwertung zuzuführen. Wenn das Produkt das Ende seiner Lebensdauer erreicht hat, darf es nicht in der Umwelt oder als Hausmüll entsorgt werden. Es muss bei autorisierten Sammelstellen entsorgt werden (erkundigen Sie sich bei den örtlichen Behörden, wo das Produkt gemäß den gesetzlichen Bestimmungen entsorgt werden muss). Eine korrekte Entsorgung des Produkts trägt zum Gesundheits- und Umweltschutz bei. Eine illegale Entsorgung des Produkts zieht Strafen nach sich.

Ersatzteilnummern des Rupes BIGFOOT iBrid NANO-Werkzeugs:

HR81M – Rupes BIGFOOT iBrid NANO-Werkzeug mit kurzem Schaft
HR81ML – Rupes BIGFOOT iBrid NANO-Werkzeug mit langem Schaft
9HC120LT – Li-ION Batterie-Ladegerät
9HB125LT/9HB120LT – Li-ION Batteriepack
9HP120LT – Netzteil für Rupes BIGFOOT iBrid NANO-Werkzeug

EU-KONFORMITÄTSERKLÄRUNG

Wir erklären in eigener Verantwortung, dass das dargestellte Werkzeug mit den folgenden Richtlinien übereinstimmt:
2006/42/EG, 2014/30/UE, 2011/65/UE.

Die Tests wurden nach den folgenden Normen durchgeführt:











EN 62841-1:2015 + AC:2015;
EN IEC 62841-2-3:2021 + A11:2021;
EN 62841-2-4:2014 + AC:2015;
EN 62233:2008 + AC:2008;
EN IEC 55014-1:2021;
EN IEC 55014-2:2021;
EN IEC 61000-3-2:2019 + A1:2021;
EN 61000-3-3:2013 + A1:2019 + A2:2021;
IEC EN 63000:2018.

Vermezzo (MI), 01/09/2023

Technische Dateien bei:
RUPES S.p.A.
Via Marconi, 3/A - Loc. Vermezzo
20071 - VERMEZZO CON ZELO (MI) - Italien

RUPES® S.p.A. a socio unicc
The President

G. Valentini

Resumen de las etiquetas del dispositivo que contienen información de seguridad			
	ADVERTENCIA: Para reducir el riesgo de lesión, el usuario debe leer el manual de instrucciones		
	Marcado CE para el mercado de la UE		Corriente continua
	Utilizar protección para los oídos		Llevar guantes
	Utilizar protección para los ojos		Llevar una máscara
	Eliminación de aparatos eléctricos desmantelados (Directiva RAEE)		El producto contiene el ion de litio No verter este producto con la basura doméstica
	Marca de conformidad euroasiática	Ah	Amperios por hora
Wh	Vatios por hora	V	Voltios
n0	Velocidad sin carga	/min	Por minuto
	Flecha – actuar en la dirección indicada por la dirección de la flecha		

ESPECIFICACIONES TÉCNICAS

TIPO	HR81M	HR81ML
Voltaje (VDC)	10.8/12	10.8/12
RPM *	2000-5000*	2000-5000*
Duración de la batería (min)	~30**	~30**
Tiempo de carga (min)	~20**	~20**
Control electrónico de la velocidad	•	•
Protección de sobrecorriente	•	•
Arranque suave	•	•
Indicación LED	•	•
Dimensiones (mm)	287x70x47***	332x70x47***
Peso (g)	470***	520***

* 2000 RPM cuando el botón regulador de velocidad (2) está en la posición 1, 2800RPM en la posición 2, 3500RPM en la posición 3, 4300RPM en la posición 4, 5000 RPM en la posición 5.

** El valor se refiere a un uso de la batería 9HB125LT/9HB120LT, completamente cargada con un cargador 9HC120LT y un uso normal con una pulidora HR81M/HR81ML de Rupes, una órbita de la unidad funcional de 12mm y una almohadilla amortiguadora de Ø30mm.

*** Medido sin una unidad funcional, batería y alimentación.

⚠ ¡ADVERTENCIA! Lea todas las advertencias de seguridad, instrucciones, ilustraciones y especificaciones proporcionadas con esta herramienta eléctrica. El incumplimiento de todas las instrucciones indicadas a continuación puede provocar una descarga eléctrica, generar un incendio y/o lesiones graves. **Guardar todas las advertencias de peligro e instrucciones para futuras consultas.** Las instrucciones de seguridad y prevención de accidentes se encuentran en el manual "INSTRUCCIONES DE SEGURIDAD", que es parte integrante de estos documentos. Este manual de instrucciones de funcionamiento ofrece la información adicional necesaria para el uso específico de la herramienta.

USO CORRECTO

⚠ PRECAUCIÓN: ¡NO PULSE EL BOTÓN DE BLOQUEO DEL EJE (6) DURANTE EL USO! PULSE SOLO EL BOTÓN CUANDO EL INTERRUPTOR (2) ESTÉ EN OFF

- Esta herramienta está diseñada para ser utilizada como pulidora, lijadora, limpiadora y cepilladora.
- Esta herramienta no ha sido diseñada para ser usada para y cepillado del metal ni para operaciones de corte. El uso de esta herramienta para aplicaciones imprevistas puede causar peligros y lesiones a las personas.
- La herramienta debe usarse con accesorios que hayan sido diseñados específicamente o recomendados por el fabricante. La fijación del accesorio a la herramienta no garantiza un funcionamiento seguro.
- La velocidad nominal de los accesorios debe ser, al menos, equivalente a la velocidad máxima especificada en la herramienta. El uso de los accesorios a velocidades superiores a la velocidad nominal puede provocar la rotura de éstos o que sean lanzados por el aire.
- El diámetro externo y el espesor de los accesorios deben coincidir con las especificaciones de la herramienta. Los accesorios con dimensiones incorrectas no pueden ser protegidos adecuadamente ni controlados.
- La configuración de los accesorios debe coincidir con la herramienta. El uso de accesorios que no pueden acoplarse perfectamente en la herramienta puede provocar desequilibrios, vibraciones excesivas y la imposibilidad de controlar la herramienta.

- **No use accesorios dañados. Inspeccione todos los accesorios antes del uso. Si la herramienta o el accesorio han caído, compruebe que no estén dañados o instale un accesorio nuevo. Después de inspeccionar o instalar un accesorio, pruebe el funcionamiento de la herramienta a la velocidad máxima y sin carga durante un minuto, manteniendo una distancia de seguridad.** Si los accesorios están dañados, se romperán durante esta prueba.
- **Utilice un equipo de protección individual. Dependiendo de la aplicación, use una careta de protección o gafas de protección. Cuando sea necesario, use una mascarilla antipolvo, protectores auditivos, guantes y delantal de taller con capacidad para detener pequeños fragmentos abrasivos o piezas de trabajo.** La protección ocular debe ser capaz de detener los residuos generados por las distintas operaciones. La mascarilla antipolvo o el respirador deberán ser aptos para filtrar las partículas producidas al trabajar. La exposición prolongada a altos niveles de ruido puede causar pérdida de audición.
- **Mantenga a las personas presentes alrededor a una distancia segura del área de trabajo. Cualquier persona que acceda al área de trabajo deberá utilizar un equipo de protección individual.** Los fragmentos de piezas de trabajo o de accesorios rotos pueden salir volando y causar daños más allá de la zona inmediata de trabajo.
- **Sujete siempre la herramienta con firmeza en su/s mano/s durante la puesta en marcha.** El par de reacción del motor, conforme acelera hasta la máxima velocidad, puede hacer que la herramienta se tuerza.
- **Utilice abrazaderas para apoyar la pieza de trabajo cuando sea conveniente. Nunca sostenga una pequeña pieza de trabajo en una mano y la herramienta en la otra mano mientras está en uso.** Fijar una pieza de trabajo pequeña le permite utilizar la/s mano/s para controlar la herramienta. Materiales de forma redondeada como barras cilíndricas, conductos o tubos tienen la tendencia a girar durante el proceso de elaboración, creando el riesgo de golpear al operador.
- **Coloque el cable lejos del accesorio giratorio.** Si pierde el control, el cable se puede cortar o enganchar y el accesorio giratorio puede tirar de la mano o el brazo.
- **No deje nunca la herramienta eléctrica hasta que el accesorio se haya detenido por completo.** El accesorio giratorio puede engancharse en la superficie y tirar de la herramienta eléctrica fuera de su control.
- **Después de haber cambiado el platillo y/o lámina abrasiva, asegúrese que estén correctamente instalados.** Unos dispositivos de ajuste flojos pueden desplazarse inesperadamente, provocando la pérdida de control, por lo que los componentes giratorios sueltos saldrán despedidos con violencia.
- **No utilice la herramienta eléctrica cuando la lleve a su lado.** El contacto accidental con el accesorio giratorio podría enganchar su ropa, tirando del accesorio hacia su cuerpo.
- **Limpie periódicamente las rejillas de ventilación de la herramienta eléctrica.** El ventilador del motor aspirará el polvo al interior del cuerpo de la herramienta y una acumulación excesiva de metal pulverulento puede provocar riesgos eléctricos.
- **No utilice la herramienta eléctrica cerca de materiales inflamables.** Las chispas podrían inflamar estos materiales.
- **No utilice accesorios que requieran refrigerantes líquidos.** El uso de agua u otros refrigerantes líquidos puede provocar una electrocución o una descarga.

MANEJO ADECUADO

La herramienta está diseñada para funcionar con el control de una mano para tareas de pulido, cepillado, limpieza y lijado.

PARTES DE LA HERRAMIENTA

- | | |
|---|---|
| 1 - Placa de identificación | 8 - Batería 10,8V cód. 9HB125LT/9HB120LT (opcional) |
| 2 - Botón de ajuste de la velocidad ON/OFF | 9 - LED nivel de batería |
| 3 - Almohadilla amortiguadora (no suministrada) | 10 - Alimentación 9HP120LT (opcional) |
| 4 - Almohadilla del disco orientada al vello | 11 - Eje unidad funcional: Órbita color rojo 12, Órbita color azul 3, Versión giratoria color verde |
| 5 - Ranuras de ventilación del motor | 12 - Extensión de árbol 291.390 |
| 6 - Botón de fijación del eje | |
| 7 - Palanca conmutadora ON/OFF | |

MOTOR

ADVERTENCIA: Para reducir el riesgo de lesión, sólo debería usarse con este producto la Batería 9HB125LT/9HB120LT de Li-ION o la alimentación 9HP120LT (opcional) para la alimentación del motor.

La herramienta es operada por un motor DC. El uso con esta herramienta de baterías diferentes de aquellas ofrecidas por Rupes podría provocar lesiones o daños a la propiedad porque dichas baterías no han sido probadas con este producto.

INTERRUPTOR

ADVERTENCIA: Para reducir el riesgo de lesión, gire el botón (2) hasta la posición de OFF después de cualquier uso.

Para encender la unidad, gire el botón (2) del potenciómetro y configure la velocidad con un valor del 1 al 5. Empuje la palanca conmutadora (7) hacia el cuerpo de la herramienta.

Para apagar la unidad, suelte la palanca y gire el botón del potenciómetro hasta la posición de OFF.

CONTROLADOR ELECTRÓNICO

Las funciones principales del controlador electrónico son: Control de la velocidad, protección del motor y baterías, indicación de la palanca de la batería, arranque suave.

Control de la velocidad

La velocidad de la herramienta puede cambiarse girando el botón (2) de regulación de la velocidad hasta la configuración deseada. El botón (2) de regulación de la velocidad puede configurarse para cualquier velocidad de entre 2000 y 5000 RPM.

Protección de las baterías y del motor

La protección electrónica protege al motor y las baterías del sobrecalentamiento. También garantiza una vida útil más larga de ambos. **AVISO:** en el caso de sobrecorriente causada por arranques repetidos o sobrecargas excesivas, la protección de la corriente desconecta la herramienta y se mostrará una luz ROJA intermitente en la indicación del nivel de la batería.

Indicación nivel de la batería

El LED de nivel de la batería muestra el nivel de carga de las baterías cambiando el color:

- VERDE: del 100% al 50% de carga de baterías
- AMARILLO: del 50% al 20% de carga de baterías
- ROJO: del 20% al 0% de carga de baterías
- ROJO INTERMITENTE: 0% de carga de la batería: la herramienta no puede arrancar.

Arranque suave

El arranque suave garantiza la protección del motor y de la batería y reduce el riesgo de lesión para el operador.

PUESTA EN MARCHA

Antes de la puesta en marcha, asegúrese de que:

- el embalaje esté completo y no muestre señales de haber sido dañado durante el almacenaje o transporte;
- la herramienta esté completa; compruebe que el número y el tipo de componentes se correspondan con todo aquello indicado en este manual de instrucciones;

MONTAJE DE LOS ACCESORIOS

 **ADVERTENCIA:** Antes de montar (desmontar) la herramienta asegúrese de que el Botón (2) de regulación de la velocidad esté en la posición OFF.

 **ADVERTENCIA:** No fuerce el tornillo ya que podría romperse. La fuerza máxima permitida del tornillo es de 2 Nm. para atornillar use sólo una dirección en el sentido de las agujas del reloj si la herramienta está en la posición mostrada en la Fig. 4 y en la Fig. 6 (para desatornillar hágalo en el sentido contrario a las agujas del reloj).

CONTRAPESO

Empuje el botón (6) de fijación del eje (Fig. 1) y atornille la unidad en un eje de la herramienta. Use ya la llave entregada para contener el contrapeso (Fig. 3).

ALMOHADILLA DEL DISCO O CEPILLO (entregado u opcional)

Versión acción dual (Fig.4): coloque la almohadilla del disco/cepillo en el eje rojo/azul (4) y atornille ésta en un eje (soportándola con la llave suministrada). Para quitarla, sostenga el eje con una llave entregada y desatornille.

Versión giratoria (Fig.5): coloque la almohadilla del disco/cepillo en un eje verde (4), sostenga el botón de fijación del eje (6) y atornille la almohadilla del disco en un eje (Fig. 6). Para quitarla, sostenga el botón de fijación del eje (6) y desatornille.

MONTAJE DEL ACCESORIO 291.390

Presione el botón de bloqueo del eje (6) (Fig. 1) y atornille la extensión del eje del instrumento (Fig. 13).

Use solo los accesorios enumerados:

- 9.BF3030 - Cepillo de nylon duro
- 9.BF3015 - Cepillo de nylon suave
- 9.BF3000 - Cepillo de crin
- 997.001 - Disco ø30 para lijar
- 995.001 - Disco ø30 con velcro

ALMOHADILLA AMORTIGUADORA (No entregada)

 **PRECAUCIÓN:** Los accesorios deben funcionar a, al menos, la velocidad recomendada en la etiqueta de advertencia de la herramienta. Los accesorios que funcionan a una velocidad superior pueden soltarse y provocar lesiones. Las potencias de los accesorios deben estar siempre por encima de la velocidad de la herramienta como se muestra en la placa de la herramienta.

Monte la almohadilla amortiguadora (3) (Fig. 7) en la superficie de velcro de la almohadilla del disco (4). Presione la almohadilla amortiguadora para fijarla a la almohadilla del disco.

BATERÍA (entregada u opcional)

 **ADVERTENCIA:** Evite cortocircuitar los contactos. Evite el daño mecánico de la batería. No abra ni desmonte. **Consejos sobre la protección en caso de fuego y explosión.** Manténgase alejado de las llamas abiertas, superficies calientes y fuentes de ignición.

La temperatura superior a 45°C reduce el rendimiento de la batería. Evite la exposición prolongada al calor o al sol. Almacene a temperatura (aprox. 20°C) a aproximadamente 20-60% de la capacidad nominal. Cada seis meses de almacenamiento, cargue de manera normal la batería.

Uso previsto

La batería 9HB125LT/9HB120LT (Fig. 9) se usa como fuente de alimentación para la herramienta HR81M/HR81ML del BIGFOOT iBrid NANO de Rupes.

Especificaciones de la batería 9HB125LT/9HB120LT

 **ADVERTENCIA:** para los datos técnicos, remítase a la etiqueta de la batería 9HB125LT/9HB120LT
ADVERTENCIA: para reducir el riesgo de lesión o explosión, no queme ni incinere la batería de una herramienta incluso si está dañada, muerta o completamente descargada. Al quemarse se originan humos tóxicos y materiales.

Modelo	Química	Voltaje (V)	Capacidad (Ah)	Energía (Wh)	Peso (kg)
9HB125LT	Ion de litio	10,8	2,5	27÷27,75	0.183 ±0.005
9HB120LT	Ion de litio	10,8	2,0	21,6	0.183 ±0.005



 **ADVERTENCIA:** cargue la batería 9HB125LT/9HB120LT Li-ION de Rupes sólo con el cargador de batería 9HC120LT Li-ION de Rupes. Otros tipos de baterías pueden causar lesiones personales y daños. Esta batería de la herramienta y el cargador no son compatibles con sistemas NiCd o NiMH.

Cuándo cargar

Cargue la batería de su herramienta cuando sea conveniente para usted y su trabajo. La batería de la herramienta híbrida BIGFOOT iBrid NANO de Rupes no desarrolla "memoria" cuando se carga después de sólo una descarga parcial. No es necesario descargar la batería antes de colocarla en el cargador. Use el led indicador de la batería 9HB125LT/9HB120LT en la herramienta híbrida HR81L/HR81ML BIGFOOT iBrid NANO de Rupes para determinar cuándo cargar la batería.

Carga de la batería 9HB125LT/9HB120LT

La(s) batería(s) contenida(s) en el kit deberá(n) estar cargada(s) antes del uso. La batería entregada está cargada en un <30% aproximadamente. Para cargar conecte la batería de Li-ion con una estación de carga 9HC120LT hasta que la carga esté completa.

  **ADVERTENCIA:** Por su seguridad personal, LEA y COMPRENDA el manual de instrucciones de la estación de carga 9HC120LT antes del uso.

Montaje batería 9HB125LT/9HB120LT

 **ADVERTENCIA:** Antes de montar (desmontar) la herramienta asegúrese de que el Botón (2) de regulación de la velocidad esté en la posición OFF.

Para montar la batería empuje las dos abrazaderas (Fig. 9) al mismo tiempo e introduzca la batería en la herramienta hasta que se quede fijada.

Para desmontar, empuje las dos abrazaderas al mismo tiempo y saque la batería de una herramienta (Fig. 10).

ALIMENTACIÓN (entregada u opcional)

  **ADVERTENCIA:** Por su seguridad personal, LEA y COMPRENDA el manual de instrucciones de la alimentación 9HP120LT antes del uso.

Montaje de la alimentación 9HP120LT (10)

 **ADVERTENCIA:** Antes de montar (desmontar) la herramienta asegúrese de que el Botón (2) de regulación de la velocidad esté en la posición OFF.

Para montar la alimentación empuje las dos abrazaderas (Fig. 11) al mismo tiempo e introduzca el bloque de la alimentación en la herramienta hasta que se quede fijada. Para desmontar, empuje las dos abrazaderas al mismo tiempo y saque el bloque de la alimentación de una herramienta (Fig. 12).

ANTES DE PONER EN MARCHA LA HERRAMIENTA

Asegúrese de que:

- el sistema eléctrico esté conforme con las características indicadas en la etiqueta y de que el cable de alimentación y el enchufe estén en perfectas condiciones (si la herramienta se usa con la alimentación 9HP120LT);
- la batería esté en perfectas condiciones y cargada (véase indicación nivel de batería);
- el conmutador ON/OFF funcione adecuadamente con la alimentación 9HP120LT/batería 9HB125LT/9HB120LT desconectada;
- todas las partes de la herramienta hayan sido montadas de manera adecuada y de que no haya señales de daños;
- las ranuras de ventilación no estén obstruidas.

ARRANQUE Y PARADA

- **Arranque:** gire el botón (2) del potenciómetro y configure la velocidad con un valor del 1 al 5. Empuje la palanca conmutadora (7) hacia el cuerpo de la herramienta.

- **Parada:** suelte la palanca y gire el botón del potenciómetro hasta la posición de OFF.

 **ADVERTENCIA:** si después del arranque de la herramienta se produce un caso de vibración anómala o desajuste, desconecte la herramienta inmediatamente y elimine el fallo.

FALLO DEL ARRANQUE

Si una herramienta no consigue arrancar, en un caso de:

- 1) **la máquina se usa con una batería** – asegúrese de que la batería esté cargada (véase indicación nivel de Batería (9)); asegúrese de que la batería esté introducida correctamente;
- 2) **la máquina se usa con alimentación** – compruebe para asegurarse de que las clavijas del enchufe estén contactando correctamente en la toma de salida; compruebe si hay corriente en el enchufe. Además, compruebe también los disyuntores en la línea.

VALORES DE EMISIÓN DE RUIDO

Valores de emisión de ruidos determinados según EN 62841-1:

		HR81L/HR81ML
 Utilice protección para los oídos	NIVEL DE PRESIÓN SONORA	dB(A) 70
	NIVEL DE POTENCIA SONORA	dB(A) 80
	INCERTIDUMBRE (K)	dB 3

VALORES DE EMISIÓN DE VIBRACIONES

Valores totales de vibraciones a_h (suma de vectores de tres direcciones) e inseguridad K determinados según EN 62841-1:

	HR81M	HR81ML
NIVEL DE VIBRACIÓN DE 3 EJES (a_h) INCERTIDUMBRE (K)	m/s^2	1.85
	m/s^2	0.28

Los valores de emisión mostrados son comparativos y se usan para una evaluación provisional de la exposición al riesgo de los operadores durante el periodo de trabajo. Una evaluación apropiada del periodo de trabajo también debe incluir los periodos de parada e inactividad de la herramienta. Estos valores de emisión representan las aplicaciones principales de la máquina. Si la herramienta se usa para otras aplicaciones, con otros accesorios, o si no es sometida a un mantenimiento regular, los valores de emisión pueden aumentar de manera destacada durante las operaciones.



PELIGRO: Las medidas indicadas se refieren a herramientas de potencia nuevas. El uso diario provoca que cambien los valores del ruido y vibración.

MANTENIMIENTO Y FUNCIONAMIENTO



ADVERTENCIA: Para reducir el riesgo de lesión apague la unidad y desconéctela de la toma de alimentación (si la máquina está conectada a la alimentación) o batería (si la máquina está conectada a la batería) antes de instalar y quitar accesorios, realizar ajustes o al hacer reparaciones. Asegúrese de que el interruptor esté en la posición "OFF". Un arranque accidental puede causar lesiones.

LIMPIEZA

Al final de cada sesión de trabajo, o cuando se requiera, quite el polvo acumulado en el cuerpo de la herramienta usando un paño suave, prestando especial atención a las ranuras de ventilación del motor. El usuario no debe realizar ninguna otra operación de mantenimiento.

LUBRICACIÓN

Esta herramienta ha sido lubricada con una cantidad suficiente de lubricante de alta calidad para la vida útil de la unidad en condiciones de funcionamiento normales. No se necesita ninguna lubricación adicional.

REPARACIONES

El mantenimiento y la limpieza de partes internas como cojinetes de bolas, engranajes, etc., u otras, deben ser realizados sólo por un taller de servicio autorizado del cliente.

ELIMINACIÓN (DIRECTIVA RAEE)



Solo para los países de la UE: De acuerdo con la Directiva Europea de Residuos de Aparatos Eléctricos y Electrónicos y su implementación conforme a las normas nacionales, los aparatos eléctricos usados deben ser recogidos por separado para proceder a su reciclaje de manera respetuosa con el medioambiente. El producto, cuando llega al final de su vida útil, no debe ser vertido al medioambiente o desechado como basura doméstica. Debe eliminarse en los centros de reciclaje autorizados (contacte con las autoridades locales para conocer dónde desechar el producto de acuerdo con la ley). La correcta eliminación del producto contribuye a la salud y a la preservación del medioambiente. La eliminación ilegal del producto implica sanciones contra los infractores.

Números de Pieza de la herramienta NANO BIGFOOT Rupes:

HR81M	– Herramienta de cuello corto Rupes BIGFOOT iBrid NANO
HR81ML	– Herramienta de cuello largo Rupes BIGFOOT iBrid NANO
9HC120LT	– Cargador de Batería Li-ION
9HB125LT/9HB120LT	– Paquete de Baterías Li-ION
9HP120LT	– Fuente de Alimentación de la herramienta Rupes BIGFOOT iBrid NANO

DECLARACIÓN UE DE CONFORMIDAD

Declaramos bajo nuestra responsabilidad que la herramienta representada cumple con las directivas:

2006/42/CE, 2014/30/UE, 2011/65/UE.

Las pruebas se han realizado de conformidad con la norma:

EN 62841-1:2015 + AC:2015;

EN IEC 62841-2-3:2021 + A11:2021;

EN 62841-2-4:2014 + AC:2015;

EN 62233:2008 + AC:2008;

EN IEC 55014-1:2021;

EN IEC 55014-2:2021;

EN IEC 61000-3-2:2019 + A1:2021;

EN 61000-3-3:2013 + A1:2019 + A2:2021;

IEC EN 63000:2018.

Vermezzo (MI), 01/09/2023

Expediente técnico en:

RUPES S.p.A.











Via Marconi, 3/A - Loc. Vermezzo
20071 - VERMEZZO CON ZELO (MI) - Italy

RUPES[®] S.p.A. a socio unicc

The President

G. Valentini

PORTUGUÊS

Resumo das etiquetas do dispositivo com as informações de segurança			
	AVISO: Para reduzir o risco de lesões, o usuário deve ler o manual de instruções		
	Marca CE para mercado EU		Corrente direta
	Usar proteção de ouvidos		Usar luvas
	Usar proteção para os olhos		Usar máscara
	Eliminação de desativado (Diretiva REEE)		Produto contém lões-Lítio. Não deitar esse produto com lixo doméstico
	Marca de conformidade euro-asiática	Ah	Ampere por hora
Wh	Watt por hora	V	Volt
n0	Velocidade sem carga	/min	Por minuto
	Seta - agir na direção indicada pela direção da seta		

ESPECIFICAÇÕES TÉCNICAS

TIPO	HR81M	HR81ML
Voltagem (VDC)	10.8 / 12	10.8 / 12
RPM *	2000-5000*	2000-5000*
Vida da bateria	~ 30**	~ 30**
Tempo de carga (min)	~ 20**	~ 20**
Controlo velocidade eletrónica	•	•
Proteção de sobrecorrente	•	•
Arranque suave	•	•
LED de indicação	•	•
Dimensões (mm)	287x70x47***	332x70x47***
Peso (g)	470***	520***

* 2.000-RPM quando o botão de regulação de velocidade (2) está na posição 1, 2.800-RPM na posição 2, 3.500-RPM na posição 3, 4.300-RPM na posição 4, 5.000-RPM na posição 5.

** O valor se refere a um uso do conjunto de baterias 9HB125LT/9HB120LT, totalmente carregado com um carregador 9HC120LT e uso normal com polidores Rupes HR81M/HR81ML, orbital de unidade funcional de 12mm e boina de espuma de Ø30mm.

*** Medido sem uma unidade funcional, bateria e fonte de alimentação.

 **ATENÇÃO!** Devem ser lidas todos os avisos de segurança, instruções, desenhos e especificações fornecidas com esta ferramenta elétrica. O desrespeito de todas instruções apresentadas abaixo pode causar choque elétrico, incêndio e/ou lesões graves. Guarde bem todas as advertências e instruções para futura referência. As instruções de segurança e prevenção de acidentes são relatadas no folheto "INSTRUÇÕES DE SEGURANÇA" que é parte integrante deste documento. Este manual de instruções de operação fornece as informações adicionais necessárias para o uso específico da ferramenta.

USO CORRETO

 **CUIDADO: NÃO PREMIR O BOTÃO DE TRAVAMENTO (6) DO EIXO DURANTE O USO! PREMIR O BOTÃO SOMENTE QUANTO O INTERRUPTOR (2) ESTIVER NA POSIÇÃO DESLIGADA**

- Esta ferramenta é destinada a ser usada como polidor, lixadeira, limpador, escova.
- Essa ferramenta não se destina a escovar metal e operações de corte. O uso dessa ferramenta para aplicações não previstas pode causar danos e ferimentos a pessoas.
- A ferramenta deve ser usada com acessórios que foram especificamente concebidos ou recomendados pelo fabricante. A instalação do acessório à ferramenta não garante uma operação segura.
- A velocidade nominal dos acessórios deve ser pelo menos equivalente à velocidade máxima especificada na ferramenta. Usar os acessórios a velocidades acima da capacidade pode causar quebras ou atirá-los ao ar.
- O diâmetro externo e espessura dos acessórios deve coincidir com as especificações da ferramenta. Acessórios com tamanhos incorretos não podem ser adequadamente protegidos ou controlados.
- A configuração dos acessórios deve coincidir com a ferramenta. O uso de acessórios que não podem ser perfeitamente encaixados na ferramenta pode resultar em desequilíbrio, vibrações excessivas e impossibilidade de controlar a ferramenta.

- **Não usar acessórios danificados.** Antes do uso, inspecionar todos os acessórios. Se a ferramenta ou acessório cair, verificar se não foi danificado ou instalar um novo acessório. Depois de inspecionar ou instalar um acessório, testar o funcionamento da ferramenta a velocidade máxima e sem carga por um minuto, mantendo-se a uma distância de segurança. Se os acessórios estiverem danificados, podem quebrar durante esse teste.
- **Use equipamento de proteção pessoal.** Conforme a aplicação, use protetor do rosto, luvas de segurança ou óculos de segurança. Como apropriado, use uma máscara de pó, protetores auriculares, luvas e avental para oficina, capazes de deter pequenos fragmentos abrasivos ou de peças. A proteção ocular deve ser capaz de deter detritos no ar gerados por várias operações. A máscara de pó ou respirador deve ser capaz de filtrar partículas geradas por sua operação. Uma exposição prolongada a ruídos de alta intensidade pode causar perda auditiva.
- **Mantenha as pessoas a uma distância segura da área de trabalho.** Qualquer pessoa que entrar na área de trabalho deve usar equipamento de proteção pessoal. Fragmentos de peças de trabalho ou de um acessório quebrado podem voar e causar lesões fora da área imediata de trabalho.
- **Sempre segure a ferramenta com firmeza nas suas mãos, durante a partida.** O torque de reação do motor, que o acelera na velocidade total, pode fazer com que a ferramenta rode.
- **Use grampos para apoiar a peça sempre que for possível. Nunca segure uma peça de trabalho pequena em uma mão e a ferramenta na outra mão, durante o uso.** Prender uma pequena peça de trabalho permite que use suas mãos para controlar a ferramenta. Os materiais de forma arredondada, tais como barras de configuração cilíndrica, condutas ou tubos, tendem a rodar durante o processo de maquinação, podendo atingir o operador.
- **Posicione o cabo livre do acessório de rotação.** Se você perde o controle, o cabo pode ser cortado ou puxado e sua mão ou braço pode ser puxado para o acessório de rotação.
- **Nunca desloque a ferramenta elétrica até que o acessório tenha parado completamente.** O acessório de rotação pode ficar preso na superfície e deixar a ferramenta elétrica fora do seu controle.
- **Depois de mudar o disco abrasivo de lixagem e/ou folha de lixa, assegure-se de que estão devidamente fixados.** Dispositivos de ajuste soltos podem inesperadamente se mover, causando perda do controle; os componentes soltos em rotação serão jogados violentamente.
- **Não opere a ferramenta elétrica enquanto estiver transportando o mesmo ao seu lado.** Um contato acidental com o acessório de rotação pode puxar sua roupa, arrastando o acessório para seu corpo.
- **Limpe regularmente as entradas de ventilação da ferramenta elétrica.** O ventilador dos motores irá tirar a poeira interna no alojamento e o acúmulo excessivo de metal em pó pode causar perigos elétricos.
- **Não opere a ferramenta elétrica próximo a materiais inflamáveis.** Faiscas podem provocar a ignição desses materiais.
- **Não use acessórios que exigem refrigerantes líquidos.** O uso de água outros refrigerantes líquidos podem causar eletrocussão ou choque.

MANUSEIO ADEQUADO

A ferramenta é projetada para uma operação de controle manual para operações de polimento, escovação, limpeza e lixamento.

PARTES DA FERRAMENTA

- | | |
|---|--|
| 1 - Placa de identificação | 8 - Conjunto de baterias de 10,8V - 9HB125LT/9HB120LT (opcional) |
| 2 - Botão de regulação da velocidade / ON/OFF | 9 - LED do nível da bateria |
| 3 - Boina de espuma (não fornecida) | 10 - Fonte de alimentação 9HP120LT (opcional) |
| 4 - Superfície de velcro da pastilha de disco | 11 - Eixo da unidade funcional: Orbital vermelho 12, Orbital azul 3, Versão rotativa Verde |
| 5 - Aberturas de ventilação do motor | 12 - Eixo de extensão 291.390 |
| 6 - Botão de travamento do eixo | |
| 7 - Alavanca do interruptor ON/OFF | |

MOTOR

 **AVISO:** Para reduzir o risco de lesões, deve-se utilizar com este produto apenas o conjunto de bateria Li-IÃO 9HB125LT/9HB120LT ou fonte de alimentação 9HP120LT (opcional) para alimentar o motor.

A ferramenta é operada por um motor DC. Como as baterias (a não ser aquelas oferecidas por Rupes) não foram testadas com este produto, o seu uso com esta ferramenta pode causar lesões e danos à propriedade.

INTERRUPTOR

 **AVISO:** Para reduzir o risco de lesões, girar o botão (2) até a posição OFF após cada uso.

Para ligar a unidade, girar o botão do potenciômetro (2) e ajustar a velocidade ao valor de 1 a 5. Premir a alavanca do interruptor (7) em direção ao corpo da ferramenta.

Para desligá-la, soltar a alavanca e girar o botão do potenciômetro até a posição OFF.

CONTROLADOR ELETRÔNICO

As funções principais do controlador eletrônico são: Controle de velocidade, Proteção das baterias e do motor, Indicação do nível do conjunto de baterias, Arranque suave.

Controle de velocidade

A velocidade da ferramenta pode ser alterada girando o botão de regulação de velocidade (2) para a configuração desejada.

O botão de regulação de velocidade (2) pode ser definido para qualquer velocidade entre 2000 e 5000 RPM.

Proteção das baterias e do motor

A proteção eletrônica protege o motor e as baterias do sobreaquecimento. Também garante uma vida mais longa de ambos.

AVISO: em caso de sobrecarga devido a arranques repetidos ou sobrecargas excessivas, a proteção de corrente desliga a ferramenta e lampeja a luz VERMELHA na indicação de nível de bateria.

Indicação de nível do conjunto de baterias

O LED de nível de bateria mostra o nível de carga das baterias mudando a cor:

- VERDE: de 100% a 50% de carga das baterias
- AMARELO: de 50% a 20% de carga das baterias
- VERMELHO: de 20% a 0% de carga das baterias
- VERMELHO A PISCAR: 0% de carga das baterias: a ferramenta não arranca.

Arranque suave

O arranque suave garante a proteção do motor e das baterias e reduz o risco de lesões ao operador.

LIGAR

Antes de ligar a ferramenta, assegurar-se de que:

- a embalagem está completa e não mostra sinais de danificação durante o armazenamento ou transporte;
- a ferramenta está completa; verificar se o número e tipo de componentes estão de acordo com o indicado neste folheto de instruções.

INSTALAÇÃO DOS ACESSÓRIOS

 **AVISO:** Antes de (des)montar a ferramenta, assegurar-se de que o botão de regulação de velocidade (2) está na posição OFF

 **AVISO:** Não forçar o parafuso, ele pode quebrar. A força máxima permitida do parafuso é 2 Nm. A fim de aparafusar usar somente o sentido horário quando a ferramenta estiver posicionada como mostrado na Fig. 4 e Fig. 6 (para desparafusar, usar o sentido anti-horário).

CONTRAPESO

Premir o botão de travamento do eixo (6) (Fig. 1) e aparafusar a unidade em um eixo da ferramenta. Usar a chave fornecida para manter um contrapeso (Fig. 3).

PASTILHA DE DISCO OU ESCOVA (fornecida ou opcional)

Versão de dupla ação (Fig.4): colocar a pastilha/escova de disco no eixo vermelho/azul (4) e aparafusar este sobre um eixo (prendendo-a com uma chave fornecida). Para remover, prender o eixo com uma chave fornecida e desparafusar.

Versão rotativa (Fig.5): colocar a pastilha/escova de disco em um eixo verde (4), manter premido o botão de travamento do eixo (6) e aparafusar a pastilha de disco em um eixo (Fig. 6). Para retirar, segure o eixo botão de travamento (6) e desparafusar.

MONTAGEM DO ACESSÓRIO 291.390

Premir o botão de bloqueio do eixo (6) (Fig.1) e parafusar a extensão do eixo do instrumento (Fig. 13).

Utilizar apenas os acessórios listados:

- 9.BF3030 - Escova de nylon dura
- 9.BF3015 - Escova de nylon macia
- 9.BF3000 - Escova de crina de cavalo
- 997.001 - Disco ø30 para lixação
- 995.001 - Disco ø30 com velcro

BOINA DE ESPUMA (Não fornecida)

 **CUIDADO:** Os acessórios devem ser dimensionados para, pelo menos, a velocidade recomendada na etiqueta de alerta da ferramenta. Acessórios a funcionar acima da velocidade nominal podem escapar da ferramenta e causar ferimentos. As classificações do acessório devem ser sempre superiores à velocidade da ferramenta como mostrado na placa de identificação da ferramenta.

Montar a boina de espuma (3) (fig. 7) na superfície de velcro da pastilha do disco (4). Premir a boina de espuma para prendê-la à pastilha de disco.

CONJUNTO DE BATERIA (fornecido ou opcional)

 **AVISO:** Evitar curto-circuito dos contactos. Evitar danos mecânicos do conjunto de bateria. Não abrir ou desmontar. Orientação para prevenção de incêndio e explosão. Manter longe de chamas livres, superfícies quentes e fontes de ignição.

Temperatura acima de 45°C reduz o desempenho do conjunto de baterias. Evitar a exposição prolongada ao calor ou sol. Armazenar à temperatura ambiente (aprox. 20° C) a aprox. 20 ~ 60% da capacidade nominal. A cada seis meses de armazenamento, carregar o conjunto de baterias normalmente.

Uso previsto

O conjunto de baterias 9HB125LT/9HB120LT (Fig. 9) é usado como fonte de energia para a ferramenta BIGFOOT iBrid NANO HR81M/HR81ML da Rupes.

Especificações do conjunto de baterias 9HB125LT/9HB120LT

 **AVISO:** para os dados técnicos, consultar a etiqueta do Conjunto de Baterias 9HB125LT/9HB120LT. **AVISO:** para reduzir o risco de lesões ou explosão, nunca queimar ou incinerar o conjunto de baterias de uma ferramenta, mesmo se estiver danificado, morto ou completamente descarregado. Ao queimar, são desprendidos materiais tóxicos e fumaça.

Modelo	Química	Voltagem (V)	Capacidade (Ah)	Energia (Wh)	Peso (Kg)
9HB125LT	lões de Lítio	10,8	2,5	27÷27,75	0,183±0,005
9HB120LT	lões de Lítio	10,8	2,0	21,6	0,183±0,005



 **AVISO: carregar o conjunto de baterias Li-ION Rupes 9HB125LT/9HB120LT somente com o Carregador de Baterias Li-ION Rupes 9HC120LT. Outros tipos de baterias podem causar lesões e danos às pessoas. O conjunto de baterias e carregador da ferramenta não são compatíveis com sistemas NiCd ou NiMH.**

Ao carregar

Carregar a bateria da sua ferramenta quando for conveniente a você e a seu trabalho. O conjunto de baterias da ferramenta BIGFOOT iBrid NANO Rupes não desenvolve “memória” quando carregado depois de uma descarga apenas parcial. Não é necessário descarregar totalmente o conjunto de baterias da ferramenta antes de colocá-lo a carregar. Usar a indicação de nível do conjunto de baterias 9HB125LT/9HB120LT da ferramenta BIGFOOT iBrid NANO Rupes HR81M/HR81ML para determinar quando carregar o conjunto de Baterias Rupes.

Carregar o conjunto de baterias 9HB125LT/9HB120LT (8)

O (s) conjunto (s) de baterias contido no kit deve ser carregado antes de usar. A bateria fornecida é carregada <30%. A fim de carregar, conectar a bateria Li-íon com uma estação de carga 9HC120LT até completar a carga.

  **AVISO: Para sua segurança pessoal, LER e COMPREENDER o manual de instruções do carregador 9HC120LT antes de usar.**

Instalar o conjunto de baterias 9HB125LT/9HB120LT

 **AVISO: Antes de (des)montar a ferramenta, assegurar-se de que o botão de regulação de velocidade (2) está na posição OFF.**

Para instalar o conjunto de baterias, premir os dois cliques (Fig. 9) ao mesmo tempo e inserir o conjunto de baterias na ferramenta até que esteja fixo. Para desinstalar, premir os dois cliques ao mesmo tempo e extrair a bateria da ferramenta (Fig. 10)

FONTE DE ALIMENTAÇÃO (fornecido ou opcional)

  **AVISO: Para sua segurança pessoal, LER e COMPREENDER o manual de instruções da Fonte de alimentação 9HP120LT antes de usar.**

Instalar a fonte de alimentação 9HP120LT (10)

 **AVISO: Antes de (des)montar a ferramenta, assegurar-se de que o botão de regulação de velocidade (2) está na posição OFF.**

Para instalar a fonte de alimentação, premir os dois cliques (Fig. 11) ao mesmo tempo e inserir o bloco da fonte de energia na ferramenta até que esteja fixo. Para desinstalar, premir os dois cliques ao mesmo tempo e extrair o bloco da fonte de alimentação da ferramenta (Fig. 12)

ANTES DE LIGAR A FERRAMENTA

Certificar-se de que:

- o sistema elétrico está de acordo com as características indicadas na etiqueta e o cabo de alimentação e a ficha estão em perfeito estado (quando a ferramenta é usada com um conjunto ou fonte de alimentação 9HP120LT);
- o conjunto de baterias está em perfeitas condições e carregado (ver indicador do nível da bateria);
- o interruptor ON/OFF funciona corretamente com a fonte de alimentação 9HP120LT/conjunto de bateria 9HB125LT/9HB120LT desconectados;
- todas as partes da ferramenta foram montadas de maneira apropriada e que não existem sinais de danificação;
- as aberturas de ventilação não estão obstruídas.

LIGAR E DESLIGAR

- **Ligar:** girar o botão do potenciômetro (2) e ajustar a velocidade ao valor de 1 a 5. Premir a alavanca do interruptor (7) em direção ao corpo da ferramenta.

- **Desligar:** soltar a alavanca e girar o botão do potenciômetro até a posição OFF.

 **AVISO: se após ligar, a ferramenta apresentar vibração anormal ou deslocamento da boina de espuma, desligá-la imediatamente e eliminar a falha.**

FALHA AO INICIAR

Se uma ferramenta falhar ao iniciar, num caso de:

- 1) a máquina ser usada com bateria – certificar-se de que o conjunto de bateria está carregado (ver indicação de nível do conjunto de baterias (9)); certificar-se de que a bateria foi inserida corretamente;
- 2) a máquina ser usada com uma fonte de alimentação – verificar se os pinos da ficha do cabo estão com bom contacto na tomada; verificar se a corrente está presente na ficha. Verificar também se há fusíveis queimados ou disjuntores abertos na linha.

VALORES DE EMISSÃO DE RUÍDOS

Os valores de emissão de ruído foram determinados de acordo com EN 62841-1:

	HR81M/HR81ML
 Usar protetores auriculares	NÍVEL DE PRESSÃO SONORA dB(A) 70
	NÍVEL DE POTÊNCIA SONORA dB(A) 80
	INCERTEZA (K) dB 3

VALORES DE EMISSÃO DE VIBRAÇÕES

Valores totais de vibração a_h (soma dos vetores das três direções) e incerteza K determinada segundo EN 62841-1:

NÍVEL DE VIBRAÇÃO DO EIXO 3 (a_h) INCERTEZA (K)	m/s ² m/s ²	HR81M	HR81ML
		2.50	1.85
	0.28	0.20	

Os valores de emissão indicados são comparativos e devem ser empregados para uma avaliação provisória da exposição do operador ao risco durante o período de trabalho. A avaliação adequada do período de trabalho deve incluir também ferramenta ociosa e períodos de paragem. Esses valores de emissão representam as principais aplicações da ferramenta. Se a ferramenta for utilizada para outras aplicações, com outros acessórios, ou se não passar por manutenção regular, os valores de emissão podem aumentar significativamente durante as operações.

 **PERIGO:** As medições indicadas se referem a ferramentas elétricas novas. O uso diário alteram os valores de ruído e vibração.

MANUTENÇÃO E REPARAÇÃO

 **AVISO:** Para reduzir o risco de ferimentos, desligar a unidade e desconectá-la da fonte de alimentação (quando a máquina estiver ligada a uma fonte de alimentação) ou a bateria (quando a máquina estiver ligada a uma bateria) antes de instalar e remover os acessórios, antes de ajustar ou ao fazer reparos. Certificar-se de que o interruptor esteja na posição "OFF". Ligar acidentalmente pode causar lesões.

LIMPEZA

Ao final de cada sessão de trabalho, ou quando necessário, remover toda poeira do corpo da ferramenta usando um pano macio, prestando atenção especial nas aberturas de ventilação do motor. Não há outras operações de manutenção a serem realizadas pelo usuário.

LUBRIFICAÇÃO

Essa ferramenta foi lubrificada com uma quantidade suficiente de lubrificante de alta qualidade para a vida útil da unidade em condições normais de funcionamento. Não são necessárias posteriores lubrificações.

REPAROS

Manutenção e limpeza das partes internas, como rolamentos de esferas, engrenagens, etc., ou outros, devem ser realizadas apenas por uma oficina autorizada de serviço ao cliente.

ELIMINAÇÃO (DIRETIVA REEE)

 **Apenas para países da UE:** De acordo com a Diretiva Europeia sobre Resíduos de Equipamentos Elétricos e Eletrônicos e sua implementação em conformidade com as normas nacionais, os equipamentos elétricos esgotados devem ser recolhidos separadamente, a fim de serem reciclados de forma ecologicamente correta. Ao chegar ao fim de sua vida útil, o produto não deve ser disperso no meio ambiente ou descartado como lixo doméstico. Deve ser descartado em centros de reciclagem autorizados (entrar em contacto com as autoridades locais para saber onde descartar o produto de acordo com a lei). A eliminação correta do produto contribui para a saúde e preservação do meio ambiente. O descarte ilegal do produto implicará em penalidades contra os infratores.

Números das Partes da Ferramenta híbrida BIGFOOT iBrid NANO Rupes:

HR81M	– Pescoço curto da ferramenta BIGFOOT iBrid NANO Rupes
HR81ML	– Pescoço longo da ferramenta BIGFOOT iBrid NANO Rupes
9HC120LT	– Carregador de Bateria Li-ION
9HB125LT/9HB120LT	– Bateria Li-ION
9HP120LT	– Alimentação de força da ferramenta híbrida Rupes BIGFOOT

DECLARAÇÃO UE DE CONFORMIDADE

Declaramos sob nossa responsabilidade que a ferramenta representada está em conformidade com as diretrizes:

2006/42/CE, 2014/30/UE, 2011/65/UE.

Os testes foram realizados de acordo com as normas:

EN 62841-1:2015 + AC:2015;

EN IEC 62841-2-3:2021 + A11:2021;

EN 62841-2-4:2014 + AC:2015;

EN 62233:2008 + AC:2008;

EN IEC 55014-1:2021;

EN IEC 55014-2:2021;

EN IEC 61000-3-2:2019 + A1:2021;

EN 61000-3-3:2013 + A1:2019 + A2:2021;

IEC EN 63000:2018.

Vermezzo (MI), 01/09/2023

Fascículo técnico em:

RUPES S.p.A.

Via Marconi, 3/A - Loc. Vermezzo
20071 - VERMEZZO CON ZELO (MI) - Itália

RUPES[®] S.p.A. a socio unicc

The President

G. Valentini

NEDERLANDS

Samenvatting van apparaatlabels met veiligheidsinformatie			
	WAARSCHUWING: Om het risico op letsel te verminderen moet de gebruiker de handleiding lezen		
	CE-markering voor de EU-markt		Gelijkstroom
	Draag gehoorbescherming		Draag handschoenen
	Draag oogbescherming		Draag een masker
	Verwijdering van buiten gebruik gestelde (AEEA-RICHTLIJN)		Het product bevat Lithium-Ion. Voer dit product niet bij het huishoudelijk afval af
	Euraziatisch conformiteitsmerk	Ah	Ampère per uur
Wh	Watt per uur	V	Volt
n0	Snelheid zonder belasting	/min	Per minuut
	Pijl - werk in de richting die wordt aangegeven door de richting van de pijl		

TECHNISCHE SPECIFICATIES

TYPE	HR81M	HR81ML
Spanning (VDC)	10.8 / 12	10.8 / 12
RPM *	2000-5000*	2000-5000*
Levensduur van de accu	~ 30**	~ 30**
Opladtid (min)	~ 20**	~ 20**
Elektronische snelheidsregeling	•	•
Overstroombeveiliging	•	•
Softstart	•	•
LED-indicatie	•	•
Afmetingen (mm)	287x70x47***	332x70x47***
Gewicht (g)	470***	520***

* 2000 RPM wanneer snelheidsregelingknop (2) in stand 1 staat, 2800 RPM in stand 2, 3500 RPM in stand 3, 4300 RPM in stand 4, 5000 RPM in stand 5.

** De waarde heeft betrekking op een gebruik van de accumodule 9HB125LT/9HB120LT, volledig opgeladen met een lader 9HC120LT en normaal gebruik met een Rupes polijstmachine HR81M/HR81ML en functionele eenheid omloopbaan 12mm en Ø30mm bufferstookkussen.

*** Gemeten zonder functionele eenheid, accumodule en voeding.

 **WAARSCHUWING!** Lees alle veiligheidswaarschuwingen, instructies, illustraties en specificaties meegeleverd met dit elektrisch gereedschap. Nalaten alle onderstaande instructies op te volgen kan leiden tot elektrische schok, brand en/of ernstige letsel. Bewaar alle waarschuwingen en voorschriften voor toekomstig gebruik. De veiligheidsinstructies en de instructies ter voorkoming van ongevallen staan vermeld in het boekje "VEILIGHEIDSISTRUCTIES", dat een integraal deel van deze documenten uitmaakt. Deze gebruiksaanwijzing geeft de aanvullende informatie die nodig is voor het specifieke gebruik van het gereedschap.

CORRECT GEBRUIK

 **VOORZICHTIG: DE DRIJFASVERGRENDDELINGSTOETS (6) TIJDENS HET GEBRUIK NIET INDRUKKEN! ALLEEN OP DE TOETS DRUKKEN ALS DE SCHAKELAAR (2) UIT STAAT**

- Dit werktuig is bestemd voor gebruik als machine voor polijsten, schuren, reinigen, borstelen.
- Dit werktuig is niet bedoeld om te worden gebruikt voor het metalen borstelen en knippen. Het gebruik van dit werktuig voor onbedoelde toepassingen kan gevaren en verwondingen aan personen veroorzaken.
- Het werktuig moet worden gebruikt met accessoires die hiervoor speciaal zijn ontworpen of door de fabrikant zijn aanbevolen. Het vastzetten van het accessoire op het werktuig biedt geen garantie op een veilige operatie.
- Het nominale toerental van de accessoires moet minimaal gelijk zijn aan de maximum snelheid die voor het werktuig is opgegeven. Bij gebruik van de accessoires bij snelheden boven de nominale, kunnen ze breken of in de lucht worden geworpen.
- De externe diameter en de dikte van de accessoires moeten overeenkomen met de specificaties van het werktuig. Accessoires met verkeerde afmetingen niet kunnen voldoende beschermd of gecontroleerd worden.
- De configuratie van accessoires moet met het werktuig overeenkomen. Het gebruik van accessoires die niet perfect op het werktuig kunnen worden geplaatst kan leiden tot onbalans, overmatige trillingen het feit dat het werktuig niet bestuurd kan worden.
- Geen beschadigde accessoires gebruiken. Vóór gebruik alle accessoires inspecteren. Als het werktuig of accessoire gevallen is controleren of het niet is beschadigd of een nieuw accessoire installeren. Na het inspecteren of installeren

van een accessoire de werking van het werktuig 1 minuut op maximale snelheid en zonder lading testen en op veilige afstand blijven. Als de accessoires zijn beschadigd zullen ze tijdens deze test breken.

- **Draag persoonlijke beschermingsmiddelen. Gebruik, afhankelijk van de toepassing, een gelaatsscherm, veiligheidsbril of veiligheidsruit gebruiken. Draag in voorkomend geval, een stofmasker, gehoorbeschermers, handschoenen en werkschort, ter bescherming tegen kleine schurende delen of fragmenten van het werkstuk.** De oogbescherming van de ogen moet rondvliegende brokstukken uit de verschillende bewerkingen kunnen tegenhouden. Het stofmasker of gasmasker moet bestand zijn tegen deeltjes uit de bewerking. Langdurige blootstelling aan lawaai van hoge intensiteit kan gehoorbeschadiging veroorzaken.
- **Houd omstanders op een veilige afstand van het werkgebied. Iedereen die het werkgebied betreedt moet voorzien zijn van persoonlijke beschermingsmiddelen.** Er kunnen fragmenten van een werkstuk of een gebroken accessoire wegschieten en letsel buiten de directe omgeving van de bewerking veroorzaken.
- **Houd het gereedschap stevig met de hand(en) vast tijdens het opstarten.** Het reactiekoppel van de motor kan bij het optrekken tot volle snelheid zorgen voor draaien van het gereedschap.
- **Gebruik klemmen ter ondersteuning van het werkstuk wanneer dat praktisch is. Houd nooit een kleine werkstuk in de ene hand en het gereedschap in de andere hand terwijl het in gebruik is.** Door een kleine werkstuk vast te klemmen kunt u uw hand(en) gebruiken om het gereedschap te besturen. Ronde materialen zoals cilindrische staven, kanalen of buizen hebben de neiging om te roteren tijdens de verwerking, met het risico dat de bediener geraakt wordt.
- **Leg het elektrisch gereedschap nooit neer zolang het accessoire niet volledig tot stilstand is gekomen.** Het spinaccessoire kan het oppervlak grijpen, zodat u de controle over het elektrisch gereedschap verliest.
- **Controleer na het vervangen van het kussen en/of de schuurfolie, of ze degelijk bevestigd zijn.** Loszittende afstelapparatuur kan onverwachts verschuiven, waardoor er verlies van controle is en losse roterende onderdelen heftig kunnen wegschieten.
- **Laat het elektrisch gereedschap niet draaien terwijl het aan uw kant wordt uitgevoerd.** Door onbedoeld contact met het spinaccessoire kan uw kleding blijven haken en het accessoire naar je lichaam worden getrokken.
- **Maak de ventilatieopeningen van het elektrisch gereedschap regelmatig schoon.** De motorventilators zullen het stof naar de behuizing trekken en buitensporige ophoping van verpoederd metaal kan elektrische gevaren veroorzaken.
- **Gebruik het elektrisch gereedschap niet in de buurt van brandbare materialen.** Door vonken kunnen deze materialen ontbranden.
- **Gebruik geen accessoires waarvoor vloeibare koelvloeistoffen nodig zijn.** Gebruik van water of andere koelvloeistoffen kan leiden tot elektrocutie of een schok.

JUISTE BEHANDELING

Het gereedschap is ontworpen voor besturing met één hand voor polijsten, borstelen, reinigen en schuren.

ONDERDELEN VAN HET WERKTUIG

- | | |
|---|--|
| 1 - Identificatieplaatje | 8 - Accumodule 10,8V - 9HB125LT/9HB120LT (optioneel) |
| 2 - Knop voor AAN/UIT / toerentalregelaar | 9 - Accuniveau LED |
| 3 - Bufferstootkussen (niet meegeleverd) | 10 - Stroomtoevoer 9HP120LT (optioneel) |
| 4 - Klittenbandzijde schijfremblok | 11 - Drijf-as functionele eenheid: Rood omloopbaan 12, Blauw omloopbaan 3, |
| 5 - Motor ventilatieopeningen | 12 - Verlengstuk as 291.390 |
| 6 - Toets drijf-asvergrendeling | |
| 7 - Hendel AAN/UIT-schakelaar | |

MOTOR

 **WAARSCHUWING: Om het risico op letsel te verkleinen mogen alleen de Li-ION accumodule 9HB125LT/9HB120LT of de stroomtoevoer 9HP120LT (optioneel) voor de motorlevering met dit product worden gebruikt.**

Het werktuig wordt door een DC-motor in werking gesteld. Aangezien de accu's, andere dan die welke door Rupes worden geleverd, niet met dit product zijn getest, kan het gebruik van dergelijke accu's met dit werktuig mogelijk letsel en schade aan de eigendommen veroorzaken.

SCHAKELAAR

 **WAARSCHUWING: Om het risico op letsel te verkleinen de knop (2) na elk gebruik naar de UIT-stand draaien.**

Voor het inschakelen van de eenheid de knop van de potentiometer (2) draaien en de snelheid van waarde 1 tot 5 instellen. De hendel van de schakelaar (7) naar de romp van het werktuig duwen.

Om uit te schakelen de hendel loslaten en de knop van de potentiometer draaien tot aan de UIT-stand.

ELEKTRONISCHE REGELAAR

De belangrijkste functies van de elektronische regelaar zijn: Snelheidsregelaar, bescherming van accu's en motor, indicatie hendel accumodule, Softstart.

Snelheidsregelaar

De snelheid van uw werktuig kan worden gewijzigd door de de snelheidsregelingknop (2) naar de gewenste instelling te draaien. De snelheidsregelingknop (2) kan op elke snelheid tussen 2000 en 5000 RPM worden ingesteld.

Bescherming van accu's en motor

De elektronische bescherming beschermt de motor en de accu's tegen oververhitting. Ze garanderen ook een langere levensduur voor beide.

OPMERKING: bij overstroom, veroorzaakt door herhaald starten of teveel overbelasting wordt het werktuig door de bescherming in de stroom uitgeschakeld en is het RODE knipperlicht in de accuniveau-indicatie te zien.

Indicatie hendel accumodule

De LED van het accuniveau toont het laadniveau van de accu's door het wijzigen van de kleur:

- GROEN: van 100% tot 50% acculading
- GEEL: van 50% tot 20% acculading
- ROOD: van 20% tot 0% acculading
- ROOD KNIPPEREND: 0% acculading: het werktuig wordt niet gestart.

Softstart

De softstart garandeert bescherming van de motor en accu en vermindert het risico op letsel voor de operator.

OPSTARTEN

Voordat het werktuig wordt opgestart het volgende controleren of:

- de verpakking compleet is en geen tekenen van beschadiging tijdens opslag of vervoer vertoont;
- het werktuig compleet is; controleer of het aantal en type onderdelen voldoet aan hetgeen in deze gebruiksaanwijzing staat vermeld.

ACCESSOIRES MONTAGE

 **WAARSCHUWING:** Vóór het (de)monteren van het werktuig controleren of de snelheidsregelingknop (2) in de UIT-stand staat.

 **WAARSCHUWING:** De schroef niet forceren, het zou kunnen breken. De maximale toegestane schroefkracht is 2 Nm. Gebruik voor het aandraaien uitsluiting de richting rechtsonder wanneer het werktuig wordt geplaatst, zoals weergegeven in Fig. 4 en Fig. 6 (voor het losdraaien de richting linksom gebruiken).

CONTRAGEWICHT

De drijfasvergrendelingsstoets (6) (Fig. 1) indrukken en de eenheid op de drijfas van een werktuig vastdraaien. Gebruik de meegeleverde sleutel om een contragewicht (Fig.3) vast te zetten.

SCHIJFREMBLOK OF BORSTEL (meegeleverd of optioneel)

Dual action versie (Fig.4): plaats schijfremblok/borstel in de rood/blauwe drijfas (4) en draai deze vast op een drijfas (vasthouden met een meegeleverde sleutel). Om het te verwijderen de drijfas vasthouden met een meegeleverde sleutel en losschroeven.

Roterende versie (Fig. 5): plaats de schijfremblok/borstel in een groene drijfas (4), houd de drijfasvergrendelingsstoets vast (6) en draai het schijfremblok vast op een drijfas (Fig. 6). Als u het wilt verwijderen, de drijfasvergrendelingsstoets (6) vasthouden en losdraaien.

MONTAGE ACCESSOIRES 291.390

Druk op de toets voor de asvergrendeling (6) (Afb.1) en draai het verlengstuk op de as van het instrument (Afb. 13).

Gebruik alleen de genoemde accessoires:

- 9.BF3030 - Harde nylon borstel
- 9.BF3015 - Zachte nylon borstel
- 9.BF3000 - Paardenharen borstel
- 997.001 - Schuurzool ø30
- 995.001 - Schuurzool ø30 met klittenband

BUFFERSTOOTKUSSEN (Niet meegeleverd)

 **VOORZICHTIG:** De accessoires moeten minimaal het toerental hebben dat wordt aanbevolen op het waarschuwingsetiket van het werktuig. Accessoires die het nominale toerental overschrijden kunnen uit elkaar springen en letsel veroorzaken. De accessoires moeten altijd een waarde boven het toerental van het werktuig hebben, zoals op het typeplaatje van het werktuig staat vermeld.

Monteer het bufferstootkussen (3) (Fig. 7) op het klittenbandoppervlak van het schijfremblok (4). Druk op het bufferstootkussen, om het op het schijfremblok aan te sluiten.

ACCUMODULE (meegeleverd of optioneel)

 **WAARSCHUWING:** Voorkom kortsluiting met de contacten. Voorkom mechanische beschadiging van de accumodule. Niet openen of demonteren. Advies inzake bescherming tegen brand en ontploffing. Blijf weg van open vuur, hete oppervlakken en ontstekingsbronnen.

Bij een temperatuur meer dan 45 °C verminderen de prestaties van de accumodule. Vermijd langdurige blootstelling aan hitte of zon. Opslag bij kamertemperatuur (ca. 20° C) op ca. 20~60% van de nominale capaciteit. Na elke zes maanden opslag de accumodule als gebruikelijk laden.

Beoogd gebruik

De accumodule 9HB125LT/9HB120LT (Fig. 9) wordt gebruikt als krachtbron voor Rupes BIGFOOT iBrid NANO werktuig HR81M/HR81ML.

Specificaties accumodule 9HB125LT/9HB120LT

 **WAARSCHUWING:** raadpleeg voor technische gegevens het label van accumodule 9HB125LT/9HB120LT
WAARSCHUWING: om het risico op letsel of explosie te verminderen nooit de accumodule van een werktuig branden of verbranden, ook niet als deze is beschadigd, leeg of volledig ontladen is. Wanneer deze wordt verbrand ontstaan er giftige dampen en materialen.

Model	Chemie	Spanning (V)	Capaciteit (Ah)	Energie (Wh)	Gewicht (Kg)
9HB125LT	Lithium Ion	10,8	2,5	27+27,75	0,183±0,005
9HB120LT	Lithium Ion	10,8	2,0	21,6	0,183±0,005

 **WAARSCHUWING:** de Rupes Li-ION accumodule 9HB125LT/9HB120LT alleen opladen met de Rupes Li-ION Acculader 9HC120LT. Andere soorten accu's kunnen lichamelijk letsel en schade veroorzaken. De accumodule en lader van dit werktuig zijn niet compatibel met NiCd of NiMH systemen.

Wanneer opladen

Laad uw werktuigaccu op wanneer het uitkomt voor u en uw werk. De accumodule van de Rupes BIGFOOT iBrid NANO werktuig ontwikkelt geen "geheugen" wanneer het na slechts een gedeeltelijke ontlading wordt opgeladen. Het is niet noodzakelijk dat de accu van het werktuig volledig leeg is voordat deze op de lader wordt geplaatst. Gebruik de led-indicatie van de hendel van de accumodule 9HB125LT/9HB120LT op de Rupes BIGFOOT iBrid NANO werktuig HR81M/HR81ML, om te bepalen wanneer de Rupes accumodule moet worden opgeladen.

De accumodule 9HB125LT/9HB120LT (8) opladen

De accumodule (dozen) die in de kit zitten moeten voor gebruik worden geladen. De meegeleverde accu is voor < 30% geladen. Voor het opladen de Li-ion accu aansluiten op een laadstation 9HC120LT, totdat het laden is voltooid.



  **WAARSCHUWING:** Voor uw persoonlijke veiligheid dient u voor gebruik de handleiding van het laadstation 9HC120LT te LEZEN en te BEGRIJPEN.

Accumodule 9HB125LT/9HB120LT monteren

 **WAARSCHUWING:** Vóór het (de)monteren van het werktuig controleren of de snelheidsregelingknop (2) in de UIT-stand staat.

Voor het monteren van de accumodule tegelijkertijd twee clips (Fig. 9) aanduwen en de accumodule in het werktuig plaatsen totdat het vastzit. Voor het demonteren tegelijkertijd twee clips aanduwen en de accu uit een werktuig trekken (Fig.10)

STROOMTOEVOER (meegeleverd of optioneel)

  **WAARSCHUWING:** Voor uw persoonlijke veiligheid dient u voor gebruik de handleiding van de stroomtoevoer 9HP120LT te LEZEN en te BEGRIJPEN.

Stroomtoevoer 9HP120LT (10) monteren

 **WAARSCHUWING** Vóór het (de)monteren van het werktuig controleren of de snelheidsregelingknop (2) in de UIT-stand staat.

Voor het monteren van het stroomtoevoerblok tegelijkertijd twee clips (Fig. 11) aanduwen en het stroomtoevoerblok in het werktuig plaatsen totdat het vastzit. Voor het demonteren tegelijkertijd twee clips aanduwen en het stroomtoevoerblok uit een werktuig trekken (Fig.12).

VOORDAT HET WERKTUIG WORDT GESTART

Zorg ervoor dat:

- het elektrische systeem in overeenstemming is met de kenmerken die staan aangegeven op het label en dat de stroomkabel en stekker in perfecte staat zijn (wanneer het werktuig met de stroomtoevoer 9HP120LT wordt gebruikt);
- de accumodule in perfecte staat en opgeladen is (zie indicatie hendel accumodule);
- de AAN/UIT-schakelaar goed werkt, met de stroomtoevoer 9HP120LT/accumodule 9HB125LT/9HB120LT uitgeschakeld;
- alle onderdelen van het werktuig op de juiste wijze gemonteerd zijn en of er geen tekenen van beschadiging zijn;
- de ventilatieopeningen niet verstopt zijn.

STARTEN EN STOPPEN

- **Starten:** de knop van de potentiometer (2) draaien en de snelheid van waarde 1 tot 5 instellen. De hendel van de schakelaar (7) naar de romp van het werktuig duwen.

- **Stoppen:** de hendel loslaten en de knop van de potentiometer draaien tot aan de UIT-stand.

 **WAARSCHUWING:** wanneer er bij het starten van het werktuig een ongebruikelijke trillingen of dismating van het bufferstootkussen aanwezig is het werktuig onmiddellijk uitschakelen en de storing verhelpen.

ER WORDT NIET GESTART

Als een werktuig niet wordt gestart, wanneer:

- 1) **de machine met een accu wordt gebruikt** - controleren of de accu is opgeladen (zie Indicatie hendel accumodus (9)); controleren of de accu goed is geplaatst;
- 2) **de machine met stroomtoevoer wordt gebruikt** - controleren om ervoor te zorgen dat de pinnen van de stekker goed contact maken in het stopcontact; controleren of er stroom aanwezig is in de stekker. Controleer ook op doorgebrande zekeringen of open circuitonderbrekers in de lijn.

GELUIDSEMISSIEWAARDEN

Geluidsemissiewaarden vastgesteld conform EN 62841-1:

	HR81M/HR81ML	
 Gebruik gehoorbescherming	GELUIDSDRUKNIVEAU	dB(A) 70
	GELUIDSVERMOGENSNIVEAU	dB(A) 80
	ONZEKERHEID (K)	dB 3

TRILLINGSEMISSIEWAARDEN

Totale trillingswaarden a_h (vectorsom van drie richtingen) en onzekerheid K bepaald volgens EN 62841-1:

	HR81M	HR81ML
3 AXIS TRILLINGSNIVEAU (a_h)	m/s^2 2.50	1.85
ONZEKERHEID (K)	m/s^2 0.28	0.20

De weergegeven emissiewaarden zijn vergelijkend en dienen gebruikt te worden voor een voorlopige beoordeling van de risicoblootstelling van de operator tijdens de werkperiode. Een passende evaluatie van de werkperiode moet ook de stationaire en periodes van stilstand van het werktuig bevatten. Deze emissiewaarden vertegenwoordigen de belangrijkste toepassingen van het werktuig. Wanneer het werktuig voor andere toepassingen wordt gebruikt, met andere accessoires of wanneer het niet net regelmatig onderhoud ondergaat kunnen de emissiewaarden aanzienlijk toenemen tijdens de operaties.

 **GEVAAR:** De aangegeven maten hebben betrekking op de nieuwe elektrische werktuigen. Dagelijks gebruik zorgt ervoor dat de geluids- en trillingswaarden veranderen.

ONDERHOUD EN REPARATIE

 **WAARSCHUWING:** Om het risico op letsel te verminderen moet de eenheid, voor het installeren en verwijderen van accessoires, voor het aanpassen of bij reparaties, worden uitgeschakeld en van de stroombron worden afgekoppeld (als de machine is aangesloten op een stroomtoevoer) of van de accu (als de machine is aangesloten op een accumodule) Zorg ervoor dat de schakelaar in de "UIT"-stand staat. Een onbedoelde opstart kan letsel veroorzaken.

REINIGING

 **WAARSCHUWING:** Maak de magnetische aansluiting op de steunschijf en de magnetische flens regelmatig schoon. De orbitale beweging en de positie van de steunschijf worden gegarandeerd zonder de aanwezigheid van metaalpoeder.

Aan het einde van elke werksessie, of indien nodig, alle stof uit de romp van het werktuig verwijderen met een zachte doek, met bijzondere aandacht voor de ventilatieopeningen van de motor. De gebruiker mag geen andere onderhoudswerkzaamheden uitvoeren.

SMERING

Dit werktuig werd gesmeerd met een voldoende hoeveelheid hoogwaardig smeermiddel, voor de levensduur van het apparaat onder normale bedrijfsomstandigheden. Er is geen verdere smering nodig.

REPARATIES

Onderhoud en reiniging van de inwendige onderdelen zoals kogellagers, versnellingen enz. of anderen mogen alleen door een erkende klantenservice werkplaats worden uitgevoerd.

VERWIJDERING (AEEA RICHTLIJN)

 **Alleen voor EU-landen:** Volgens de Europese richtlijn betreffende afgedankte elektrische en elektronische apparatuur en de tenuitvoerlegging daarvan in overeenstemming met de nationale normen, moet afgedankte elektrische apparatuur gescheiden worden ingezameld, zodat zij op milieuvriendelijke wijze kan worden gerecycleerd. Het product mag, wanneer het einde van zijn levensduur is bereikt, niet in het milieu worden verspreid of als huishoudelijk afval worden weggegooid. Het moet worden afgevoerd naar erkende recyclingcentra (neem contact op met de plaatselijke autoriteiten om te weten waar het product volgens de wet kan worden afgevoerd). De correcte verwijdering van het product draagt bij tot de gezondheid en het behoud van het milieu. Illegale verwijdering van het product zal leiden tot sancties tegen de overtreders.

Rupes BIGFOOT iBrid NANOe gereedschap onderdelencodes:

HR81M	– Korte hals Rupes BIGFOOT iBrid NANO gereedschap
HR81ML	– Lange hals Rupes BIGFOOT iBrid NANO gereedschap
9HC120LT	– Li-ION Batterijlader
9HB125LT/9HB120LT	– Li-ION Batterijpak
9HP120LT	– Voeding Rupes BIGFOOT iBrid NANO gereedschap

EU-CONFORMITEITSVERKLARING

Wij verklaren op onze eigen verantwoordelijkheid dat het gepresenteerde werktuig in overeenstemming is met de richtlijnen:

2006/42/EG, 2014/30/EU, 2011/65/EU.

De testen zijn uitgevoerd in overeenstemming met de norm:

EN 62841-1:2015 + AC:2015;

EN IEC 62841-2-3:2021 + A11:2021;

EN 62841-2-4:2014 + AC:2015;

EN 62233:2008 + AC:2008;

EN IEC 55014-1:2021;

EN IEC 55014-2:2021;

EN IEC 61000-3-2:2019 + A1:2021;

EN 61000-3-3:2013 + A1:2019 + A2:2021;

IEC EN 63000:2018.

Vermezzo (MI), 01/09/2023

Technisch dossier bij:

RUPES S.p.A.

Via Marconi, 3/A - Loc. Vermezzo
20071 - Vermezzo con Zelo (MI) - Italië

RUPES[®] S.p.A. a socio unicc
The President

G. Valentini

Yhteenveto laitetarroista, jotka sisältävät turvatietoa			
	VAROITUS: Tapaturmariskin pienentämiseksi, käyttäjän on luettava ohjekirja		
	CE-merkintä Euroopan markkinoille		Tasavirta
	Käytä kuulosuojaimia		Käytä käsineitä
	Käytä silmäsuojaimia		Käytä hengityssuojainta
	Loppusijoittaminen (WEEE-DIREKTIIVI)		Tuote sisältää litiumionia. Älä hävitä tätä tuotetta kotitalousjätteiden mukana
	Euraasian vaatimustenmukaisuusmerkki	Ah	Ampeeria tunnissa
Wh	Wattituntia	V	Voltia
n0	Joutokäyntinopeus	/min	Minuuttissa
	Nuoli – toimi nuolen osoittaman suunnan mukaisesti		

TEKNISET TIEDOT

TYYPPI	HR81M	HR81ML
Jännite (VDC)	10.8 / 12	10.8 / 12
RPM (kierrosta minuutissa) *	2000-5000*	2000-5000*
Akunkesto (minuuttia)	~ 30**	~ 30**
Latausaika (minuuttia)	~ 20**	~ 20**
Elektroninen nopeussäättö	•	•
Ylivirtasuojaus	•	•
Soft start	•	•
LED-merkivalo	•	•
Mitat (mm)	287x70x47***	332x70x47***
Paino (g)	470***	520***

* 2000 RPM, kun nopeuden säätönappi (2) on asennossa 1, 2800RPM asennossa 2, 3500 RPM asennossa 3, 4300 RPM asennossa 4, 5000 RPM asennossa 5.

** Tämä arvo viittaa akkuyksikön 9HB125LT/9HB120LT käyttöön, joka on ladattu täyteen laturilla 9HC120LT ja normaaliin käyttöön Rupes kiillotuskoneen HR81M/HR81ML ja pyörivän 12 mm:n toimintayksikön Ø 30mm:n kiillotuslaikan kanssa.

*** Mitattu ilman toimintayksikköä, akkuyksikköä ja virtalähdettä.

 **VAROITUS!** Lue kaikki turvallisuuteen liittyvät varoitukset, ohjeet, kuvat a tekniset tiedot, jotka on annettu tämän sähkötyökalun ohella. Kaikkien alla lueteltujen ohjeiden noudattamatta jättäminen voi aiheuttaa sähköiskun, tulipalon ja/tai vakavan onnettomuuden. **Säilytä kaikki turvallisuus- ja muut ohjeet tulevaisuutta varten.** Turva- ja onnettomuuksien ehkäisyyn liittyvät ohjeet on annettu kirjassessa ”TURVAOHJEET”, joka kuuluu oleellisena osana näihin asiakirjoihin. Tämä käyttöohje antaa vaadittuja lisätietoja työkalun määrättyyn käyttöön.

OIKEA KÄYTTÖ

 **VAROVAISUUTTA: ÄLÄ PAINA KARAA LUKITSEVAA PAINIKETTA (6) KÄYTÖN AIKANA! PAINA PAINIKETTA VAIN KUN KYTKIN (2) ON OFF-ASENNOSSA**

- Tämä työkalu on suunniteltu käytettäväksi kiillotamiseen, hiontaan, puhdistamiseen ja harjaukseen.
- Työkalua ei ole tarkoitettu, metallin harjaus- ja leikkaustoimenpiteisiin. Tämän työkalun käyttö käyttötarkoituksen vastaisesti voi aiheuttaa vaaroja ja henkilövahinkoja.
- Työkalua on käytettävä valmistajan suosittelien ja suunnitteleminen lisävarusteiden kanssa. Lisävarusteen kiinnittäminen työkaluun ei takaa turvallista toimintaa.
- Lisävarusteiden nimellisenopeuden on oltava vähintään yhtä suuri työkalulle määritellyn enimmäisnopeuden kanssa. Lisävarusteiden käyttö nimellisenopeutta korkeimmilla nopeuksilla voi aiheuttaa niiden rikkoutumista ja saada ne irti työkalusta.
- Lisävarusteiden halkaisijan ja paksuuden on oltava yhdenmukaisia työkalun ominaisuuksien kanssa. Väärän kokoisia lisävarusteita ei voi suojata tai valvoa kunnolla.
- Lisävarusteiden konfiguroinnin on sovittava työkaluun. Lisävarusteiden käyttö, joita ei ole mahdollista asentaa kunnolla työkaluun, voi aiheuttaa epätasapainoa, liiallista värinää ja tehdä työkalun valvonasta mahdottoman.
- Älä käytä vahingoittuneita lisävarusteita. Ennen käyttöä, tarkista kaikki lisävarusteet. Jos työkalu tai lisävaruste on pudonnut, tarkista ettei se ole vahingoittunut tai asenna tilalle uusi lisävaruste. Kun lisävaruste on tarkastettu tai

asennettu, testaa työkalun toiminta enimmäisnopeudella ilman kuormitusta minuutin ajan pitämällä sitä turvaetäisyydellä. Jos lisävarusteet ovat vahingoittuneet, ne rikkoutuvat tämän testin aikana.

- **Käytä henkilökohtaisia suojavarusteita. Käyttökohteesta riippuen, käytä kasvosuojusta, suojalaseja tai silmäsuojaimia.** Jos mahdollista, käytä polynaamaria, kuulosuojaimia, käsineitä ja työpajan esiliinaa suojaamaan hankaavilta tai työstettävän kappaleen pieniltä siruilta. Silmäsuoja on välttämätön, jotta voidaan estää eri toimenpiteistä syntyvien jäämien sinkoutumiset. Pölysuojaimen tai respiraattorin on pystyttävä suodattamaan toimenpiteestä syntyvät hiukkaset. Pitkittynyt altistuminen voimakkaalle melulle voi heikentää kuuloa.
- **Pidä sivulliset turvallisen välimatkan päässä työalueelta. Kaikkien henkilöiden, jotka tulevat työalueelle on käytettävä henkilökohtaisia suojavarusteita.** Työkappaleen tai rikkinaisen lisävarusteen jäämät saattavat sinkoutua kauemmaksi ja aiheuttaa vahinkoa työalueen välittömässä läheisyydessä.
- **Pidä työkalusta aina tukevasti kiinni käsin käynnistyksen aikana.** Moottorin reaktioväntömomentin kiihtyessä täyteen vauhtiin saattaa aiheuttaa työkalun kiertymän.
- **Käytä tarvittaessa kiristimiä työkappaleen tukemiseksi. Älä koskaan pidä pientä työkappaletta yhdellä kädellä ja työkalua toisella kädellä käytön aikana.** Pitämällä kiristyksessä pientä työkappaletta voit käyttää kätesi työkalun hallitsemiseksi. Muudoltaan pyöreät materiaalit kuten sylinterimäiset tangot, kanavat tai putket pyrkivät pyörimään työstön aikana aiheuttamalla vaaran osua työntekijään.
- **Sijoita sähköjohto loitolle pyörivistä laitteista.** Jos menetät kontrollin, johto saattaa leikkautua tai tarttua ja kätesi tai käsivartesi voivat tulla vedetyiksi pyörivän lisälaitteen sisään.
- **Sähkötyökalua ei saa koskaan laittaa pois ennen kuin se on täysin pysähtynyt.** Pyörivä laite voi tarttua pintaan ja vetää sähkötyökalun pois käsistäsi.
- **Hiomatynny ja/tai -paperin vaihdon jälkeen varmista, että ne on kiinnitetty oikein.** Löysät säätölaitteet voivat yllättäen siirtyä aiheuttaen hallinnan menetystä ja löysät pyörivät osat voivat sinkoutua rajusti.
- **Älä käytä käynnissä olevaa sähkötyökalua sitä kantaessaasi.** Tahaton kontakti pyörivän laitteen kanssa saattaa aiheuttaa laitteen tarttumisen kiinni vaatteisiin ja vetää laitteen sinua kohti.
- **Puhdista säännöllisesti sähkötyökalun ilmanvaihtoaukot.** Moottorin puhallin vetää pölyä kotelon sisältä ja metallijauheen liiallinen kertyminen voi aiheuttaa sähköiskun vaaran.
- **Älä käytä sähkötyökalua herkästi syttyvien materiaalien läheisyydessä.** Kipinät voivat sytyttää näitä materiaaleja.
- **Älä käytä lisävarusteita, jotka vaativat jäähdytysnesteitä.** Veden tai muiden nestemäisten jäähdytysaineiden käyttö voi aiheuttaa sähköiskun tai shokin.

OIKEA KÄSITTELY

Työkalu on suunniteltu yhden käden ohjaustoimintoon kiillostusta, harjausta, puhdistusta ja hiontaa varten.

TYÖKALUN OSAT

- | | |
|--------------------------------------|--|
| 1 - Arvokilpi | 8 - Akkuyksikkö 10,8V - 9HB125LT/9HB125LT (lisävaruste) |
| 2 - ON/OFF / nopeuden säätönappi | 9 - Akun varustason LED-valo |
| 3 - Kiillostuslaikka (ei toimitettu) | 10 - Virtalähde 9HP120LT (lisävaruste) |
| 4 - Velcro-pintainen laikka | 11 - Toimintayksikön kara: Puinen pyörivä 12, Sininen pyörivä 3, |
| 5 - Moottorin tuuletusaukot | Vihreä pyörivä versio |
| 6 - Karan lukituspainike | 12 - Akselin jatkokappale 291.390 |
| 7 - ON/OFF -kytkinvipu | |

MOOTTORI

 **VAROITUS: Onnettomuusvaaran vähentämiseksi, vain litium-ioni akkuyksikköä 9HB125LT/9HB120LT tai virtalähdettä 9HP120LT (lisävaruste) saa käyttää tämän tuotteen kanssa.**

Työkalu toimii tasavirtamoottorilla. Koska vain Rupesin toimittamat akut on testattu tämän tuotteen kanssa, muiden akkujen käyttö tämän työkalun kanssa voi aiheuttaa onnettomuuden ja aineellisen vahingon.

KYTKIN

 **VAROITUS: Onnettomuusvaaran vähentämiseksi, käännä nappi (2) OFF-asentoon jokaisen käytön jälkeen.**

Laittaaksesi yksikön päälle, käännä potentiometrin nuppia (2) ja aseta nopeus välille 1 - 5.

Paina kytkimen vipua (7) työkalun runkoa kohti.

Sen sammuttamiseksi, vapauta vipu ja käännä potentiometrin nappi OFF-asentoon.

ELEKTRONINEN SÄÄDIN

Elektronisen säätimen päätoiminnot: Nopeudensäätö, akkujen ja moottorin suojaus, akkuyksikön vivun ohjaus, soft start -käynnisty.

Nopeudensäätö

Työkalun nopeutta voidaan muuttaa kääntämällä nopeudensäätönappi (2) haluttuun säätöasentoon.

Nopeudensäätönappi (2) voidaan asettaa 2000 ja 5000 rpm:n väliselle nopeudelle.

Akkujen ja moottorin suojaus

Elektroninen suojaus suojaaa moottoria ja akkuja ylikuumentumiselta. Se takaa myös molempien pitkäikäisyyden.

HUOMAA: jos ylivirta syntyy toistuvien käynnistysten tai ylikuormitusten vuoksi, virran suojaus sammuttaa työkalun ja PUNAINEN vilkkuva valo näkyy akkuyksikön varustilan osoittimessa.

Akkuyksikön varaustilan osoitus

Akun varaustilaa osoittava LED-valo näyttää akkujen varausta värin muuttumisella:

- VIHREÄ: lataus välillä 100 % - 50 %
- KELTAINEN: lataus välillä 50 % - 20 %
- PUNAINEN: lataus välillä 20 % - 0 %
- VILKKUU PUNAISENA: lataus 0 %: työkalu ei käynnisty.

Soft start

Soft start takaa moottorin ja akun suojauksen ja vähentää käyttäjälle syntyvää onnettomuuden vaaraa.

KÄYTTÖOHOTTO

Ennen työkalun käyttöönottoa, varmista että:

- pakkaus on täydellinen eikä siinä esiinny varastoinnin tai kuljetuksen aikana syntyneitä vahingon merkkejä;
- työkalu on täydellinen; tarkista, että osien määrä ja tyyppi on yhdenmukainen käyttöohjeessa osoitettujen kanssa.

LISÄVARUSTEIDEN KOKOONPANO



VAROITUS: Ennen työkalun purkamista/kokoamista varmista, että nopeuden säätönuppi (2) on OFF-asennossa



VAROITUS: Älä ruuvaa sitä voimakkaasti kiinni, sillä se voi vahingoittua. **Sallittu maksimaalinen ruuvausvoima on 2 Nm.** Ruuvaa vain myötäpäivään kun työkalun on asetettu kuvassa 4 ja 6 osoitetulla tavalla (avaa ruuvaamalla vastapäivään).

VASTAPAINO

Paina karan lukituspainiketta (6) (Kuva 1) ja ruuvaa yksikkö työkalun karaan. Käytä annettua avainta kannatellaksesi vastapainoa (Kuva 3).

LEVY- TAI HARJALAIKKA (toimitettu tai lisävaruste)

Kaksitoiminen versio (Kuva 4): aseta laikka/harja punaiseen/siniseen karaan (4) ja ruuvaa se karaan kiinni (kannatteleamalla sitä annetun avaimen kanssa). Sen irrottamiseksi, pidä kiinni karasta toimitetulla avaimella ja ruuvaa auki.

Pyörivä versio (Kuva 5): laita laikka/harja vihreään karaan (4), pidä kiinni karan lukituspainikkeesta (6) ja ruuvaa laikka karaan (Kuva 6). Sen irrottamiseksi, pidä kiinni karan lukituspainikkeesta, (6) ja ruuvaa auki.

LISÄVARUSTEEN KOKOONPANO 291.390

Paina akselin (6) (kuva 1) lukituspainiketta ja ruuvaa jatkokappale väliin akseliin (kuva 13).

Käytä vain lueteltuja lisävarusteita:

- 9.BF3030 - Harja kova nylon
- 9.BF3030 - Harja pehmeä nylon
- 9.BF3000 - Harja hevosen jouhi
- 997.001 - Pyöreä levy ø30 hiontaa varten
- 995.001 - Pyöreä levy ø30 tarranauhalla

KIILLOTUSLAIKKA (Ei toimitettu)



VAROVAISUUTTA: Lisävarusteet on mitoitettava vähintään työkalun varoitustarrassa annetulle nimellisarvolle.

Lisävarusteet, jotka toimivat yli nimellisarvonopeuden, voivat lentää työkalusta pois ja aiheuttaa onnettomuuden.

Lisävarusteiden arvojen on aina oltava työkalun nopeutta korkeampia, työkalun arvokilvessä osoitetulla tavalla.

Aseta kiillotuslaikka (3) (Kuva 7) levyalaikan velcro-pinnan päälle (4). Paina kiillotuslaikkaa saadaksesi sen kiinni levyalaikkaan.

AKKUYKSIKÖ (toimitettu tai lisävaruste)



VAROITUS: Vältä koskettimissa syntyvää oikosulua. Vältä akkuyksikölle syntyvää mekaanista vahinkoa. Älä avaa tai pura. Suojattava tulipaloa ja räjähdystä vastaan. Pidä pois avotulesta, kuumilta pinnoilta ja syytyslähteiltä.

Yli 45°C lämpötila vähentää akkuyksikön suorituskykyä. Vältä pitkäaikaista altistamista lämmölle ja auringonvalolle. Varastoi huonelämpötilassa (noin 20°C) noin 20–60 % nimellisestä kapasiteetista. Vaihda akkuyksikkö kuuden kuukauden varastointiajan välein normaaliin tapaan.

Käyttötarkoitus

Akkuyksikköä 9HB125LT/9HB120LT (Kuva 9) käytetään virtalähteenä Rupes BIGFOOT iBrid NANO työkalulle HR81M/HR81ML.

Akkuyksikön 9HB125LT/9HB120LT tekniset tiedot



VAROITUS: teknisiä tietoja varten, viittaa akkuyksikön 9HB125LT/9HB120LT tarraan.

VAROITUS: onnettomuudesta tai räjähdyksestä syntyvän vaaran vähentämiseksi, älä koskaan polta työkalun akkuyksikköä vaikka se olisi vahingoittunut, viallinen tai täysin tyhjä . Palamisessa muodostuu myrkyllisiä savuja ja materiaaleja.

Malli	Kemia	Jännite (V)	Kapasiteetti (Ah)	Energia (Wh)	Paino (Kg)
9HB125LT	Litium-ioni	10,8	2,5	27±27,75	0,183±0,005
9HB120LT	Litium-ioni	10,8	2,0	21,6	0,183±0,005

 **VAROITUS:** lataa Rupes litium-ioni akkuyksikkö 9HB125LT/9HB120LT vain Rupes litium-ioni akkulatorissa 9HC120LT.



Muun tyyppiset akut voivat aiheuttaa henkilövahinkoja tai vaurioita. Tämä työkalun akkuyksikkö ja laturi eivät ole yhdenmukaisia NiCd- tai NiMH-järjestelmien kanssa.

Milloin ladataan

Lataa akkutyökalusi kun sinulle ja työellesi parhaiten sopii. Rupes BIGFOOT iBrid NANO työkalun akkuyksikkö ei kehitä "muistia" kun sitä ladataan vain osittaisen purkauksen jälkeen. Akkutyökalun akkuyksikköä ei tarvitse kuluttaa täysin loppuun ennen kuin sen asetetaan laturiin. Käytä akkuyksikön 9HB125LT/9HB120LT latauksen led-valon osoitinta Rupes BIGFOOT iBrid NANO työkalussa HR81M/HR81ML määrittääksesi milloin Rupes-akkuyksikkö ladataan.

Akkuyksikön 9HB125LT/9HB120LT lataaminen

Pakkauksessa oleva/t akkuyksikkö/yksiköt on ladattava ennen käyttöä. Toimitettu akku on ladattu <30%. Latausta varten, liitä litium-ioniakku latausasemaan 9HC120LT, kunnes lataus päättyy.



  **VAROITUS:** Henkilökohtaisen turvallisuuden vuoksi, LUE ja OMAKSU latausaseman 9HC120LT käyttöohje ennen sen käyttöä.

Kokoa akkuyksikkö 9HB125LT/9HB120LT

 **VAROITUS:** Ennen työkalun purkamista/kokoamista varmista, että nopeuden säätönuppi (2) on OFF-asennossa. Akkuyksikön kokoamiseksi, paina kahta kielekettä (Kuva 9) samanaikaisesti ja aseta akkuyksikkö työkaluun, kunnes se asettuu paikoilleen.

Purkamista varten, paina kahta kielekettä samanaikaisesti ja irrota akku työkalusta (Kuva 10)

VIRTALÄHDE (toimitettu tai lisävaruste)

  **VAROITUS:** Henkilökohtaisen turvallisuuden vuoksi, LUE ja OMAKSU virtalähteen 9HP120LT käyttöohje ennen sen käyttöä.

Virtalähteen 9HP120LT (10) kokoaminen

 **VAROITUS:** Ennen työkalun purkamista/kokoamista varmista, että nopeuden säätönuppi (2) on OFF-asennossa. Virtalähdelohkon kokoamiseksi, paina kahta kielekettä (Kuva 11) samanaikaisesti ja aseta virtalähdelohko työkaluun, kunnes se asettuu paikoilleen. Purkamista varten, paina kahta kielekettä samanaikaisesti ja irrota virtalähde työkalusta (Kuva 12)

ENNEN TYÖKALUN KÄYNNISTÄMISTÄ

Varmista, että:

- varmista, että sähköjärjestelmä täyttää tarrassa osoitetut ominaisuudet ja että virtajohto ja pistoke ovat täydellisessä kunnossa (kun työkalua käytetään virtalähteen kanssa 9HP120LT);
- akkuyksikkö on täydellisessä kunnossa ja ladattu (ks. akkuyksikön varaustason osoitin);
- ON/OFF-kytkin toimii kunnolla kun virtalähde 9HP120LT/akkuyksikkö 9HB125LT/9HB120LT on kytketty irti;
- kaikki työkalun osat on koottu oikealla tavalla eikä vahingon merkkejä esiinny;
- ilmanvaihtoaukot eivät ole tukossa.

KÄYNNISTÄMINEN JA SAMMUTTAMINEN

- **Käynnistäminen:** käännä potentiometrin nuppia (2) ja aseta nopeus välille 1 - 5. Paina kytkimen vipua (7) työkalun runkoa kohti.

- **Sammuttaminen:** vapauta vipu ja käännä potentiometrin nuppi OFF-asentoon.

 **VAROITUS:** jos epätavallista tärinää esiintyy tai jos kiillotuslaikassa esiintyy epäyhdennukaisuutta työkalun käynnistuksen jälkeen, sammuta työkalu välittömästi ja korjaa vika

KÄYNNISTYKSEN EPÄONNISTUMINEN

Jos työkalun käynnistyminen epäonnistui, jos kyseessä on:

- 1) **akulla toimiva kone** – varmista, että akkuyksikkö on ladattu (ks. akkuyksikön varaustason osoitin (9)); varmista, että akku on asetettu oikein.
- 2) **virtalähteellä toimiva kone** – tarkista, että johdon pistokkeen haaroissa on hyvä kosketus pistorasiassa; tarkista, onko pistokkeessa virtaa. Tarkista myös palaneiden sulakkeiden tai linjalla olevien launenneiden katkaisimien varailta.

MELUTASOT

Melupäästöarvot on määritetty standardin EN 62841-1 mukaan:

 Käytä kuulosuojaimia	ÄÄNENPAINETASO ÄÄNEN VOIMAKKUUSTASO EPÄVARMUUSKERROIN (K)	HR81M/HR81ML	
		dB(A)	
		70	
		80	
		3	

TÄRINÄPÄÄSTÖN ARVOT

Tärinän kokonaisarvot a_h (kolmen suunnan vektorisumma) ja epävarmuus K on määritetty standardin EN 62841-1 mukaan:

3 AKSELIN TÄRINÄN TASO (a _h) EPÄVARMUUSKERROIN (K)		HR81M	HR81ML
		m/s ²	1.85
		2.50	1.85
		0.28	0.20

Näytetyt päästöarvot ovat vertailevia ja niitä on käytettävä käyttäjän altistumisriskin alustavassa arvioinnissa työjakson aikana. Tarkoituksenmukaiseen työjakson arviointiin on sisällytettävä myös työkalun joutokäynti- ja pysäytysjaksot. Nämä päästöarvot esittävät työkalun pääsovelluksia. Jos työkalua käytetään muissa sovelluksissa, muiden lisävarusteiden kanssa, tai jos sitä ei huolleta säännöllisesti, päästöarvot voivat nousta merkittävästi toimenpiteiden aikana.



VAARA: Osoitetut mittaukset viittaavat uusiin sähkötyökaluihin. Päivittäinen käyttö aiheuttaa muutoksia melu- ja ääninäärvöissa.

HUOLTO JA KUNNOSSAPITO



VAROITUS: Onnettomuusriskin vähentämiseksi, laita yksikkö pois päältä ja kytke se irti virtalähteestä (kun kone on kytketty virtalähteeseen) tai akkuyksiköstä (kun kone on kytketty akkuyksikköön) ennen lisävarusteiden asentamista ja irrottamista, ennen säätöä tai korjaustoimenpiteiden suorittamista. Varmista, että kytkin on "OFF" asennossa. Vahingossa tapahtuva käynnistys voi aiheuttaa onnettomuuden.

PUHDISTUS

Jokaisen työjakson lopussa tai vaadittaessa, poista pölyt työkalun pinnalta käyttämällä pehmeää liinaa, ja kiinnittämällä erityistä huomiota moottorin tuuletusaukkoihin. Käyttäjä ei saa suorittaa muita huoltotoimenpiteitä.

VOITELU

Tämä työkalu on kestopvoideltu korkealuokkaisella voiteluaineella normaalia käyttöä varten. Lisävoitelua ei tarvita.

KORJAUKSET

Sisäisten osien, kuten kuulalaa kerit, vaihteet jne. tai muut huollot ja puhdistukset saa suorittaa vain valtuutettu työpajan asiakaspalvelu.

HÄVITTÄMINEN (WEEE-DIREKTIIVI)



Vain EU-maille: Sähkö- ja elektroniikkaromua koskevan Euroopan neuvoston direktiivin ja valtakunnallisten standardien mukaisesti, sähkö- ja elektroniikkaromua ei saa hävittää lajittelemattomana yhdyskuntajätteenä sen kierrättämiseksi ympäristöystävällisellä tavalla. Tuotetta ei saa heittää sen käyttöänsä lopussa luontoon tai hävittää kotitalousjätteen mukana. Se on toimitettava valtuutettuun kierrätyskeskukseen (ota yhteys paikallisiin viranomaisiin saadaksesi selville miten tuote on hävitettävä lain mukaisesti). Tuotteen oikeaoppinen hävittäminen vaikuttaa merkittävästi ihmisten terveyteen ja edistää ympäristön suojaamista. Tuotteen laitton hävittäminen saa aikaan seuraamuksia rikoksentehtäjiöille.

Rupes BIGFOOT iBrid NANO iBrid työkalun osanumerot:

HR81M	– Lyhytkaulainen Rupes BIGFOOT iBrid NANO työkalu
HR81ML	– Pitkäkaulainen Rupes BIGFOOT iBrid NANO työkalu
9HC120LT	– Litium-ioni akkulaturi
9HB125LT/9HB120LT	– Litium-ioni akkuyksikkö
9HP120LT	– Rupes BIGFOOT iBrid NANO työkalun virtalähde

EU-VAATIMUSTENMUKAISUUSVAKUUTUS

Vakuutamme, että tässä esitetty työkalu on yhdenmukainen seuraavien direktiivien kanssa:

2006/42/EY, 2014/30/EU, 2011/65/EU.

Testit on suoritettu seuraavien standardien mukaisesti:

EN 62841-1:2015 + AC:2015;

EN IEC 62841-2-3:2021 + A11:2021;

EN 62841-2-4:2014 + AC:2015;

EN 62233:2008 + AC:2008;

EN IEC 55014-1:2021;

EN IEC 55014-2:2021;

EN IEC 61000-3-2:2019 + A1:2021;

EN 61000-3-3:2013 + A1:2019 + A2:2021;

IEC EN 63000:2018.











Vermezzo (MI), 01/09/2023

Tekniset asiakirjat:

RUPES S.p.A.

Via Marconi, 3/A - Loc. Vermezzo
20071 - VERMEZZO CON ZELO (MI) - Italy

RUPES[®] S.p.A. a socio unicc
The President
G. Valentini

Oversigt over skilte med sikkerhedsoplysninger			
	ADVARSEL: Brugeren skal læse betjeningsvejledningen for at mindske risikoen for personskader.		
	CE-mærke til EU-markedet		Jævnstrøm
	Brug høreværn		Brug handsker
	Brug øjenbeskyttelse		Brug maske
	Bortskaffelse af enheder taget ud af drift (WEEE-DIREKTIV)		Produktet indeholder litium-ion. Dette produkt må ikke bortskaffes med husholdningsaffaldet
	Eurasisk overensstemmelsesmærke	Ah	Amperetime
Wh	Watt pr. time	V	Volt
n0	Tomgangshastighed	/min	Pr. minut
	Pil - handl i den retning, som pilen angiver		

TEKNISKE SPECIFIKATIONER

TYPE	HR81M	HR81ML
Spænding (VDC)	10.8 / 12	10.8 / 12
O/MIN *	2000-5000*	2000-5000*
Batterilevetid	~ 30**	~ 30**
Opladningstid (min)	~ 20**	~ 20**
Elektronisk hastighedskontrol	•	•
Overstrømsbeskyttelse	•	•
Blød start	•	•
LED-indikation	•	•
Mål (mm)	287x70x47***	332x70x47***
Vægt (g)	470***	520***

* 2000 o/min. med hastighedsregulatoren i (2) i position 1, 2800 o/min. i position 2, 3500 o/min. i position 3, 4300 o/min. i position 4, 5000 o/min. i position 5.

** Værdien henviser til brug af batteripakken 9HB125LT/9HB120LT, fuldt opladet med opladeren 9HC120LT og normal brug med Rupespolermaskiner HR81M/HR81ML og funktionel kugleenhed 12 mm og Ø 30 mm bufferpad.

*** Målt uden funktionel enhed, batteripakke og strømforsyning.

 **ADVARSLER! Læs alle sikkerhedsadvarsler, instruktioner, illustrationer og specifikationer, der følger med dette el-værktøj.** Manglende overholdelse af alle instruktioner, der er anført nedenfor, kan medføre elektrisk stød, brand og/eller alvorlig personskade. **Opbevar alle advarselshenvisninger og instrukser til senere brug.** Sikkerheds- og ulykkesforebyggelsesinstruktionerne er anført i håndbogen "SIKKERHEDSINSTRUKTION", som er en integreret del af disse dokumenter. Denne betjeningsvejledning angiver de yderligere oplysninger, der kræves til den specifikke brug af værktøjet.

KORREKT BRUG

 **FORSIGTIG! TRYK IKKE PÅ AKSELLÅSEKNAPPEN (8) UNDER BRUG! TRYK KUN PÅ KNAPPEN, NÅR KONTAKTEN (2) ER I POSITIONEN OFF**

- Dette værktøj er designet til at blive brugt som poler-, slibe-, rense- og børstemaskine.
- Dette værktøj er ikke beregnet til at blive brugt til, metabørstning og skæreprocedurer. Brugen af dette værktøj til utilsigtede formål kan medføre faresituationer og personkvæstelser.
- Værktøjet skal bruges med det tilbehør, som er specielt beregnet hertil eller anbefalet af producenten. Fastgøringen af tilbehøret til værktøjet garanterer ikke en sikker brug.
- Tilbehørets nominelle hastighed skal mindst svare til værktøjets specificerede maksimale hastighed. Brug af tilbehør med hastigheder over den nominelle, kan få det til at gå i stykker eller blive slynget ud i luften.
- Tilbehørets eksterne diameter og tykkelse skal matche specifikationerne på værktøjet. Tilbehør med forkerte dimensioner kan ikke beskyttes eller styres korrekt.
- Tilbehørets konfiguration skal stemme overens med værktøjets. Brug af tilbehør, som ikke passer perfekt til værktøjet, kan resultere i ubalance, overdreven vibration, og det være umuligt at styre værktøjet.

- Brug ikke beskadiget tilbehør. Inden brug skal alt tilbehør kontrolleres. Hvis tilbehøret falder på gulvet, skal det kontrolleres, at det ikke er beskadiget. Hvis det er tilfældet, skal der anvendes nyt tilbehør. Efter inspektion eller montage af nyt tilbehør, skal værktøjet afprøves på højeste hastighed og uden belastning i et minut. Hold sikker afstand til værktøjet under afprøvningen. Hvis tilbehøret er beskadiget, vil de gå i stykker under afprøvningen.
- Brug personlige værnemidler. Afhængigt af brugen bør der anvendes ansigtsskærm, øjenværn eller sikkerhedsbriller. Benyt passende støvmaske, høreværn, handsker og værkstedsforklæde, som kan stoppe udslyngende spåner eller splinter fra arbejdsområdet. Øjenbeskyttelsen skal kunne modstå flyvende partikler, som kan opstå under de forskellige anvendelser. Støvmasken eller åndedrætsværnet skal kunne filtrere partiklerne, som opstår under arbejdet. Forlængt eksponering for højt lydtrykniveau kan forårsage høretab.
- Hold andre personer på sikker afstand fra arbejdsområdet. Alle, som opholder sig på arbejdsområdet, skal anvende personlige værnemidler. Splinter fra arbejdsområdet eller et defekt værktøj kan blive slynget ud og forårsage skader også væk fra selve arbejdsområdet.
- Hold altid værktøjet godt fast med hånden/hænderne, når det tændes. Motorens reaktionsmoment, når den accelerer til fuld hastighed, kan fjerne værktøjet til at dreje.
- Brug skruestik til at holde arbejdsområdet fast, når de er praktisk. Hold aldrig et lille arbejdsområde fast med en hånd og værktøjet i den anden under brug. Fastspænding af et lille arbejdsområde giver mulighed for at arbejde med hånden/hænderne og styre værktøjet. Rundt formede materialer som f.eks. cylindriske stænger, kanaler eller rør har en tendens til at dreje under bearbejdning. Dette indebærer en fare for, at de kan ramme operatøren.
- Placer ledningen bort fra det roterende værktøj. Hvis du mister kontrol over værktøjet kan ledningen blive skåret over eller revet af, og din hånd eller arm kan blive trukket ind i det roterende værktøj.
- Læg aldrig værktøjet ned, før det er helt standset. Det roterende værktøj kan gribe fat i overfladen og blive revet ud af dine hænder.
- Efter udskiftning af underlagsskive og/eller slibeskive er det nødvendigt at kontrollere, at de er korrekt fastgjort. Løse, justerende komponenter kan uventet skifte position og forårsage, at kontrollen over værktøjets mistes, eller løse roterende dele vil blive slynget ud i luften.
- Tænd aldrig for elværktøjet, når du bærer det ved din side. Tilfældig kontakt med den roterende værktøj kan gribe fat i din beklædning og trække værktøjet ind i din krop.
- Rengør jævnligt elværktøjets luftblæsere. Blæsernes motor trækker støv ind i huset, og for meget ophobet metalstøv kan udgøre en elektrisk fare.
- Brug ikke elværktøjet i nærheden af brændbare materialer. Materialerne kan blive antændt af gnister.
- Brug ikke værktøj, som kræver flydende kølevæske. Brugen af vand eller andre kølevæsker kan resultere i elektrisk stød.

KORREKT HÅNTERING

Værktøjet er designet til brug og styring med en hånd til polering, børstning, rensning og slibning.

VÆRKTØJETS DELE

- | | |
|--|--|
| 1 - Mærkeplade | 8 - Batteripakke 10,8V - 9HB125LT/9HB120LT (ekstraudstyr) |
| 2 - ON/OFF / hastighedsregulering | 9 - LED-indikator for batteriniveau |
| 3 - Bufferpad (følger ikke med leveringen) | 10 - Strømforsyning 9HP120LT (ekstraudstyr) |
| 4 - Skive med velcro | 11 - Aksel til funktionel enhed: Rød kugle 12, blå kugle 3, grøn roterende versioz |
| 5 - Motorventilationshuller | 12 - Forlængerskaft 291.390 |
| 6 - Aksellåseknop | |
| 7 - ON/OFF-kontakthåndtag | |

MOTOR

⚠ ADVARSEL: For at mindske risikoen for overbelastning må kun li-ion-batteripakken 9HB125LT/9HB120LT eller strømforsyningen 9HP120LT (ekstraudstyr) bruges som strømforsyning til motoren.

Dette værktøj drives af en jævnstrømsmotor. Andre batterier end dem, som tilbydes af Rupes, er ikke blevet testet med dette produkt. Derfor kan brug af andre batterier forårsage personkvestelser eller materiel skade.

KONTAKT

⚠ ADVARSEL: For at mindske risikoen for skade, skal knappen (2) drejes til positionen OFF efter hver brug.

Tænd for enheden ved at dreje hastighedsregulatoren (2), og øg hastigheden fra 1 til 5 på værdiskalaen.

Skub kontakthåndtaget (7) mod værktøjets krop.

Værktøjet slukkes ved at løsne håndtaget og dreje hastighedsregulatoren til positionen OFF.

ELEKTRONISK STYREENHED

Den elektroniske styreenheds vigtigste funktioner er: Hastighedskontrol, batteri- og motorbeskyttelse, angivelse af batteriladeniveau, blød start.

Hastighedskontrol

Værktøjets hastighed kan ændres ved at dreje hastighedsreguleringsknappen (2) til den ønskede indstilling.

Hastighedsreguleringsknappen (2) kan indstilles til en hvilken som helst hastighed mellem 2000 og 5000 o/min.

Batteri- og motorbeskyttelse

Den elektroniske sikkerhedsanordning beskytter motoren og batterierne mod overophedning. Den sikrer også længere levetid for begge.

BEMÆRK: I tilfælde af overstrøm forårsaget af gentagne starter eller for høj overbelastning afbryder strømsikringen værktøjet, og den RØDE indikatorlamper for batteriets opladeniveau på batteripakken blinker.

Indikation af batteriets opladeniveau.

LED-indikatoren for batteriets opladeniveau viser opladningsniveauet med forskellige farver:

- GRØN: fra 100% til 50% batteriopladning
- GUL: fra 50% til 20% batteriopladning
- RØD: fra 20% til 0% batteriopladning
- RØD BLINKENDE: 0% batteriopladning; værktøjer starter ikke.

Blød start

Den bløde start garanterer, at motor og batteri beskyttes og reducerer risikoen for skader for operatøren.

START

Inden værktøjet tændes, skal det sikres at:

- everingen er komplet og ikke viser tegn på at have taget skade under transporten
- værktøjet er komplet; kontroller, at antallet af komponenter og deres type stemmer overens med oplysningerne i denne vejledning.

MONTERING AF TILBEHØR

 **ADVARSEL:** Inden montering og afmontering af værktøjet skal det kontrolleres, at hastighedsreguleringen (2) er i positionen OFF

ADVARSEL: Tving ikke skruen, det kan knække. Den maksimalt tilladte tilspændingsmoment er 2 Nm. Skru kun med urets retning, når værktøjet er placeret som vist i fig. 4 og fig. 6 (skru løst ved at skru mod uret).

KONTRAVÆGT

Tryk på aksellåseknappen (6) (fig. 1), og skru enheden på en værktøjsaksel. Brug den medfølgende nøgle til at holde en kontravægt (fig. 3).

SKIVE ELLER BØRSTE (medfølger eller ekstraudstyr)

Versjon med dobbelt funktion (fig. 4): Placer skiven/børsten på den røde/blå aksel (4), og skru den på en aksel (hold fast med den medfølgende nøgle). Afmontering udføres ved at holde akslen med den medfølgende nøgle og skru løs.

Roterende versjon (fig. 5): Placer skiven/børsten på en grøn aksel (4), hold aksellåseknappen (6) og skru skive på en aksel (fig. 6). Afmontering udføres ved at holde aksellåseknappen (6) og skru løs.

MONTERING AF TILBEHØR 291.390

Tryk på låseknappen på akslen (6) (fig. 1), og skru forlængerstykket på instrumentets aksel (fig. 13).

Brug kun det anførte tilbehør:

- 9.BF3030 – Hård nylonbørste
- 9.BF3015 – Blød nylonbørste
- 9.BF3000 – Børste med hestehår
- 997.001 – Slibeskive Ø 30
- 995.001 – Skive Ø 30 med burrebånd

BUFFERPAD (følger ikke med leveringen)

 **FORSIGTIG:** Tilbehøret skal mindst have samme nominelle hastighed, som oplyses på værktøjets advarselsskilt. Tilbehør, som drejer hurtigere end den nominelle hastighed, kan blive slynget af værktøjet og forårsage skader. Tilbehørets nominelle hastighed skal altid være over værktøjets hastighed, som er oplyst på værktøjets mærkeplade.

Monter bufferpad'en (3) (fig. 7) på skivens velcro-overflade (4). Tryk på bufferpad'en, så den sidder fast på skiven.

BATTERIPAKKE (medfølger eller ekstraudstyr)

 **ADVARSEL:** Undgå at kortslutte kontakterne. Undgå at beskadige batteripakken mekanisk. Batteripakken må ikke åbnes eller skilles ad. Anvisninger for beskyttelse mod brand og eksplosion. Hold væk fra åben ild, varme overflader og antændelseskilder.

Temperaturer på over 45°C reducerer batteripakkens ydeevne. Undgå længerevarende eksponering for varme eller solskin. Opbevares ved stuetemperatur (ca. 20°C) med ca. 20 - 60% af nominal kapacitet. Efter seks måneders opbevaring skal batteripakken oplades som normalt.

Tilsigtet brug

Batteripakken 9HB125LT/9HB120LT (fig. 9) bruges som strømkilde til Rupes BIGFOOT iBrid NANO værktøj HR81M/HR81ML.

Specifikationer for batteripakke 9HB125LT/9HB120LT

 **ADVARSEL:** Se mærkaten på batteripakke 9HB125LT/9HB120LT for tekniske specifikationer.
ADVARSEL: For at reducere risikoen for personskade eller eksplosion må værktøjets batteripakke aldrig brændes eller kastes i ilden, heller ikke selvom det er beskadiget, dødt eller helt afladt. Hvis batteriet brændes dannes giftige stoffer.

Model	Kemi	Spænding (V)	Kapacitet (Ah)	Energi (Wh)	Vægt (Kg)
9HB125LT	Litium-ion	10,8	2,5	27±27,75	0,183±0,005
9HB120LT	Litium-ion	10,8	2,0	21,6	0,183±0,005



 **ADVARSEL:** oplad kun Rupes li-ion-batteripakke 9HB125LT/9HB120LT i Rupes li-ion-batterioplader 9HC120LT. Andre batterityper kan forårsage person- eller materielle skader. Dette værktøjs batteripakke og oplader er ikke kompatible med NiCd- eller NiMH-systemer.

Hvornår skal der oplades

Du kan oplade dit batteriværktøj, når det passer dig og dit arbejde. Rupes BIGFOOT iBrid NANO batteripakke udvikler ikke "hukommelse", når den oplades, heller ikke selv om det sker efter en delvis afladning. Det er ikke nødvendigt at aflade batteripakken helt, før den placeres i opladeren. Brug LED-niveauindikatoren for batteripakken 9HC120LT på Rupes BIGFOOT iBrid NANO værktøj HR81M/HR81ML for oplysning om, hvornår batteripakken skal oplades.

Opladning af batteripakke 9HB125LT/9HB120LT (8)

Batteripakken(-erne), som følger med sættet, skal oplades før brug. Det medfølgende batteri er opladet <30%. Opladning udføres ved at tilslutte li-ion-batteriet til en opladestation 9HC120LT indtil opladningen er afsluttet.



  **ADVARSEL:** Af hensyn til din personlige sikkerhed skal du LÆSE og SÆTTE DIG IND i betjeningsvejledningen for opladerstationen 9HC120LT, før du tager den i brug.

Montering af batteripakke 9HC120LT

 **ADVARSEL:** Inden montering og afmontering af værktøjet skal det kontrolleres, at hastighedsreguleringen (2) er i positionen OFF.

Batteripakken monteres ved at skubbe de to klemmer (fig. 9) samtidigt og sætte batteripakken i værktøjet, til det er fastgjort. Batteripakken afmonteres ved at skubbe de to klemmer samtidigt og fjerne batteriet fra værktøjet (fig. 10).

STRØMFORSYNING (medfølger eller ekstraudstyr)

  **ADVARSEL:** Af hensyn til din personlige sikkerhed skal du LÆSE og SÆTTE DIG IND i betjeningsvejledningen for strømforsyningen 9HC120LT, før du tager den i brug.

Montering af strømforsyning 9HP120LT (10)

 **ADVARSEL:** Inden montering og afmontering af værktøjet skal det kontrolleres, at hastighedsreguleringen (2) er i positionen OFF.

Strømforsyningen monteres ved at skubbe de to klemmer (fig. 11) samtidigt og sætte strømforsyningen i værktøjet, til det er fastgjort. Strømforsyningen afmonteres ved at skubbe de to klemmer samtidigt og fjerne strømforsyningen fra værktøjet (fig. 12)

FØR DU STARTER VÆRKTØJET

Kontroller, at

- det elektriske anlæg stemmer overens med specifikationerne, som er anført på mærkepladen, og at strømforsyningskabel og stikkontakt er i perfekt stand (når værktøjet anvendes med strømforsyning 9HP120LT);
- batteripakken er i perfekt stand og er opladet (se batteripakkens niveauindikator);
- at ON/OFF-kontakten fungerer korrekt med strømforsyningen 9HP120LT/batteripakken 9HB125LT/9HB120LT frakoblet;
- at alle værktøjets dele er blevet korrekt monteret, og at ingen af delene er beskadigede;
- at luften kan cirkulere frit gennem motorens ventilationshuller.

START OG STOP

- **Start:** Drej hastighedsregulatoren (2), og øg hastigheden fra 1 til 5 på værdiskalaen. Skub kontakthåndtaget (7) mod værktøjets krop.
- **Stop:** Stop ved at løsne håndtaget og dreje hastighedsregulatoren til positionen OFF.

 **ADVARSEL:** Hvis der opstår udsædvanlige vibrationer, eller bufferpad'en ikke sidder perfekt efter start af værktøjet, skal det omgående slukkes og fejlen udbedres.

VÆRKTØJET STARTER IKKE

Hvis værktøjet ikke starter i tilfælde af:

- 1) **værktøjet bruges med batteri** – kontroller, at batteripakken er opladet (se batteripakkens niveauindikator (9)); kontroller, at batteriet er sat korrekt i;
- 2) **værktøjet bruges med strømforsyning** – kontroller, at stikkontaktens ben på strømkablet er i god kontakt med udgangen; kontroller, om der er strøm i stikkontakten. Kontroller også, om der er sprængte sikringer eller åbne kredsbrydere på linjen.

STØJVÆRDIER

Støjemissionsværdier fundet iht. EN 62841-1:



Brug høreværn

	HR81M/HR81ML	
LYDRYKSNIVEAU	dB(A)	70
LYDEFFEKTNIVEAU	dB(A)	80
USIKKERHED (K)	dB	3

VIBRATIONSVÆRDIER

Vibrationer samlet værdi a_h (vektorsum af tre retninger) og usikkerhed K fundet iht. EN 62841-1:

		HR81M	HR81ML
3-AKSE STØJNIVEAU (a_h)	m/s^2	2.50	1.85
USIKKERHED (K)	m/s^2	0.28	0.20

De viste emissionsværdier er komparative og skal anvendes til en midlertidig vurdering af operatørens eksponeringsrisiko under tidsrummet for arbejdet. En korrekt vurdering af tidsrummet for arbejdet skal også omfatte værktøjets tomgangs- og stopperioder. Emissionsværdierne udgøres af værktøjets vigtigste funktioner. Hvis værktøjet anvendes til andre formål med andet tilbehør, eller hvis det ikke gennemgår regelmæssig vedligeholdelse, kan emissionsværdierne øges væsentligt under brug.



FARE: De angivne målinger refererer til nyt elværktøj. Daglig brug påvirker støj- og vibrationsværdierne.

VEDLIGEHOLDELSE OG SERVICERING



ADVARSEL: For at reducere risikoen for skade skal enheden slukkes og afbrydes fra strømkilden (hvis værktøjet er tilsluttet til en strømforsyning) eller batteripakken (hvis anvendt) inden tilbehør monteres og afmonteres, før justeringer og reparationer. Kontroller, at kontakten er i positionen "OFF". En utilsigtet start kan forårsage alvorlige skader.

RENHEDSTILSTAND

Ved arbejdets afslutning, eller når det er påkrævet, fjernes støvet fra værktøjets krop ved hjælp af en blød klud. Vær særlig omhyggelig med at rengøre motorventilationens huller. Brugeren må ikke udføre andre vedligeholdelsesopgaver.

SMØRING

Dette værktøj er blevet smurt med tilstrækkeligt mængde high-grade smøremiddel for hele levetiden under normale driftsbetingelser. Ingen yderligere smøring er nødvendig.

REPARATIONER

Vedligeholdelse og rengøring af de indvendige dele som kuglelejer, gear osv. må kun udføres af et autoriseret serviceværksted.

BOTSKAFFELSE (WEEE-DIREKTIV)



Kun for EU-lande: I henhold til det europæiske direktiv om affald fra elektrisk og elektronisk udstyr og dets implementering i overensstemmelse med nationale standarder skal brugt elektrisk udstyr indsamles separat for at blive genbrugt på en miljøvenlig måde. Når produktet er udtjent, må det ikke udledes i miljøet eller bortskaffes som husholdningsaffald. Produktet skal bortskaffes på autoriserede genbrugscentre (kontakt dine lokale myndigheder for at vide, hvor produktet skal bortskaffes i henhold til loven). Korrekt bortskaffelse af produktet bidrager til sundheden og bevarelsen af miljøet. Ulovlig bortskaffelse af produktet medfører sanktioner mod lovetrædere.

Rupes BIGFOOT iBrid NANO værktøj, komponentnumre:

HR81M	– Kort hals Rupes BIGFOOT iBrid NANO værktøj
HR81M	– Lang hals Rupes BIGFOOT iBrid NANO værktøj
9HC120LT	– Li-ION batterioplader
9HB125LT/9HB120LT	– Li-ION batteripakke
9HP120LT	– Rupes BIGFOOT iBrid NANO værktøj strømforsyning

EU-OVERENSSTEMMELSESERKLÆRING

Vi erklærer på vores eget ansvar, at det repræsenterede værktøj er i overensstemmelse med direktiverne:

2006/42/EF, 2014/30/EU, 2011/65/EU.

Afprøvningsne er blevet udført ifølge standarderne:

EN 62841-1:2015 + AC:2015;

EN IEC 62841-2-3:2021 + A11:2021;

EN 62841-2-4:2014 + AC:2015;

EN 62233:2008 + AC:2008;

EN IEC 55014-1:2021;

EN IEC 55014-2:2021;

EN IEC 61000-3-2:2019 + A1:2021;

EN 61000-3-3:2013 + A1:2019 + A2:2021;

IEC EN 63000:2018.

Vermezzo (MI), 01/09/2023

Teknisk dossier hos:

RUPES S.p.A.

Via Marconi, 3/A - Loc. Vermezzo
20071 - VERMEZZO CON ZELO (MI) - Italy

RUPES® S.p.A. a socio unicc

The President

G. Valentini

NORSK

Sammendrag av merkeskilt med sikkerhetsinformasjon			
	ADVARSEL: Les instruksjonshåndboken for å redusere risikoen for at det oppstår		
	CE-merke for EU		Likestrøm
	Bruk hørselvern		Bruk hansker
	Bruk øyevern		Bruk maske
	Avhending av maskin som er satt ut av drift (WEEE-direktivet)		Produktet inneholder Litium-Ion. Produktet må ikke kastes sammen med husholdningsavfall
	Eurasisk samsvarsmerke	Ah	Ampere per time
Wh	Watt per time	V	Volt
n0	Tomgangshastighet	/min	Per minutt
	Piler - bruksretning angis av piler		

TEKNISKE EGENSKAPER

TYPE	HR81M	HR81ML
Spenning (VDC)	10.8 / 12	10.8 / 12
RPM/min *	2000-5000*	2000-5000*
Batteriliv	~ 30**	~ 30**
Ladetid (min)	~ 20**	~ 20**
Elektronisk hastighetskontroll	•	•
Overstrømsvern	•	•
Myk start	•	•
LED-indikator	•	•
Utvendige mål (mm)	287x70x47***	332x70x47***
Vekt (g)	470***	520***

* 2000 RPM when speed regulation Knob (2) is at position 1, 2800RPM at position 2, 3500RPM at position 3, 4300RPM at position 4, 5000 RPM at position 5. <math>2000 \text{ OPM}>* 2 000 \text{ OPM}> når knappen for innstilling av hastighet (2) er i stilling 1, 2 800 OPM i stilling 2, 3 500 OPM i stilling 3, 4 300 OPM i stilling 4 og 5 000 OPM i stilling 5.

** Verdien viser til batteripakke 9HB125LT/9HB120LT, fulladet med batterilader 9HC120LT som brukes normalt med en Rupes pussemaskin HR81M/HR81ML og 12mm virkefelt / Ø30mm bufferpute.

*** Måles uten fungerende enhet, batteripakke og strømforbindelse.

 **ADVARSEL! Les alle sikkerhets-advarsler, instruksjoner, illustrasjoner og spesifikasjoner levert med with dette elektriske verktøyet.** Hvis ikke advarsler alle instruksjonene oppført nedenfor følges, kan det medføre elektrisk støt, brann og/eller alvorlige personskader. **Lagre all advarsler og instruksjoner for fremtidig referanse.** Instruksjonene for sikkerhet og ulykkesforebygging er beskrevet i heftet "SIKKERHETSINFORMASJON", som er en integrert del av disse dokumentene. Denne bruksanvisningen angir den ekstra informasjonen som er nødvendig for den spesifikke bruken av verktøyet.

TILTENKT BRUK

 **FORSIKTIG: IKKE SKYV PÅ DEN AKSELLÅSENDE KNAPPEN (6) UNDER DRIFT! BARE SKYV PÅ KNAPPEN NÅR BRYTEREN (2) ER I AV-STILLING**

- Dette verktøyet er laget for pussing, sliping, rengjøring og børsting.
- Dette verktøyet skal ikke anvendes til metallbørsting eller kutting. Hvis verktøyet anvendes til andre formål kan dette medføre farlige situasjoner og personskader.
- Dette verktøyet må brukes med tilleggsutstyr som er blitt spesielt tilpasset verktøyet eller som er blitt anbefalt av produsenten. At ekstrautstyret fester seg til verktøyet garanterer ikke sikker bruk.
- Nominell hastighet må tilsvare den maksimale hastigheten til verktøyet. Hvis tilleggsutstyr brukes ved hastigheter som overskrider nominell hastighet, kan dette føre til at det blir ødelagt eller løser.
- Utvendig diameter og tykkelse må stemme overens med egenskapene til verktøyet. Tilleggsutstyr som ikke innehar korrekte dimensjoner/mål kan ikke sikres tilstrekkelig.
- Tilleggsutstyret må inneha samme egenskaper som verktøyet. Bruk av tilleggsutstyr som ikke kan festes på verktøyet vil medføre skjevhet, vibrasjoner og manglende kontroll over verktøyet.

- Ikke bruk defekt ekstrastyr. Inspiser alt ekstrastyr før bruk. Hvis verktøyet eller tilleggsutstyret faller av må man kontrollere for skader eller monterer på nytt tilleggsutstyr. Etter inspeksjon eller påmontering av nytt utstyr må man teste verktøyet ved høyeste hastighet uten belastning i ett minutt. Hold sikker distanse. Hvis ekstrastyret er skadet vil det ødelegges under testen.
- Bruk verneutstyr. Avhengig av bruken, bruk ansiktsbeskyttelse, arbeidsbriller eller vernebriller. Etter som det er nødvendig, bruk støvmaske, hørselvern, hansker og verktøyforkle som kkan stanse små, slipende eller biter fra arbeidsstykket. Øyebeskyttelsen må kunne stanse flyvende avfall som dannes ved ulikt arbeid. Støv- eller pustemasken må kunne filtrere partikler som oppstår ved bruken av maskinen. Hvis du utsettes for langvarig støy, kan det medføre hørselstap.
- Hold utenforstående på god avstand fra arbeidsområdet. Alle som kommer inn i arbeidsområdet må bruke verneutstyr. Deler fra arbeidsstykket eller et ødelagt tilbehør kan slynges ut og forårsake personskader utenfor det umiddelbare arbeidsområdet.
- Du må alltid holde verktøyet godt fast i hånden/hendene ved oppstart. Reaksjonsmomentet til motoren, når den akselererer til full hastighet, kan forårsake at verktøyet vrir seg.
- Bruk alltid klemmer for å støtte arbeidsstykket når det er praktisk. Du må aldri holde et lite arbeidsstykke i den ene hånden og verktøyet i den andre hånden når det er i bruk. Ved å holde et lite arbeidsstykke i klemme, kan du bruke hånden/hendene til å kontrollere verktøyet. Materialer som er sylindriske, som er sylindriske, som stenger, kabelgjennomføringer eller rør har en tendens til å rotere under arbeidet, med en risiko for å treffe operatøren.
- Posisjoner ledningen klar av det roterende tilbehøret. Hvis du mister kontrollen, kan du kappe ledningen eller sette den fast og hånden eller armen din kan trekkes inn i det roterende tilbehøret.
- Du må aldri legge fra deg det elektriske verktøyet før tilbehøret has stanset helt. Det roterende tilbehøret kan ta tak i overflaten og føre til at du mister kontrollen over verktøyet.
- Etter at du har skiftet ut slipepute og/eller slipeark, må du påse at de er godt festet. Løse justeringsinnretninger kan forskyve seg plutselig og gjøre at du mister kontrollen, og løse deler slynges ut med en voldsom kraft.
- Ikke la verktøyet være i gang mens du holder det langs siden din. En tilfeldig kontakt med det roterende tilbehøret kan sette seg fast i klærne dine, og trekke tilbehøret inn til kroppen din.
- Du må rengjøre det elektriske verktøyet lufteventiler. Motorviften vil trekke luft inn i huset og stor oppsamling av metallpulver kan utgjøre en elektrisk farlig situasjon.
- Ikke bruk det elektriske verktøyet i nærheten av brannfarlige materialer. Gnister kunne antenne disse materialene.
- Ikke bruk tilbehør som krever flytende kjølevæsker. Bruk av vann eller andre flytende kjølevæsker kan føre til elektrisk støt.

RIKTIG HÅNTERING

Verktøyet er laget for en enhånds styringsfunksjon for pussing, børsting, rengjøring og sliping.

VERKTØYETS DELER

1 - ID-plate	8 - Batteripakke 10,8V - 9HB125LT/9HB120LT (ekstrastyr)
2 - ON/OFF / Hastighetsvelger	9 - Batterinivå LED
3 - Bufferpute (medfølger ikke)	10 - Strømforbindelse 9HP120LT (ekstrastyr)
4 - Pute med borrelås	11 - Skaft funksjonsenhet Rød farge 12, Blå farge 3,
5 - Luftehull motor	Grønn farge roterende versjon
6 - Låseknapp skaft	12 - Forlengelsesskaft 291.390
7 - ON/OFF bryterhåndtak	

MOTOR

ADVARSEL: For å redusere risiko for skade skal kun Li-ION Batteripakke 9HB125LT/9HB120LT eller Strømforbindelse 9HP120LT (ekstrastyr) brukes sammen med dette produktet.

Verktøyet drives av en DC likestrømsmotor. Kun batterier som tilbys av Rupes kan anvendes med dette produktet. Bruk av andre typer batterier kan medføre skade på personer eller eiendom.

BRYTER

ADVARSEL: For å redusere risiko for skade må man vri knotten (2) til OFF etter hver bruk.

For å slå på enheten vrir man på knotten (2) og setter hastigheten fra 1 til 5. Trykk bryterhåndtaket (7) mot verktøyet. For å slå av enheten slipper man opp håndtaket og vrir knotten til OFF-posisjon.

ELEKTRONISK KONTROLL

Hovedfunksjonene til den elektroniske kontrollen er: Hastighetskontroll, batteri- og motorvern, angivelse av batterinivå, myk start.

Hastighetskontroll

Verktøyet hastighet kan reguleres med hastighetsvelgeren (2). Hastighetsvelgeren (2) kan stilles mellom 2000 og 5000 omdreininger/min.

Batterier og motorvern

Elektrisk motorvern beskytter motoren og batteriene mot overoppheting. Den garanterer også forlenget levetid for både motor og batterier.

MERK: Hvis det skapes overstrøm som følge av gjentatte oppstarter eller overbelastninger, vil strømvignet slå av verktøyet og en rød blinkende lampe vil vises på nivåindikatoren til batteripakken.

Nivåindikator batteripakke

LED-lampen for batterinivå angir ladestatus med følgende farger:

- Grønn: mellom 100% og 50% ladenivå
- GUL: mellom 50% og 20% ladenivå
- RØD: mellom 20% og 0% ladenivå
- RØD BLINKENDE: 0% ladenivå: verktøyet starter ikke.

Myk start

Myk start beskytter motoren og batteriet, og reduserer risikoen for personskade.

OPPSTART

Før verktøyet slås på må man forsikre seg om følgende:

- Emballasjen er hel og uten spor etter skader fra lagring eller transport.
- Verktøyet er helt. Se til at alt utstyret som er gjengitt i håndboken medfølger i pakken.

PÅMONTERING AV TILLEGGSUTSTYR



ADVARSEL: Før verktøyet demonteres må man se til at hastighetsvelgeren (2) er satt i OFF-posisjon.

ADVARSEL: Skruen må ikke tvinges, dette vil kunne ødelegge den. **Maksimalt tillatt dreiemoment er 2 Nm.**

Stram til skruen med klokkerretningen og ha verktøyet posisjonert som vist i Fig. 4 og Fig. 6 (mot klokkerretningen for å løse).

MOTVEKT

Trykk på låseknappen (6) på skaftet (fig. 1) og skru til enheten på verktøyskaftet. Bruk den medfølgende nøkkelen for å gi motvekt.

PUTE ELLER BØRSTE (medfølger eller ekstrautstyr)

Dobbeltvirkende versjon (Fig. 4): Plasser puten/børsten i det rød/blå skaftet (4) og skru til (hold fast med den medfølgende nøkkelen). For å løse holder man skaftet med den medfølgende nøkkelen og skrur av.

Roterende versjon (Fig. 5): Plassert puten/børsten i det grønne skaftet (4), hold låseknappen (6) og skru til (Fig. 6). For å ta av holder man fast i låseknappen (6) og skrur ut.

SAMMENSETNING AV TILBEHØR 291.390

Trykk på låseknappen på skaftet (6) (fig.1) og skru forlengelsen på verktøysakselen (Fig. 13).

Bare benytt det tilbehør som er oppført:

- 9.BF3030 - Kost i nylon hard
- 9.BF3015 - Kost i nylon bløt
- 9.BF3000 - Kost i hestehår
- 997.001 - Pute ø30 til sliping
- 995.001 - Pute ø30 med borrelås

BUFFERPUTE (medfølger ikke)



FORSIKTIG: Alt ekstrautstyr må samsvare med den nominelle hastigheten som er angitt på verktøys advarselskilt. Ekstrautstyr som overskrider den nominelle hastigheten kan løse og forårsake personskade. Alle nominelle verdier må ligge over verktøyhastigheten som er angitt på verktøys maskinskilt.

Sett bufferputen (3) (Fig. 7) på borrelåsen på disken (4). Press bufferputen og disken sammen for å feste dem.

BATTERIPAKKE (medfølger eller ekstrautstyr)



ADVARSEL: Unngå kortslutning av kontaktene. Unngå mekaniske skader på batteripakken. Ikke åpne eller demontere. Anbefalinger for motvirkning av brann og eksplosjoner. Hold på avstand fra åpne flammer, varme overflater og antennelseskilder.

Temperaturer over 45°C reduserer batteripakkens ytelse. Unngå forlenget eksponering for varme og sol. Oppbevaring i romtemperatur (ca. 20°C) ved ca. 20-60% av nominell kapasitet. Hver 6. måned må verktøyet lades opp som normalt.

Tiltent bruk

Batteripakken 9HB125LT/9HB120LT (Fig. 9) brukes som strømkilde for Rupes BIGFOOT iBrid NANO verktøy HR81M/HR81ML.

Batteripakke 9HB125LT/9HB120LT egenskaper



ADVARSEL: For tekniske informasjon henvises det til merkingen på batteripakken 9HB125LT/9HB120LT.

ADVARSEL: For å redusere risikoen for personskade eller eksplosjoner, må man ikke utsette batteripakken for åpne flammer eller varmekilder, selv om den skulle være skadet eller utladet. Når batteripakken brenner skiller den ut giftig røyk og materiale.

Modell	Kjemi	Spenning (V)	Kapasitet (Ah)	Effekt (Wh)	Vekt (Kg)
9HB125LT	Litium-ion	10,8	2,5	27÷27,75	0,183±0,005
9HB120LT	Litium-ion	10,8	2,0	21,6	0,183±0,005



ADVARSEL: Rupes Li-ION batteripakke 9HB125LT/9HB120LT må kun lades ved hjelp av Rupes Li-ION batterilader 9HC120LT. Andre typer batteriladere kan medføre alvorlig personskade. Verktøys batteripakke og lader er ikke kompatible med NiCd eller NiMH systemene.

Når man skal lade

Batteriet lades opp når det passer bruker. Rupes BIGFOOT iBrid NANO batteripakken vil ikke registrere delvise utladinger. Det er derfor ikke nødvendig å lade ut batteriet fullstendig før det lades opp. Bruk led-lampen på batteripakken 9HB125LT/9HB120LT som referanse for når Rupes BIGFOOT iBrid NANO HR81M/HR81ML skal lades opp.

Lade Batteripakken 9HB125LT/9HB120LT (8)

Batteripakke(n) som medfølger må lades før bruk. Det medfølgende batteriet er ladet < 30%. For å lade batteripakken kobles Li-ion batteriet til ladestasjonen 9HC120LT inntil ladingen er ferdig.

 **ADVARSEL:** For brukerens personlige sikkerhet må man ha LEST og FORSTÅTT alle instruksjonene som angår ladestasjonen 9HC120LT før den tas i bruk.

Sette på batteripakken 9HB125LT/9HB120LT

 **ADVARSEL:** Før verktøyet demonteres må man se til at hastighetsvelgeren (2) er satt i OFF-posisjon. For å sette på batteripakken trykker man på de to klipsene (Fig.9) samtidig og skyver inn batteripakken til den fester seg. For å ta ut batteripakken trykker man på de to klipsene samtidig og trekker ut batteriet fra verktøyet (Fig. 10)

STRØMFORBINDELSE (medfølger eller ekstrautstyr)

 **ADVARSEL:** Av hensyn til brukerens personlige sikkerhet må man ha LEST og FORSTÅTT alle instruksjonene som angår ladestasjonen 9HC120LT før den tas i bruk.

Koble til strømforbindelse 9HP120LT (10)

 **ADVARSEL:** Før verktøyet demonteres må man se til at hastighetsvelgeren (2) er satt i OFF-posisjon. For å sette på strømforbindelsen trykker man på de to klipsene (Fig. 11) samtidig og kobler til strømforbindelsen som anvist. For å ta ut batteripakken trykker man på de to klipsene samtidig og trekker ut strømforbindelsen fra verktøyet (Fig. 12).

FØR VERKTØYET TAS I BRUK

Se til at:

- det elektriske systemet samsvarer med de karakteristikker som er gjengitt på merkeskiltet og strømkabelen;
- batteripakken er god stand og er helt oppladet (se ladenivå på Strømforbindelse 9HP120LT);
- ON/OFF-bryter fungerer som den skal med strømforbindelsen 9HP120LT/batteripakke 9HB125LT/9HB120LT koblet fra;
- alle verktøyets deler er blitt montert på korrekt måte og viser ingen tegn på skade;
- luftehullene ikke er tilstoppet.

START OG STOPP

- **Start:** vri på knotten (2) og sett hastigheten fra 1 til 5. Trykk bryterhåndtaket (7) mot verktøyet.
- **Stopp:** slipp opp håndtaket og vri knotten til OFF-posisjon.

 **WARNING:** Hvis det oppstår vibrasjoner, eller hvis bufferputen løsner udner arbeidet, må man umiddelbart slå av verktøyet og rette opp feilen.

VERKTØYET STARTER IKKE

Hvis verktøyet ikke starter:

- 1) maskinen brukes med batteri – se til at batteripakken er oppladet (9) og at batteriet er blitt korrekt satt inn.
- 2) maskinen brukes med strøm – se til at kabelpolene er i kontakt med støpsel og at det er strøm i kontakten. Kontroller også at det ikke finnes defekte sikringer eller relé.

VERDIER FOR STØYUTSLIPP

Støyemisjon fastsatt i henhold til EN 62841-1:



Bruk hørselsvern

LYDRYKKNIVÅ
LYDEFEKT
AVVIK (K)

HR81M/HR81ML

dB(A)	70
dB(A)	80
dB	3

VERDIER FOR VIBRASJON

Vibrasjon totalt a_h (vektorsum av tre retninger) og usikkerhet K fastsatt i henhold til EN 62841-1:

	HR81M	HR81ML
3 AKSE VIRBASJONSNIVÅ (a _h)	2.50	1.85
AVVIK (K)	0.28	0.20

De angitte verdiene er komparative og skal anvendes for en provisorisk vurdering av den risiko som operatøren utsettes for under arbeidsperioden. En fullstendig vurdering av arbeidsperioden må også innbefatte tomgang og stopp. Denne avgitte effekten gjelder verktøyets hovedsakelige bruk. Hvis verktøyet brukes til andre formål, eller hvis den ikke er gjenstand for regelmessig vedlikehold, kan avgitt støy øke betraktelig under driften.

 **FARE:** De angitte målingene viser til de nye el-verktøyene. Daglig bruk vil føre til at verdiene for støy og vibrasjon endrer seg.

VEDLIKEHOLD OG SERVICE



ADVARSEL: For å redusere risiko for skader burde verktøyet slås av og kobles fra strømkilden (når det er koblet til en strømkilde) eller batteripakken (når det er koblet til en batteripakke) før man tar av/på ekstrautstyr, justerer verktøyet eller foretar reparasjoner. Se til at bryteren er i "OFF"-posisjon. En utilsiktet oppstart av verktøyet kan medføre skader.

RENGJØRING

Etter hvert arbeidsskift, eller ved behov, må man fjerne støv fra verktøyet ved hjelp av en myk klut. Vær særlig oppmerksom på luftehullene. Ingen andre vedlikeholdsoperasjoner skal utføres av brukeren.

SMØRING

Dette verktøyet har vært gjenstand for smøring og inneholder en tilstrekkelig mengde smørefett til hele livssyklusen. Ingen annen smøring er nødvendig.

REPARASJONER

Vedlikehold og rengjøring av indre deler, slik som kulelager, tannhjul osv. må kun utføres av autoriserte kundeverksted.

AVHENDING (WEEE-DIREKTIVET)



Bare for EU-land: I henhold til det europeiske direktivet om avfall fra elektrisk og elektronisk utstyr, og direktivets tilpasning i samsvar med nasjonale standarder, må utslitt elektrisk utstyr samles inn separat for at det skal kunne resirkuleres på en miljøvennlig måte. Når produktet når slutten av sin nytteperiode, må det ikke kastes i miljøet eller som husholdningsavfall. Det må kastes ved et autorisert gjenvinningsanlegg (kontakt de lokale myndighetene for å få vite hvor produktet kan avhendes på en forskriftsmessig måte). Riktig avhending av produktet bidrar til å opprettholde sunne omgivelser og miljøvern. Ulovlig avhending av produktet vil innebære straff for overtredene.

Rupes BIGFOOT iBrid NANO verktøy, delenumre:

HR81M	– Korthalset Rupes BIGFOOT iBrid NANO verktøy
HR81ML	– Langhalset Rupes BIGFOOT iBrid NANO verktøy
9HC120LT	– Li-ION Batterilader
9HB125LT/9HB120LT	– Li-ION Batteripakke
9HP120LT	– Rupes BIGFOOT iBrid NANO verktøy, strømforsyning

EU-SAMSVARERKLÆRING

Vi bekrefter herved at dette el-verktøyet samsvarer med følgende direktiver:

2006/42/ES, 2014/30/EU, 2011/65/EU.

Testene er blitt utført i henhold til standard:

EN 62841-1:2015 + AC:2015;

EN IEC 62841-2-3:2021 + A11:2021;

EN 62841-2-4:2014 + AC:2015;

EN 62233:2008 + AC:2008;

EN IEC 55014-1:2021;

EN IEC 55014-2:2021;

EN IEC 61000-3-2:2019 + A1:2021;

EN 61000-3-3:2013 + A1:2019 + A2:2021;

IEC EN 63000:2018.

Vermezzo (MI), 01/09/2023

Teknisk fil på:

RUPES S.p.A.

Via Marconi, 3/A - Loc. Vermezzo
20071 - VERMEZZO CON ZELO (MI) - Italy

RUPES® S.p.A. a socio unicc
The President
G. Valentini

SVENSKA

Sammanfattning av anordningens etiketter med säkerhetsinformation			
	VARNING: Användaren måste läsa instruktionsboken för att minska risken för		
	CE-märkning för EU-marknaden		Likström
	Använd hörselskydd		Använd skyddshandskar
	Använd skyddsglasögon		Använd ansiktsmask
	Bortskaffande av uttjänt produkt (WEEE-DIREKTIVET)		Produkt med litiumjon Släng inte denna produkt i hushållsavfallet
	Eurasiskt överensstämmelsemärke	Ah	Ampere per timme
Wh	Watt per timme	V	Volt
n0	Varvtal vid obelastad motor	/min	Per minut
	Pil - utför i den riktning som indikeras av pilen		

TEKNISKA SPECIFIKATIONER

TYP	HR81M	HR81ML
Spänning (VDC)	10.8 / 12	10.8 / 12
RPM *	2000-5000*	2000-5000*
Batteritid	~ 30**	~ 30**
Laddningstid (min)	~ 20**	~ 20**
Elektronisk hastighetskontroll	•	•
Överströmsskydd	•	•
Mjuk start	•	•
LED-indikator	•	•
Dimensioner (mm)	287x70x47***	332x70x47***
Vikt (g)	470***	520***

* 2000 RPM när varvtalsregleringsknoppen (2) är i läge 1, 2800RPM i läge 2, 3500RPM i läge 3, 4300RPM i läge 4, 5000 RPM i läge 5.

** Värdet hänför sig till användning av batteripaketet 9HB125LT/9HB120LT, fullt laddat med en laddare 9HC120LT och normal användning av en polermaskin från Rupes HR81M/HR81ML och funktionsenhet med 12 mm räckvidd och Ø30 mm stötdämpare.

*** Mätt utan funktionsenhet, batteripaket och kraftaggregat.

VARNING! Läs alla de säkerhetsvarningar, instruktioner, illustrationer och specifikationer, som tillhandahållits med detta elverktyg. Underlåtenhet att följa alla instruktioner i nedanstående lista kan orsaka elchock, brand och/eller allvarlig personskada. Förvara alla varningar och anvisningar för framtida bruk. Instruktionerna om säkerhet och olycksförebyggande åtgärder anges i häftet "SÄKERHETSINSTRUKTION" som utgör en integrerad del av dessa dokument. Denna driftinstruktionsmanual ger ytterligare information, som krävs för verktygets specifika användning.

KORREKT ANVÄNDNING

VARSAMHET: TRYCK INTE IN AXELNS LÅSKNAPP (6) UNDER ANVÄNDNING! TRYCK ENDAST IN KNAPPEN NÄR BRYTAREN (2) STÅR I AVSTÄNGT LÄGE

- Detta verktyg är utformat för att användas som en polermaskin, renare, borste.
- Detta verktyg är inte avsett att användas för metallborstning och skärning. Användningen av detta verktyg för tillämpningar som inte är avsedda kan orsaka risker och skador på personer.
- Verktyget måste användas med tillbehör som är specifikt utformat eller rekommenderade av tillverkaren. Fixeringen av tillbehöret på verktyget garanterar inte en säker åtgärd.
- Tillbehörens nominella hastighet måste vara minst lika med den maximala hastighet som specificeras på verktyget. Att använda tillbehören på högre hastigheter än den nominella, kan leda till att de går sönder eller slängs i väg.
- Den externa diametern och tjockleken på tillbehören måste passa verktygets specifikationer. Tillbehör med felaktiga dimensioner kan inte skyddas eller styras tillräckligt.
- Konfigurationen av tillbehör måste passa verktyget. Användningen av tillbehör som inte sitter helt fast på verktyget kan resultera i obalans, för stora vibrationer och i omöjligheten att styra verktyget.

- Använd inte skadade tillbehör. Inspektera alla tillbehören före användning. Om verktyget eller tillbehöret har fallit, kontrollera att det inte skadats eller installera ett nytt tillbehör. Efter inspektion eller installation av ett tillbehör, testa verktygets funktion vid maximal hastighet och utan belastning i en minut, vid ett säkerhetsavstånd. Om tillbehören är skadade, går de sönder under denna test.
- Använd personlig skyddsutrustning. Beroende på tillämpningen, använd ansiktsmask, ögonskydd eller skyddsglasögon. Enligt behov, använd dammskyddsmask, hörselskydd, handskar och verkstadsförkläde, i stånd att stoppa små skrapande fragment eller fragment från arbetsstycket. Ögonskydden måste vara i stånd att stoppa kringflygande skräp, som genereras av olika procedurer. Dammskyddsmasken eller respiratorn, ska vara i stånd av filtrera partiklarna som genereras av din verksamhet. Långvarig utsättning för högt buller, kan medföra förlust av hörseln.
- Håll närvarande personer på säkert avstånd från arbetsområdet. Alla som kommer in i arbetsområdet, ska använda personlig skyddsutrustning. Fragment av arbetsstycken eller tillbehör som gått sönder kan flyga iväg och medföra skador utanför området i verksamhetens omedelbara närhet.
- Håll alltid verktyget fast i din hand (dina händer) under starten. Motorns reaktionsmoment, kan orsaka att verktyget vrids, när det accelererar till full hastighet.
- Använd klämmor för att hålla arbetsstycket när detta visar sig vara praktiskt. Håll aldrig ett litet arbetsstycke i ena handen och verktyget i den andra, vid användningen. Att klämma fast ett litet arbetsstycke tillåter dig att alltid använda din hand (dina händer) för att styra verktyget. Material med rundad form, så som cylindriska stänger, kanaler eller rör, har en tendens att rotera under bearbetning med risk för att de skulle kunna träffa operatören.
- Placera sladden fri från det snurrande tillbehöret. Om du förlorar kontrollen, kan sladden fastna och din hand eller din arm kan dras in i det snurrande tillbehöret.
- Lagg aldrig ner kraftverktyget innan tillbehöret stannat fullständigt. Det snurrande verktyget kan gripa tag i ytan och dra kraftverktyget ut ur din kontroll.
- Efter att ha bytt stödpattan och/eller slipskivan ska du försäkra dig om att de är ordentligt fästa. Lossade justeringsanordningar kan skifta plötsligt, orsaka förlorad kontroll, lösa roterande komponenter kommer att skjutas iväg häftigt.
- Kör inte verktyget när du bär det vid din sida. Ofrivillig kontakt med det roterande tillbehöret kan fastna i dina kläder och dra tillbehöret mot din kropp.
- Rengör regelbundet kraftverktygets luftintag. Motorns fläkt drar in damm i höljet och överdrivan ansamling av damm material kan medföra elektriska risker.
- Använd inte kraftverktyget nära brännbara material. Gnistor kan antända dessa material.
- Använd inte tillbehör som kräver kylvätskor. Användning av vatten eller andra kylmedel kan medföra elektriska stötar eller elchock.

KORREKT HANTERING

Verktyget är utformat för en hands-styrd polering, rengöring och slipning.

VERKTYGETS DELAR

- | | |
|---------------------------------------|---|
| 1 - Identifikationsplåt | 8 - Batteripaket 10,8V kod 9HB125LT/9HB120LT (tillval) |
| 2 - Ratt för ON/OFF/hastighetsreglage | 9 - Batterinivå LED |
| 3 - Stötdämpare (medföljer ej) | 10 - Kraftaggregat 9HP120LT (tillval) |
| 4 - Skivdyna med kardborrband | 11 - Funktionsenhetsaxel: Rött omlopp 12, Blått omlopp 3, |
| 5 - Motorfläkthål | Grön rotationsversion |
| 6 - Läsknapp för axel | 12 - Förlängningsaxel 291.390 |
| 7 - ON/OFF-omkopplingsspak | |

MOTOR

⚠️ WARNING: För att minska risken för skada, ska endast Li-ION-batteripaketet 9HB125LT/9HB120LT eller kraftaggregat 9HP120LT (tillval) för motorns strömtillförsel användas med den här produkten.

Verktyget fungerar med en likströmsmotor. Eftersom batterierna, andra än de som erhålls från Rupes, inte har testats med denna produkt, kan användningen av sådana batterier med detta verktyg orsaka skada på person och föremål.

OMKOPPLARE

⚠️ WARNING: För att minska risken för skada, vrid ratten (2) på OFF efter varje användning.

För att slå på enheten, vrid potentiometerns ratt (2) och höj hastigheten från värde 1 till 5. Tryck omkopplingsspaken (7) mot verktygets kropp.

För att stänga av den, släpp spaken och vrid potentiometerns ratt på OFF.

ELEKTRONISK STYRENHET

Den elektroniska styrenhetens huvudfunktioner är: Hastighetskontroll, Batteri- och motorskydd, Batteripaketets nivåindikation, Mjukstart.

Hastighetskontroll

Ditt verktygs hastighet kan ändras genom att hastighetsreglagent ratt (2) vrids till önskad inställning.

Hastighetsreglagent ratt (2) kan ställas in till vilken hastighet som helst mellan 2000 och 5000 varv/min (rpm).

Batteri- och motorskydd

Det elektroniska skyddet skyddar motorn och batterierna från överhettning. Det garanterar även en längre livslängd för dessa.

ANM.: vid överström som orsakas av upprepade starter eller överdrivna överbelastningar, stänger strömskyddet av verktyget och den RÖDA blinkande lampan visas på batteripaketets nivåindikation.

Batteripaketets nivåindikation

Batterinivåns lysdiod visar laddningsnivån på batterierna genom att ändra färg.

- GRÖN: från 100% till 50% batteriladdning
- GUL: från 50% till 20% batteriladdning
- RÖD: från 20 % till 0% batteriladdning
- RÖD BLINKNING: 0% batteriladdning: verktyget startar inte.

Mjuk start

Den mjuka starten garanterar motorns och batteriernas skydd och minskar risken för skada på operatören.

UPPSTARTNING

Före uppstartningen av verktyget- se till att:

- förpackningen är hel och visar inga tecken på att ha skadats under förvaring eller transport;
- verktyget är helt; kontrollera att numret och typen av komponenter överensstämmer med vad som anges i instruktionsboken;

TILLBEHÖR OCH MONTERING

-  **VARNING: Före (ned-)montering av verktyget, se till att ratten för hastighetsreglage (2) står på OFF.**
VARNING: Forcera inte skruven, den kan gå sönder. Den maximalt godkända skruvkraften är 2 Nm. Skruva endast på i medurs riktning när verktyget satts på, som fig. 4 och fig. 6 visar (för att skruva loss, vrid moturs).

MOTVIKT

Tryck på låsknappen för axeln (6) (Fig. 1) och skruva på enheten på en verktygsaxel. Använd nyckeln som medföljer för att hålla en motvikt (Fig.3).

SKIVDYNA ELLER BORSTE (medföljer eller tillval)

Version med dubbel verkan (Fig.4): placera skivdynan/borsten på den röda/blå axeln (4) och skruva denna på en axel (genom att hålla i den med nyckeln som medföljer). Håll i axeln med nyckeln som medföljer för att ta bort och skruva ur.

Roterande version (Fig.5): placera skivdynan/borsten i en grön axel (4), håll låsknappen för axeln (6) och skruva skivdynan på en axel (Fig. 6). För att ta bort den, håll låsknappen för axeln (6) och skruva lur.

MONTERING AV TILLBEHÖR 291.300

Tryck på axelns blockeringsknapp (6) (Fig 1) och skruva fast förlängningen på instrumentets axel (Fig. 13).

Använd endast nedanstående tillbehör:

- 9.BF3030 - Hård nylonborste
- 9.BF3015 - Mjuk nylonborste
- 9.BF3000 - Hästtagelborste
- 997.001 - Slipprondell ø30 för slipning
- 995.001 - Slipprondell ø30 med kardborre

BUFFERTDYNA (Medföljer inte)

-  **VARSAMHET: Tillbehören måste värderas för minst den hastighet som rekommenderas på verktygets varningsetikett. Tillbehör som körs över nominell hastighet kan flyga isär och orsaka skada. Tillbehörens värden måste alltid ligga ovanför verktygets hastighet, som verktygets märkplåt anger.**

Montera stötdämparen (3) (Fig. 7) på skivdynans kardborrbands yta (4). Tryck ner stötdämparen för att fästa den vid skivdynan.

BATTERIPAKET (medföljer eller tillval)

-  **VARNING: Undvik kortslutning av kontakterna. Undvik mekanisk skada på batteripaketet. Öppna eller demontera inte. Råd för skydd mot brand och explosion. Stå på avstånd från öppen eld, varma ytor och antändningskällor.** Temperatur över 45°C reducerar batteripaketets prestanda. Undvik längre exponering inför hetta eller solsken. Förvaring i rumstemperatur (cirka 20°C) vid cirka 20–60 % av den nominella kapaciteten. Var sjätte månad i förvaring, ladda batteripaketet som vanligt.

Avsedd användning

Batteripaketet 9HB125LT/9HB120LT (Fig. 9) används som strömkälla för Rupes BIGFOOT iBrid NANO verktyg HR81M/HR81ML.

Batteripaketets 9HB125LT/9HB120LT specifikationer

-  **VARNING: för tekniska data se etiketten på batteripaketet 9HB125LT/9HB120LT.**
VARNING: för att minska risken för skada eller explosion, bränn eller förbränn aldrig ett verktygs batteripaket även om det är skadat, död eller helt urladdat. När det bränns, bildas giftig rök och material.

Modell	Kemi	Spänning (V)	Kapacitet (Ah)	Energi (Wh)	Vikt (Kg)
9HB125LT	Litiumjon	10,8	2,5	27÷27,75	0,183±0,005
9HB120LT	Litiumjon	10,8	2,0	21,6	0,183±0,005

-  **VARNING: Ladda Rupes Li-ION Batteripaket 9HB125LT/9HB120LT endast med Rupes Li-ION Batteriladdare 9HC120LT. Andra typer av batterier kan orsaka personskada och skada på föremål. Detta verktygs batteripaket och laddare är inte kompatibla med NiCd eller NiMH system.**

När du ska ladda

Ladda batteriverktyget när det passar för dig och ditt arbete. Rupes BIGFOOT iBrid NANO verktygets batteripaket utvecklar inte något "minne" när det laddats efter endast en partiell urladdning. Batteripaketet behöver inte laddas ur helt innan det placeras på laddaren. Använd nivåindikationen med led för batteripaketet 9HB125LT/9HB120LT på Rupes BIGFOOT iBrid NANOverktyg HR81M/HR81ML för att avgöra när batteripaketet behöver laddas.

Ladda batteripaketet 9HB125LT/9HB120LT (8)

Batteripaket(-en) som finns i utrustningen ska laddas före användning. Det medföljande batteriet är laddat till <30%. För att ladda, ansluts Li-ion-batteriet till en laddningsstation 9HC120LT tills laddningen avslutats.



WARNING: För din personliga säkerhet bör du **LÄSA** och **FÖRSTÅ** instruktionsboken till laddningsstationen 9HC120LT före användning.

Montera batteripaketet 9HB125LT/9HB120LT



WARNING: Före (de)montering av verktyget, se till att ratten för hastighetsreglage (2) står på OFF.

För att montera batteripaketet, tryck in två klämmor (Fig. 9) samtidigt och sätt i batteripaketet i verktyget tills det sitter fast.

För att demontera tryck in två klämmor samtidigt och dra ur batteriet ur verktyget (Fig. 10)

KRAFTAGGREGAT (medföljer eller tillval)



WARNING: För din personliga säkerhet, bör du **LÄSA** och **FÖRSTÅ** instruktionsboken till kraftaggregatet 9HP120LT före användning.

Montera kraftaggregatet 9HP120LT (10)



WARNING: Före (de)montering av verktyget, se till att ratten för hastighetsreglage (2) står på OFF.

För att montera kraftaggregatets block tryck in två klämmor (Fig.11) samtidigt och sätt i kraftaggregatet i verktyget, tills det sitter fast. För att demontera tryck in två klämmor samtidigt och dra ur kraftaggregatet från verktyget (Fig.12).

INNAN VERKTYGET STARTAS

Se till att:

- elsystemet överensstämmer med de egenskaper som anges på etiketten och att kraftaggregatets kabel och kontakt är i perfekt skick (när verktyget används med ett kraftaggregat 9HP120LT);
- batteripaketet är i perfekt skick och är laddat (se batteripaketets nivåindikation);
- ON/OFF-omkopplaren fungerar väl med kraftaggregatet 9HP120LT/batteripaketet 9HB125LT/9HB120LT fränkopplat;
- alla delar av verktyget har monterats korrekt och inga tecken på skador förekommer;
- lufthålen inte är tilltäppta.

START OCH STOPP

- **Start:** vrid potentiometerns ratt (2) och ställ in hastigheten från värde 1 till 5. Tryck omkopplingsspaken (7) mot verktygets kropp.

- **Stopp:** släpp spaken och vrid potentiometerns ratt på OFF.



WARNING: om en onormal vibration förekommer, eller stötdämparen inte passar, efter att verktyget startats, stäng av det omedelbart och åtgärda felet.

STARTPROBLEM

Om verktyget inte startar, i fall att:

- 1) **maskinen används med batteri** - se till att batteripaketet är laddat (se Batteripaketets nivåindikation (9)); kontrollera att batteriet satts i korrekt;
- 2) **maskinen används med kraftaggregat** - kontrollera att kabelkontaktens stift sitter ordentligt insatt i uttaget och undersök om ström finns i kontakten. Kontrollera även om smälta säkringar eller öppna krets brytare finns på linjen.

BULLERUTSLÄPPSVÄRDEN

Bullervärden fastställda enligt EN 62841-1:



Använd hörselskydd.

LJUDTRYCKSNIVÅ
LJUDEFFEKTNIVÅ
OSÄKERHET (K)

HR81M/HR81ML

dB(A)	70
dB(A)	80
dB	3

VIBRATIONSUTSLÄPPSVÄRDEN

Totala vibrationsvärden a_h (vektorsumma för tre riktningar) och osäkerhet K beräknad enligt EN 62841-1:

		HR81M	HR81ML
3 AXLARS VIBRATIONSIVÅ (a_h)	m/s^2	2.50	1.85
OSÄKERHET (K)	m/s^2	0.28	0.20

Uppvisade emissionsvärden är jämförbara och ska användas för preliminär bedömning av operatörens riskexponering under arbetsperioden. Rätt värdering av arbetsperioden måste även inkludera verktygets vilo- och stopperperioder. Dessa emissionsvärden representerar verktygets huvudapplikationer. Om verktyget används för andra applikationer, med andra tillbehör, eller om inte regelbundet underhåll utförs, kan emissionsvärdena öka betydligt under arbetsmomenten.

 **FARA:** De angivna mätvärdena hänför sig till nya motorverktyg. Daglig användning medför att buller- och vibrationsvärdena ändras.

UNDERHÅLL OCH SKÖTSEL

 **WARNING:** För att minska risken för skada, stäng av enheten och koppla från kraftkällan (när maskinen är ansluten till ett kraftaggregat) eller batteripaket (när maskinen är ansluten till ett batteripaket) före installation och borttagning av tillbehör, före justering eller vid reparationer. Se till att omkopplaren står på "OFF". En oavsiktlig start kan medföra skada.

RENGÖRING

Efter varje arbetsession, eller vid behov, ta bort allt damm från verktygets kropp med en mjuk trasa, och var särskilt noga med motorns lufthål. Inga andra underhållsåtgärder får utföras av användaren.

SMÖRJNING

Detta verktyg har smorts med en tillräcklig mängd höggradigt smörjmedel för enhetens livslängd under normala driftförhållanden. Det behövs ingen mer smörjning.

REPARATIONER

Underhåll och rengöring av inre delar som kullager, växellådor etc. eller annat, måste utföras av en auktoriserad serviceverkstad.

BORTSKAFFANDE (WEEE-DIREKTIVET)

 **Endast för EU-länder:** Enligt det europeiska direktivet om avfall från elektrisk och elektronisk utrustning och dess implementering i överensstämmelse med nationella standarder, måste uttjänt elektrisk utrustning samlas in separat för att återvinnas på miljövänligt sätt. Produkten, när den nått slutet av sin livslängd, får inte spridas i miljön eller kastas tillsammans med hushållsavfall. Den måste bortskaffas vid auktoriserade återvinningscentraler (kontakta de lokala myndigheterna för att få veta var produkten kan bortskaffas enligt lag). Korrekt bortskaffande av produkten bidrar till hälsa och bevarande av miljön. Olagligt bortskaffande av produkten medför straff för lagbrytarna.

Rupes BIGFOOT iBrid NANO Ibrid-verktygs reservdelensnummer:

HR81M	– Rupes BIGFOOT iBrid NANO med kort hals
HR81ML	– Rupes BIGFOOT iBrid NANO med lång hals
9HC120LT	– Li-ION Batteriladdare
9HB125LT/9HB120LT	– Li-ION Batteripaket
9HP120LT	– Rupes BIGFOOT iBrid NANO verktygs kraftaggregat

EU-FÖRSÄKRAN OM ÖVERENSSTÄMMELSE

Vi försäkrar på vårt egna ansvar att detta verktyg stämmer överens med direktiven: **2006/42/EG, 2014/30/EU, 2011/65/EU.**

Testerna har utförts i enlighet med standard:

EN 62841-1:2015 + AC:2015;
EN IEC 62841-2-3:2021 + A11:2021;
EN 62841-2-4:2014 + AC:2015;
EN 62233:2008 + AC:2008;
EN IEC 55014-1:2021;
EN IEC 55014-2:2021;
EN IEC 61000-3-2:2019 + A1:2021;
EN 61000-3-3:2013 + A1:2019 + A2:2021;
IEC EN 63000:2018.











Vermezzo (MI), 01/09/2023

Teknisk fil hos:
RUPES S.p.A.
Via Marconi, 3/A - Loc. Vermezzo
20071 - VERMEZZO CON ZELO (MI) - Italien

RUPES[®] S.p.A. a socio unicc
The President

G. Valentini

РУССКИЙ ЯЗЫК

Краткая информация по маркировке устройства, содержащая информацию по безопасности			
	ПРЕДУПРЕЖДЕНИЕ: Для уменьшения риска травмы пользователь должен прочитать руководство по эксплуатации		
	Маркировка CE для рынка ЕС		Постоянный ток
	Надевать наушники		Надевать перчатки
	Надевать очки		Надевать маску
	Утилизация оборудования, выведенного из эксплуатации (ДИРЕКТИВА WEEE)		Изделие содержит литий-ион. Не утилизировать изделие вместе с бытовыми отходами
	Евразийский знак соответствия	Ah	Ампер/час
Wh	Ватт в час	V	Вольт
n0	Частота вращения холостого хода	/min	В минуту
	Стрелка — действовать в направлении, указанном стрелкой		

ТЕХНИЧЕСКИЕ СПЕЦИФИКАЦИИ

ТИП	HR81M	HR81ML
Напряжение (VDC)	10.8 / 12	10.8 / 12
ОБ/МИН *	2000-5000*	2000-5000*
Срок службы батареи (мин)	~ 30**	~ 30**
Время зарядки (мин)	~ 20**	~ 20**
Электронное регулирование скорости вращения	•	•
Защита от превышения по току	•	•
Устройство плавного пуска	•	•
Светодиодный индикатор	•	•
Размеры (мм)	287x70x47***	332x70x47***
Вес, (кг)	470***	520***

* 2000 об/мин, когда рукоятка (2) регулировки скорости находится в положении 1, 2800 об/мин в положении 2, 3500 об/мин в положении 3, 4300 об/мин в положении 4, 5000 об/мин в положении 5.

** Значение относится к использованию аккумуляторной батареи 9NB125LT/9NB120LT, полностью заряженной с использованием зарядного устройства 9NC120LT и стандартного использования полировочной машины Rupes HR81M/HR81ML и орбиты функционального устройства 12 мм и Ø30 мм буферной прокладки.

*** измеряется без функционального узла, аккумуляторной батареи и источника питания.

 **ПРЕДУПРЕЖДЕНИЕ!** Прочитать все предупреждения по безопасности, инструкции, иллюстрации и технические условия, представленные с этим электрическим прибором. Невыполнение всех инструкций, перечисленных ниже может привести к удару электрическим током, возгоранию и/или серьезной травме. **Сохраняйте эти инструкции и указания для будущего использования.** Инструкции по технике безопасности или предупреждению несчастных случаев приведены в брошюре «ИНСТРУКЦИИ ПО ТЕХНИКЕ БЕЗОПАСНОСТИ», являющейся неотъемлемой частью настоящих документов. Настоящее руководство по эксплуатации содержит дополнительную информацию необходимую для определенной эксплуатации прибора.

ПРАВИЛЬНАЯ ЭКСПЛУАТАЦИЯ - Шлифовальный

 **ВНИМАНИЕ: ЗАПРЕЩАЕТСЯ НАЖИМАТЬ КНОПКУ БЛОКИРОВКИ ВАЛА (6) ВО ВЕРХЯ РАБОТЫ! ЭТУ КНОПКУ МОЖНО НАЖИМАТЬ ТОЛЬКО В ТОМ СЛУЧАЕ, ЕСЛИ ВЫКЛЮЧАТЕЛЬ (2) НАХОДИТСЯ В ПОЛОЖЕНИИ «ВЫКЛ».**

- Настоящий инструмент предназначен для использования в качестве полировочной машины, аппарата для пескоструйной очистки, очистительной машины, щеточной очистительной машины.
- Операции по абразивной обработке, обработке металлической щеткой или резке не рекомендуется выполнять с использованием этого инструмента. Использование этого инструмента для нежелательных приложений может привести к опасности и травмированию людей.
- Инструмент должен использоваться с дополнительными приспособлениями, которые специально предназначены для этого или рекомендуются производителем. Крепление этих дополнительных приспособлений к инструменту не гарантирует безопасной эксплуатации.
- Расчетная скорость дополнительных приспособлений должна быть, по крайней мере, эквивалентна максимальной скорости, указанной на инструменте. Использование дополнительных приспособлений на скорости выше указанной может привести к их поломке или выбросу в воздух.

- Внешний диаметр и толщина дополнительных приспособлений должны соответствовать спецификациям инструмента. Дополнительные приспособления с неправильными размерами не могут быть защищены или контролироваться должным образом.
- Конфигурация дополнительных приспособлений должна соответствовать данным инструмента. Использование дополнительных приспособлений, которые не подходят идеально к инструменту, может привести к разбалансировке, чрезмерной вибрации и невозможности управлять инструментом.
- Не использовать поврежденные дополнительные приспособления. Перед использованием необходимо проверить все дополнительные приспособления. Если инструмент или дополнительные приспособления упали, проверить, чтобы они не были повреждены или установить новое дополнительное приспособление. После проверки или установки нового дополнительного приспособления, проверить работу инструмента на максимальной скорости и без загрузки в течение одной минуты, сохраняя безопасное расстояние. Если дополнительные приспособления повреждены, они сломаются во время этого испытания.
- Надевайте средства индивидуальной защиты. В зависимости от приложения, надевайте защитную маску, защитные очки или козырек. В случае необходимости, надевайте противопылевую респиратор, используйте беруши, перчатки и передник, которые могут препятствовать попаданию небольших абразивных или рабочих фрагментов. Защита глаз должна препятствовать попаданию летящих инородных тел, которые генерируются в результате различных операций. Противопылевые респиратор или маска должны быть в состоянии фильтровать частицы, которые генерируются в результате различных операций. Длительное воздействие шумов высокой интенсивности может привести к потере слуха.
- Посторонние лица должны находиться на безопасном расстоянии от рабочей зоны. Любое лицо, входящее в рабочую зону, должно надевать средства индивидуальной защиты. Фрагменты обрабатываемой детали или сломанное дополнительное приспособление может улететь и привести к травме за пределами непосредственной зоны работы.
- Инструмент должен твердо удерживаться в руках во время запуска. Реактивный вращающий момент двигателя, по мере того, как он ускоряется до полной скорости, может привести к переключению инструмента.
- Используйте зажимы, чтобы поддерживать рабочую деталь в случае необходимости. Никогда не держите небольшой рабочий инструмент в одной руке, а инструмент — в другой во время использования. Зажатие небольшой рабочей детали позволит вам контролировать использование инструмента. Материалы округлой формы, такие как цилиндрические стержни, воздуховоды или трубы часто вращаются во время обработки, что может привести к травмам оператора.
- Положение провода четкое дополнительного приспособления свинчивания. Если ситуация выходит из под контроля, провод может быть отрезан или ободран, ладонь или предплечье могут быть затянута в это приспособление.
- Никогда не кладите электроинструмент до тех пор, пока он полностью не остановится. Приспособление может затянута поверхность и электроинструмент может выйти из под контроля.
- После смены диска-подшвы или шлифовального листа необходимо удостовериться, что они правильно закреплены. Ослабленное регулировочное приспособление может неожиданно сдвинуться, приведя к потере контроля, ослаблению поворотных компонентов, которые могут вылететь с силой.
- Не запускать электроинструмент, если вы держите его сборку. При случайном касании приспособления одежда может быть затянута, выдернув тем самым инструмент.
- Регулярно очищать вентиляционные отверстия электроинструмента. Вентиляторы двигателя могут нагнать пыль внутрь кожуха, а чрезмерное накопление металлического порошка может привести к опасности поражения электрическим током.
- Не использовать инструмент рядом с воспламеняющимися материалами. Искры могут привести к возгоранию этих материалов.
- Не использовать дополнительное приспособление, которое требует жидкого холодильного агента. Использование воды или других жидких холодильных агентов может привести к смертельному электропоражению или удару электрическим током.

ДОЛЖНОЕ ПЕРЕМЕЩЕНИЕ

Инструмент предназначен для управления работой одной рукой в целях шлифовки, зачистки щеткой, очистки и пескоструйной очистки.

ЧАСТИ ИНСТРУМЕНТА

- | | |
|---|--|
| 1 - Идентификационная табличка | 8 - Аккумуляторные батареи 10,8В код 9НВ125LT/9НВ120LT (дополнительно) |
| 2 - ВКЛ./ВЫКЛ. / скорость регулировочной рукоятки | 9 - Светодиодный индикатор уровня заряда батареи |
| 3 - Буферная прокладка (не поставляется) | 10 - Питание 9НР120LT (дополнительно) |
| 4 - Дисковая прокладка с липучкой | 11 - Вал функционального узла: Орбита красного цвета 12, орбита синего цвета 3, поворотная версия зеленого цвета |
| 5 - Вентиляционные отверстия двигателей | 12 - Удлинительный вал 291.390 |
| 6 - Кнопка блокировки вала | |
| 7 - ВКЛ./ВЫКЛ рычаг переключателя | |

ДВИГАТЕЛЬ

ПРЕДУПРЕЖДЕНИЕ: Для сокращения риска травмирования с этим изделием необходимо использовать исключительно литиево-ионную аккумуляторную батарею 9НВ125LT/9НВ120LT или источник питания 9НР120LT(дополнительно) для питания двигателя.

Инструмент управляется двигателем DC. Учитывая то, что аккумуляторные батареи, не рекомендованные компанией Rupes, не были протестированы на предмет использования с этим изделием, использование таких батарей с этим инструментом может привести к травмированию или повреждению имущества.

ПЕРЕКЛЮЧАТЕЛЬ

ПРЕДУПРЕЖДЕНИЕ: Для сокращения риска травмирования поверните ручку (2) в положение ВЫКЛ после любого использования

Поверните узел в положение вкл., поверните рукоятку потенциометра (2) и установите скорость на значении от 1 до 5. Нажмите на рычаг переключателя (7) по направлению к корпусу инструмента. Поверните его в положение выкл., высвободите рычаг и поверните рукоятку потенциометра в положение ВЫКЛ.

ЭЛЕКТРОННЫЙ КОНТРОЛЛЕР

Основные функции электронного контроллера: контроль скорости, защита батарей и двигателя, индикатор уровня заряда аккумуляторных батарей, плавный пуск.

Контроль скорости

Скорость инструмента можно изменить при повороте рукоятки регулятора скорости (2) в необходимое положение. Рукоятка регулятора скорости (2) может быть настроена на любую скорость от 2000 до 5000 об/мин.

Защита аккумуляторных батарей и двигателя

Электронная защита защищает двигатель и батареи от перегрева. Также она гарантирует их более длительный срок службы.

ПРИМЕЧАНИЕ: в случае перегрузки по току, вызванной повторяющимися запусками или чрезмерной перегрузкой, защита отключает инструмент и на индикаторе уровня заряда аккумуляторной батареи будет мигать **КРАСНЫЙ** огонек.

Индикатор уровня заряда аккумуляторной батареи

Светодиод индикатора уровня заряда аккумуляторной батареи отображает уровень заряда аккумуляторной батареи посредством цвета:

- **ЗЕЛЕНЫЙ:** от 100% до 50% уровня заряда батареи
- **ЖЕЛТЫЙ:** от 50% до 20% уровня заряда батареи
- **КРАСНЫЙ:** от 20% до 0% уровня заряда батареи
- **КРАСНЫЙ МИГАЮЩИЙ:** 0% уровень заряда батареи: инструмент не запускается.

Устройство плавного пуска

Устройство плавного пуска гарантирует защиту двигателя и батареи и сокращает риск травмирования оператора.

ПУСК

Перед пуском инструмент гарантирует, что:

- упаковка полностью готова и не отображает никаких признаков повреждения во время хранения или транспортировки;
- инструмент полный; проверьте, чтобы количество и тип компонентов соответствовало указанному в настоящем руководстве по эксплуатации;

СБОРКА ДОПОЛНИТЕЛЬНЫХ ПРИСПОСОБЛЕНИЙ

 **ПРЕДУПРЕЖДЕНИЕ:** Перед (де)монтажом инструмента убедитесь в том, что рукоятка регулятора скорости находится в положении **ВЫКЛ.**

 **ПРЕДУПРЕЖДЕНИЕ:** Не прилагайте усилия к винту, т.к. Его можно повредить. Максимально допустимое усилие на винт — 2 Nm. Завинчивайте исключительно в направлении по часовой стрелке, когда инструмент установлен так, как показано на Рис. 4 и Рис. 6 (отвинчивайте против часовой стрелки).

ПРОТИВОВЕС

Нажмите на кнопку блокировки вала (6) (Рис. 1) и завинтите узел на вале инструмента. Используйте предоставленный ключ для удерживания противовеса (Рис. 3).

КОЛОДКА ТОРМОЗНОГО ДИСКА ИЛИ ЩЕТКИ (поставляется или дополнительно)

Исполнение двойного действия (Рис. 4): установить эту колодку тормозного диска/щетки в красный/синий вал (4) и завинтить его на валу (удерживайте при помощи предоставленного ключа). Для снятия удерживайте вал при помощи предоставленного ключа и отвинтите.

Поворотное исполнение (Рис. 5): разместите колодку тормозного диска/ щетку на зеленом валу (4), удерживайте кнопку блокировки вала (6) и завинтите колодку тормозного диска на валу (Рис. 6). Для снятия удерживайте кнопку блокировки вала (6) и отвинтите.

МОНТАЖ ОБОРУДОВАНИЯ 291.390

Нажмите кнопку блокировки вала (6) (Рис. 1) и привинтите удлинитель к валу инструмента (Рис. 13).

Используйте только перечисленные принадлежности:

- 9.VF3030 - Жесткая нейлоновая щетка
- 9.VF3015 - Мягкая нейлоновая щетка
- 9.VF3000 - Щетка из конского волоса
- 997.001 - Шлифовальный диск Ø30 для полировки
- 995.001 - Шлифовальный диск Ø30 с застежкой на липучках

БУФЕРНАЯ ПРОКЛАДКА (Не предоставлено)

 **ПРЕДУПРЕЖДЕНИЕ:** Дополнительным приспособлениям должна быть присвоена категория, по крайней мере, той скорости, которая указана на предупреждающей табличке. В случае, если скорость дополнительных приспособлений превышает расчетную, они могут расстаться и привести к травме. Расчетная скорость дополнительных приспособлений всегда должна превышать фактическую скорость инструмента так, как это показано на заводской табличке инструмента.

Сборка буферной прокладки (3) (Рис. 7) на липучке дисковой колодки (4). Нажать на буферную колодку, чтобы прикрепить ее к дисковой колодке.

АККУМУЛЯТОРНАЯ БАТАРЕЯ (ПОСТАВЛЯЕТСЯ ИЛИ ДОПОЛНИТЕЛЬНО)

 **ПРЕДУПРЕЖДЕНИЕ:** Избегать короткого замыкания контактов. Избегать механического повреждения аккумуляторной батареи. Не открывать и не разбирать. Рекомендации по защите против возгорания и взрыва. Не допускать воздействия на материал тепла, искр, открытого пламени и любых источников возгорания. Температура, превышающая 45°C, сокращает производительность аккумуляторной батареи. Избегать длительного воздействия тепла или солнечного света. Хранить при комнатной температуре (приблизительно 20°C) при приблизительно 20–60% номинальной емкости. Каждые шесть месяцев хранения, заряжайте аккумуляторную батарею, как при обычном режиме.

Использование по назначению

Аккумуляторная батарея 9NB125LT/9NB120LT (Рис. 9) используется в качестве источника питания для гибридного инструмента Rupes BIGFOOT iBrid NANO HR81M/HR81ML.

Аккумуляторная батарея 9NB125LT/9NB120LT спецификации

 **ПРЕДУПРЕЖДЕНИЕ:** технические характеристики указаны на этикетке аккумуляторной батареи 9NB125LT/9NB120LT

ПРЕДУПРЕЖДЕНИЕ: для сращения р иска т равмирования или в зрыва и икогда н е поджигать и н е сжигать аккумуляторную батарею инструмента даже, если она повреждена, не работает или полностью разряжена. При горении выделяются токсичный дым и материалы.

Модель	Химия	Напряжение (В)	Емкость (А/ч)	Энергия (Wh)	Вес (кг)
9NB125LT	Литиево-ионная	10,8	2,5	27±27,75	0,183±0,005
9NB120LT	Литиево-ионная	10,8	2,0	21,6	0,183±0,005



 **ПРЕДУПРЕЖДЕНИЕ:** зарядить Rupes литиево-ионную аккумуляторную батарею 9NB125LT/9NB120LT только при помощи Rupes литиево-ионного зарядного приспособления 9NC120LT. Другие типы батарей могут привести к травме и повреждениям. Эта аккумуляторная батарея и зарядное устройство сопоставимы с системами NiCd или NiMH.

Когда заряжать

Заряжайте ваш инструмент, когда вам удобно и, когда это необходимо для вашей работы. Аккумуляторная батарея гибридного инструмента Rupes BIGFOOT iBrid NANO не вырабатывает «память», если заряжается только после частичного заряда. Нет необходимости в полном разряде аккумуляторной батареи инструмента до ее установки на зарядное устройство. Используйте светодиодный индикатор уровня заряда 9NB125LT/9NB120LT на гибридном инструменте Rupes BIGFOOT iBrid NANO HR81M/HR81ML для определения момента, когда нужно заряжать аккумуляторную батарею Rupes.

Зарядка аккумуляторной батареи 9NB125LT/9NB120LT (8)

Аккумуляторная батарея, которая входит в набор, должна быть заряжена перед использованием. Поставленная батарея заряжена приблизительно на < 30%. Для зарядки литий-ионный аккумулятор должен быть отключен к зарядному устройству 9NC120LT до полного заряда.

  **ПРЕДУПРЕЖДЕНИЕ:** Для вашей личной безопасности необходимо перед использованием **ПРОЧИТАТЬ** и **ПОНЯТЬ** руководство по эксплуатации зарядного устройства 9NC120LT.



Сборка аккумуляторной батареи 9NB125LT/9NB120LT

 **ПРЕДУПРЕЖДЕНИЕ:** Перед (де)монтажом инструмента убедитесь в том, что рукоятка (2) регулятора скорости находится в положении ВЫКЛ.

Для того, чтобы собрать аккумуляторную батарею нажать одновременно на два зажима (Рис. 9) и установить аккумуляторную батарею в инструмент, пока она не будет зафиксирована.

Для того, чтобы разобрать необходимо одновременно нажать на два зажима и извлечь аккумуляторную батарею из инструмента (Рис. 10)

ПИТАНИЕ ((ПОСТАВЛЯЕТСЯ ИЛИ ДОПОЛНИТЕЛЬНО)

  **ПРЕДУПРЕЖДЕНИЕ:** Для вашей личной безопасности необходимо перед использованием **ПРОЧИТАТЬ** и **ПОНЯТЬ** руководство по эксплуатации устройства питания 9NP120LT.

Сборка питания 9NP120LT (10)

 **ПРЕДУПРЕЖДЕНИЕ:** Перед (де)монтажом инструмента убедитесь в том, что рукоятка (2) регулятора скорости находится в положении ВЫКЛ.

Для того, чтобы собрать блок источника питания нажать одновременно на два зажима (Рис. 11) и установить блок источника питания в инструмент, пока она не будет зафиксирована. Для того, чтобы разобрать необходимо одновременно нажать на два зажима и извлечь блок источника питания из инструмента (Рис. 12)

ПЕРЕД ЗАПУСКОМ ИНСТРУМЕНТА

Обеспечить, что:

- Электрическая система соответствует характеристикам, указанным на этикетке, а кабель и вилка источника питания находятся в идеальном состоянии (когда инструмент используется с сборка питания 9NP120LT);
- аккумуляторная батарея находится в отличном состоянии и заряжается (см. уровень заряда аккумуляторной батареи);

- кнопка ВКЛ/ВЫКЛ работает хорошо с источником питания 9HP120LT/ аккумуляторная батарея 9HB125LT/9HB120LT отсоединена;
- все части инструментов собраны должным образом и, что какие-либо признаки повреждения отсутствуют;
- вентиляционные отверстия не засорены.

ПУСК И ОСТАНОВКА

- **Пуск:** поверните узел в положение вкл., поверните рукоятку потенциометра (2) и установите скорость на значении от 1 до 5. Нажмите на рычаг переключателя (7) по направлению к корпусу инструмента.
- **Остановка:** поверните его в положение выкл., высвободите рычаг и поверните рукоятку потенциометра в положение ВЫКЛ.

 **ПРЕДУПРЕЖДЕНИЕ:** если в случае необычной вибрации или расхождения буферной прокладки после пуска инструмента, незамедлительно выключите инструмент и устранили ошибку.

СБОЙ ПУСКА

Если инструмент не запускается в случае:

- 1) **машина используется с батареей** – гарантировать, что аккумуляторная батарея заряжена (см. Уровень заряда аккумуляторной батареи (9)); проверьте, чтобы батарея была установлена правильно;
- 2) **машина используется с источником питания** – проверьте, чтобы убедиться в том, что штырьки на вилке шнура идеально контактируют с розеткой; проверьте, есть ли ток в розетке. Также проверьте нет ли перегоревших предохранителей или разомкнутых автоматов защиты.

ЗНАЧЕНИЯ УРОВНЯ ШУМА

Шумовая эмиссия определена в соответствии с EN 62841-1:



Использовать защиту органов слуха.

		HR81M/HR81ML	
УРОВЕНЬ ЗВУКОВОЙ МОЩНОСТИ	dB(A)	70	
УРОВЕНЬ НЕОПРЕДЕЛЕННОСТЬ (K)	dB(A)	80	
	dB	3	

ЗНАЧЕНИЯ УРОВНЯ ВИБРАЦИИ

Суммарная вибрация a_h (векторная сумма трех направле-ний) и погрешность K определены в соответствии с EN 62841-1:

УРОВЕНЬ ВИБРАЦИИ 3 ОСИ (a_h) НЕОПРЕДЕЛЕННОСТЬ (K)	HR81M		HR81ML
	m/s^2	2.50	1.85
	m/s^2	0.28	0.20

Отображенные значения воздействия являются сравнительными и должны использоваться для оценки риска для оператора во время работы. Соответствующая оценка периода работы должна также включать периоды простоя инструмента и периоды остановок. Эти значения выделения представляют основное использование инструмента. Если инструмент используется для других приложений, с другими дополнительными приспособлениями, или, если он не подвергается регулярному техобслуживанию, уровень воздействия во время рабо ты увеличивается значительно.

 **ОПАСНОСТЬ:** Указанные меры относятся к новым инструментам. Ежедневное использование приводит к тому, что значения шума и вибрации изменяются.

ТЕХОБСЛУЖИВАНИЕ И РЕМОНТ

 **ПРЕДУПРЕЖДЕНИЕ:** Для сокращения риска травмы, выключите узел и отключите его от источника питания (когда машина подключена к источнику питания) или аккумуляторной батареи (когда машина подключена к аккумуляторной батарее) до установки или снятия дополнительных приспособлений, до их настройки или проведения ремонтных работ. Убедитесь в том, что переключатель находится в положении «ВЫКЛ». Случайный пуск может привести к травме.

ОЧИСТКА

В конце каждой смены или, если требуется, удалите пыль с корпуса инструмента используя мягкую тряпку, обращая особое внимание на отверстия вентиляции двигателя. Пользователь не должен выполнять никакие другие работы по техобслуживанию.

СМАЗКА

Этот инструмент смазан достаточным количеством высококачественной консистентной смазки на весь срок службы узла при стандартных условиях работы. Дополнительной смазки не требуется.

РЕМОНТ

Техобслуживание и очистка внутренних частей, например, шариковых подшипников, шестерней ит.д. или других должна осуществляться исключительно в авторизованном сервисном центре.

Утилизация оборудования, выведенного из эксплуатации (ДИРЕКТИВА WEEE)



Только для стран-членов EU: В соответствии с Европейской директивой об утилизации электрического и электронного оборудования и ее реализацией в соответствии с национальными стандартами, отработанное электрическое оборудование необходимо собирать отдельно, чтобы переработать экологически безопасным способом. Когда изделие достигает конца срока службы, его нельзя выбрасывать в окружающую среду или вместе с бытовыми отходами. Его необходимо утилизировать в уполномоченных центрах по переработке (обратитесь в местные органы власти, чтобы узнать, где утилизировать продукт в соответствии с законом). Правильная утилизация продукта способствует здоровью и сохранению окружающей среды. Незаконная утилизация продукта повлечет за собой штрафные санкции.

Кодовые номера частей гибридного инструмента Rupes BIGFOOT iBrid NANO:

HR81M	– гибридный инструмент Rupes BIGFOOT iBrid NANO с короткой шейкой
HR81ML	– гибридный инструмент Rupes BIGFOOT iBrid NANO с длинной шейкой
9HC120LT	– зарядное устройство для литий-ионных батарей
9HB120LT/9HB125LT	– портативный батарейный источник питания с литий-ионными батареями
9NP120LT	– блок питания для гибридного инструмента Rupes BIGFOOT iBrid NANO

ЗАЯВЛЕНИЕ О СООТВЕТСТВИИ ЕС

Мы заявляем под нашу собственную ответственность, что представленный инструмент соответствует директивам: 2006/42/ЕС, 2014/30/EU, 2011/65/EU.

Тесты проводились в соответствии со стандартом:

EN 62841-1:2015 + AC:2015;
EN IEC 62841-2-3:2021 + A11:2021;
EN 62841-2-4:2014 + AC:2015;
EN 62233:2008 + AC:2008;
EN IEC 55014-1:2021;
EN IEC 55014-2:2021;
EN IEC 61000-3-2:2019 + A1:2021;
EN 61000-3-3:2013 + A1:2019 + A2:2021;
IEC EN 63000:2018.











Vermezzo (MI), 01/09/2023

Техническая документация составлена:
RUPES S.p.A.

Via Marconi, 3/A - Loc. Vermezzo
20071 - VERMEZZO CON ZELO - Italy (Италия)

RUPES[®] S.p.A. a socio unico
The President

G. Valentini

Etykiety urządzenia zawierające informacje dotyczące bezpieczeństwa			
	OSTRZEŻENIE: By zminimalizować ryzyko uszkodzenia ciała, użytkownik musi przeczytać instrukcję obsługi		
	Znak CE dla rynku UE		Prąd stały
	Założ słuchawki ochronne		Założ rękawice
	Założ okulary ochronne		Założ maskę
	Utylizacja urządzeń wycofanych z eksploatacji (DYREKTYWA WEEE)		Produkt litowo-jonowy. Nie wyrzucać produktu wraz z odpadami domowymi
	Znak zgodności euroazjatyckiej	Ah	Amperogodziny
Wh	Watogodziny	V	Wolty
n0	Prędkość bez obciążeniowa	/min	Na minutę
	Strzałka - działanie w kierunku wskazanym przez strzałkę		

SPECYFIKACJE TECHNICZNE

TYP	HR81M	HR81M3L
Napięcie (VDC)	10.8 / 12	10.8 / 12
RPM *	2000-5000*	2000-5000*
Żywotność baterii	~ 30**	~ 30**
Czas ładowania (min)	~ 20**	~ 20**
Elektroniczna regulacja prędkości	•	•
Zabezpieczenie nadprądowe	•	•
Miękki start	•	•
Wyświetlacz ledowy	•	•
Wymiary (mm)	287x70x47***	332x70x47***
Waga (g)	470***	520***

* 2000 obr/min, gdy Pokrętko regulacji prędkości (2) znajduje się w pozycji 1, 2800 obr/min w pozycji 2, 3500 obr/min w pozycji 3, 4300 obr/min w pozycji 4, 5000 obr/min w pozycji 5.

** Wartość ta odnosi się do wykorzystania w pełni naładowanego akumulatora 9HB125LT/9HB120LT z ładowarką 9HC120LT i normalnego użytkowania z polerkami Rupers HR81M/HR81ML o 12mm obrobice jednostki funkcjonalnej i Ø30mm podkładce bufora.

*** Mierzone przez jednostkę funkcjonalną, akumulator i zasilacz.

 **OSTRZEŻENIE! Przeczytać wszystkie ostrzeżenia w zakresie bezpieczeństwa, ilustracje i specyfikacje techniczne dostarczone z narzędziem.** Nieprzestrzeżenie podanych poniżej instrukcji może skutkować porażeniem prądem, pożarem i/lub poważnymi obrażeniami ciała. **Należy starannie przechowywać wszystkie przepisy i wskazówki bezpieczeństwa dla dalszego zastosowania.** Instrukcje dotyczące bhp i zapobiegania wypadkom zawarte są w książeczce „INSTRUKCJE BEZPIECZEŃSTWA”, będącej integralną częścią dokumentacji. Niniejsza instrukcja obsługi zawiera dodatkowe informacje wymagane podczas korzystania z narzędzia.

PRAWIDŁOWE UŻYTKOWANIE

 **UWAGA: NIE NACISKAĆ PRZYCIŚNIKA BLOKUJĄCEGO WAŁ (6) PODCZAS UŻYTKOWANIA! MOŻNA TO ZROBIĆ TYLKO WTEDY, GDY WYŁĄCZNIK (2) ZNAJDUJE SIĘ W POŁOŻENIU OFF**

- To narzędzie jest przeznaczone do użytku jako polerka, szlifierka, czyszczarka, szczotkarka.
- Urządzenia tego nie można używać do szcztokowania metalu i cięcia. Wykorzystanie narzędzia do czynności, do których nie zostało zaprojektowane, może wywołać zagrożenia i obrażenia osób.
- Urządzenie może być używane tylko z zestawem akcesoriów, które zostały zaprojektowane specjalnie do tego urządzenia lub zalecanych przez producenta. Mocowanie akcesoriów do narzędzia nie gwarantuje bezpiecznej pracy.
- Prędkość znamionowa akcesoriów musi być co najmniej równa maksymalnej prędkości podanej na narzędziu. Korzystanie z akcesoriów przy wyższej niż podana prędkości może spowodować jej odłamanie i wyrzucenie w powietrze.
- Średnica zewnętrzna i grubość akcesoriów musi odpowiadać specyfikacji urządzenia. Akcesoria o nieprawidłowych wymiarach nie mogą być odpowiedni chronione i kontrolowane.
- Konfiguracja akcesoriów musi być dopasowana do narzędzia. Stosowanie akcesoriów, które nie mogą być dobrze dopasowane to narzędzie może spowodować utratę balansu, nadmiernych drgań i niemożności kontrolowania urządzenia.
- Nie stosować uszkodzonych akcesoriów. Przed użyciem należy sprawdzić wszystkie akcesoria. Jeśli urządzenie lub

- jakieś akcesoria spadły na ziemię, należy sprawdzić, czy nie jest uszkodzone lub nałożyć nowe dodatki. Po kontroli lub instalacji akcesoriów należy przetestować działanie urządzenia z maksymalną prędkością i bez obciążenia przez jedną minutę, pozostając w bezpiecznej odległości. Jeżeli akcesoria są uszkodzone, w czasie tekstu pękną.
- **Stosować środki ochrony osobistej.** W zależności od zastosowania, należy użyć maski na twarz, gogle lub okulary ochronne. Gdy zachodzi potrzeba, należy stosować maskę przeciwpyłową, ochronniki słuchu, rękawice i fartuch zdolny do zatrzymywania drobnych fragmentów ściernych lub opiłków z obrabianego przedmiotu. Okulary ochronne muszą być zdolne do zatrzymywania fruwających odłamków powstałych na skutek wykonywania różnych czynności. Maskę przeciwpyłową lub oddechową powinna filtrować cząsteczki wytwarzane podczas pracy. Długotrwale narażenie na wysokie natężenie hałasu może spowodować utratę słuchu.
 - **Osoby nie biorące udział w czynnościach powinny stać w bezpiecznej odległości od miejsca pracy. Każda osoba zbliżająca się do miejsca pracy powinna być wyposażona w sprzęt ochrony osobistej.** Fragmenty obrabianego lub ułamanego elementu mogą odlecieć i spowodować obrażenia poza bezpośrednim obszarem pracy.
 - **Zawsze trzymaj narzędzie mocno w rękę (rękach) podczas rozruchu.** Moment reakcji silnika w trakcie przyspieszania do maksymalnej prędkości może spowodować przekreślenie się urządzenia.
 - **Podczas pracy używaj zacisków. Nigdy nie trzymaj obrabianego materiału w jednej ręce, w drugiej trzymając narzędzie.** Umieszczenie elementu w zaciskach pozwoli na wykorzystanie obydwu rąk do kontrolowania narzędzia. Materiały o zaokrąglonym kształcie, takie jak pręty cylindryczne, rury lub przewody rurowe, mają tendencję do obracania się podczas obróbki, co grozi uderzeniem operatora.
 - **Przewód należy umieścić z daleka od obracającego się elementu.** W przypadku utraty kontroli nad urządzeniem, przewód może zostać przecięty lub uszkodzony a dłoń lub ramię może być pociągnięta w stronę obracającego się elementu.
 - **Nigdy nie odstawiaj elektronarzędzia przed całkowitym zatrzymaniem obracającego się elementu.** Może on bowiem złapać powierzchnię, co może doprowadzić do utraty kontroli nad urządzeniem.
 - **Przy wymianie pasa tarczy ścierniej i/lub papieru ściernego należy upewnić się, że są one prawidłowo zamocowane.** elementu obracającego się i wyrzucenia go w powietrze.
 - **Nie należy uruchamiać narzędzia, nosząc je przy boku.** Przypadkowy kontakt z elementem obracającym się może spowodować wciągnięcie ubrania, co może doprowadzić do pociągnięcia urządzenia w stronę ciała.
 - **Regularnie czyść otwory wentylacyjne elektronarzędzia.** Wentylator silnika będzie wchłaniał kurz do środka obudowy a nadmierna akumulacja sproszkowanego metalu może doprowadzić do zwarcia.
 - **Nie wolno używać elektronarzędzia w pobliżu materiałów łatwopalnych.** Iskry mogą zapalić te materiały.
 - **Nie należy używać akcesoriów, który wymagają wykorzystania cieczy chłodzących.** Woda lub inne ciecze chłodzące mogą doprowadzić do porażenia prądem elektrycznym.

PRAWIDŁOWA OBSŁUGA

Narzędzie jest przeznaczone do posługiwania się nim jedną ręką w celu polerowania, szcztokowania, czyszczenia i szlifowania.

CZĘŚCI URZĄDZENIA

- | | |
|---|--|
| 1 - Tabliczka znamionowa | 8 - Akumulator 10,8V - 9HB125LT/9HB120LT (opcjonalne) |
| 2 - ON/OFF / Gałka regulacji prędkości | 9 - Wyświetlacz LED poziomu naładowania akumulatora |
| 3 - Podstawa buforowa (brak w zestawie) | 10 - Zasilanie 9HP120LT (opcjonalne) |
| 4 - Tarcza polerska velcro | 11 - Wał jednostki funkcjonalnej: Czerwony kolor dla orbity 12, Błękitny kolor dla orbity 3, |
| 5 - Szczeliny wentylacyjne silnika | Zielony kolor dla wersji obrotowej |
| 6 - Przycisk blokujący wał | 12 - Wał przedłużający 291.390 |
| 7 - Przelącznik ON/OFF | |

SILNIK

OSTRZEŻENIE: Aby zmniejszyć ryzyko obrażeń, do zasilania silnika tego urządzenia można stosować tylko Akumulator Li-Ion 9HB125LT/9HB120LT lub Zasilacz 9HP120LT (opcjonalnie).

Narzędzie jest napędzane za pomocą silnika prądu stałego. Ponieważ inne baterie, nie te oferowane przez Rupes, nie zostały przetestowane z urządzeniem, ich użycie może spowodować obrażenia lub uszkodzenia mienia.

PRZEŁĄCZNIK

UWAGA: Aby zmniejszyć ryzyko obrażeń, po skorzystaniu z narzędzia, należy obrócić pokrętko (2) do pozycji OFF. Aby uruchomić narzędzie, należy obrócić pokrętko potencjometru (2) i ustawić żądaną wartość prędkości od 1 do 5. Przesunąć dźwignię przełącznika (7) w kierunku korpusu narzędzia. Aby wyłączyć, należy zwolnić dźwignię i obrócić pokrętko potencjometru do pozycji OFF.

ELEKTRONICZNY REGULATOR

Głównymi funkcjami regulatora są: Regulacja prędkości, Ochrona akumulatora i silnika, Wskazywanie poziomu naładowania akumulatora, Miękki start.

Regulacja prędkości

Prędkość działania narzędzia może być zmieniana przez obracanie pokrętki regulacji prędkości (2) aż dożądanego ustawienia. Pokrętko regulacji prędkości (2) może być ustawione do każdej prędkości między 2000 a 5000 RPM (obrotów na minutę).

Ochrona akumulatora i silnika

Elektroniczna ochrona silnika i akumulatora przed przegrzaniem. Gwarantuje to dłuższą żywotność obu komponentów.

UWAGA: w przypadku przeciążenia prądowego spowodowanego ciągłymi startami lub nadmiernym obciążeniem ochrona wyłączy urządzenie, sygnalizując to działaniem miganiem na CZERWONO na wyświetlaczu stanu naładowania akumulatora.

Wskazywanie poziomu naładowania akumulatora

Wyswietlacz poziomu naładowania akumulatora LED wskazuje poziom operując odpowiednim kolorem:

- ZIEŁONY: od 100% do 50% naładowania akumulatora
- ŻÓŁTY: od 50% do 20% naładowania akumulatora
- CZERWONY: od 20% do 0% naładowania akumulatora
- MIGANIE NA CZERWONO: 0% naładowania akumulatora: urządzenie nie zostanie uruchomione.

Miękki start

Miękki start gwarantuje ochronę silnika i akumulatora oraz zmniejsza ryzyko obrażeń operatora.

URUCHAMIANIE

Przed uruchomieniem urządzenia upewnij się, czy:

- opakowanie jest kompletne i nie wykazuje oznak uszkodzenia w trakcie przechowywania lub transportu;
- narzędzie jest kompletne; sprawdź czy liczba i typ komponentów są zgodne z wartościami podanymi w niniejszej instrukcji.

MONTAŻ AKCESORIÓW



OSTRZEŻENIE: Przed (de)montażem narzędzia upewnij się, czy pokrętko regulacji prędkości (2) jest w pozycji OFF



OSTRZEŻENIE: Nie stosować nadmiernej siły przy wkręcaniu. Maksymalna siła oddziałująca na śrubę wynosi 2 Nm. By wkręcić śrubkę, należy obracać nią zgodnie ruchem wskazówek zegara, kiedy narzędzie znajduje się w pozycji takiej jak na Rys. 4 i Rys. 6 (by wykręcić, należy obracć śrubę w ruchu przeciwnym do ruchu wskazówek zegara).

PRZECIWWAGA

Wciśnij przycisk blokowania wału (6) (Rys. 1) i przykręć jednostkę do wału narzędzia. Użyj dołączonego klucza, by zachować przeciwwagę (Rys.3).

TARCZA LUB SZCZOTKA (w zestawie lub opcjonalna)

Wersja dwustronnego działania (Rys.4): umieść tarczę/szczotkę na czerwonym/błękitnym wale (4) i przykręć do wału (przytrzymując element kluczem z zestawu). By usunąć, przytrzymaj wał kluczem i odkręć.

Wersja obrotowa (Rys.5): umieść tarczę/szczotkę na zielonym wale (4), wciśnij przycisk blokowania wału (6) i przykręć element do wału (Rys. 6). By usunąć, wciśnij przycisk blokowania wału (6) i odkręć.

MONTOWANIE AKCESORIÓW 291.390

Nacisnąć przycisk blokowania wału (6) (Rys.1) i przykręcić przedłużkę na wale urządzenia (Rys. 13).

Używać tylko podanych akcesoriów:

- 9.BF3030 – Twardej szczotki nylonowej
- 9.BF3015 – Miękkiej szczotki nylonowej
- 9.BF3000 – Szczotki z włosia końskiego
- 997.001 – Płytki ø30 do szlifowania
- 995.001 – Płytki ø30 z rzepem do mocowania tarczy

PODKŁADKA BUFORA (Brak w zestawie)

UWAGA: Akcesoria muszą mieć prędkość znamionową przynajmniej równą od rekomendowanej na etykiecie ostrzegawczej urządzenia. Akcesoria pracujące szybciej od prędkości znamionowej mogą odłączyć się od urządzenia i spowodować obrażenia. Wartości znamionowe akcesoriów muszą być zawsze powyżej wartości wykazanych na etykietach urządzeń.

Zainstaluj podkładkę buforową (3) (Rys. 7) na powierzchni velcro tarczy (4). Wciśnij podkładkę, by przymocować ją do tarczy.

AKUMULATORY (w zestawie lub opcjonalne)



OSTRZEŻENIE: Unikać krótkich spięć styków. Unikać mechanicznych uszkodzeń akumulatorów. Nie otwierać ani nie rozmontowywać. Mieć na uwadze ochronę przed ogniem i eksplozjami. Trzymać z daleka od otwartego ognia, gorących powierzchni i materiałów łatwopalnych.

Temperatura powyżej 45°C zmniejsza wydajność akumulatora. Unikać nadmiernej ekspozycji na ciepło i światło słoneczne. Przechowywać w pokojowej temperaturze (około 20°C) w około 20–60% pojemności nominalnej. Co sześć miesięcy składowania naładować akumulatory w normalny sposób.

Zastosowanie zgodne z przeznaczeniem

Akumulatory 9HB125LT/9HB120LT (Rys. 9) są wykorzystywane jako źródło zasilania urządzenia Rupes BIGFOOT iBrid NANO HR81M/HR81ML.

Specyfikacja akumulatorów 9HB125LT/9HB120LT

UWAGA: dane techniczne znajdują się na etykiecie Akumulatora 9HB125LT/9HB120LT.



UWAGA: by zminimalizować ryzyko odniesienia obrażeń lub wybuchu pożaru, nigdy nie pal akumulatora, nawet jeśli jest uszkodzony, całkowicie zepsuty lub zupełnie rozładowany. W trakcie spalania uwalniane są materiały toksyczne gazy i materiały.

Model	Skład chemiczny	Napięcie (V)	Pojemność (Ah)	Energia (Wh)	Waga (kg)
9HB125LT	Lithium Ion	10,8	2,5	27÷27,75	0,183±0,005
9HB120LT	Lithium Ion	10,8	2,0	21,6	0,183±0,005



 **OSTRZEŻENIE:** ładuj akumulator Rupes Li-ION 9HB125LT/9HB120LT tylko w ładowarce Rupes Li-ION 9HC120LT. Inne typy akumulatorów mogą spowodować obrażenia u ludzi i zniszczenie mienia. Akumulator i ładowarka przy tym narzędziu nie są kompatybilne z systemami NiCd lub NiMH.

Kiedy ładować

Ładuj akumulator, kiedy jest to wygodne dla ciebie i twojej pracy. Akumulator narzędzia BIGFOOT iBrid NANO nie magazynuje „pamięci” kiedy jest naładowany jedynie częściowo. Nie ma potrzeby celowego wyczerpywania akumulatora przed umieszczeniem go na ładowarce. Użyj ledowego wyświetlacza akumulatora 9HB125LT/9HB120LT na urządzeniu Rupes BIGFOOT iBrid NANO HR81M/HR81ML, by orzec, czy akumulator Rupes nadają się do ładowania.

Ładowanie akumulatora 9HB125LT/9HB120LT

Akumulator(y) zawarte w zestawie będą naładowane przed użyciem. Akumulator w zestawie jest naładowany w <30%. By naładować akumulator Li-ion, połącz go z ładowarką 9HC120LT do czasu zakończenia ładowania.



  **OSTRZEŻENIE:** Dla własnego bezpieczeństwa prosimy **PRZECZYTAĆ** oraz **ZROZUMIEĆ** niniejszą instrukcję ładowarki 9HC120LT przed jej użyciem.

Montaż akumulatora 9HB125LT/9HB120LT

 **OSTRZEŻENIE:** Przed (de)montażem narzędzia upewnij się, czy pokrętko regulacji prędkości (2) jest w pozycji OFF. W celu zamontowania akumulatora wcisnąć dwa zaczepty (Rys. 9) w tym samym czasie i włożyć akumulator do narzędzia aż zostanie zamontowany.

W celu zdemontowania akumulatora wcisnąć dwa zaczepty w tym samym czasie i wyciągnąć akumulator z urządzenia (Rys. 10)

ŹRÓDŁO ZASILANIA (w zestawie lub opcjonalne)

  **OSTRZEŻENIE:** Dla własnego bezpieczeństwa prosimy **PRZECZYTAĆ** oraz **ZROZUMIEĆ** niniejszą instrukcję źródła zasilania 9HC120LT przed użyciem.

Montaż źródła zasilania 9HP120LT (10)

 **OSTRZEŻENIE:** Przed (de)montażem narzędzia upewnij się, czy pokrętko regulacji prędkości (2) jest w pozycji OFF. W celu zamontowania zasilania wcisnąć dwa zaczepty (Rys.11) w tym samym czasie i włożyć blok zasilania do narzędzia aż zostanie zamontowany. W celu zdemontowania zasilania wcisnąć dwa zaczepty w tym samym czasie i wyciągnąć blok zasilania z urządzenia (Rys.12)

PRZED URUCHOMIENIEM NARZĘDZIA

Upewnij się, że:

- układ elektryczny jest zgodny z charakterystyką opisaną na etykiecie oraz kabel zasilający i wtyczki są w idealnym stanie (gdy narzędzie korzysta z Zasilacz 9HP120LT);
- akumulator jest w idealnym stanie i jest naładowany (sprawdź wyświetlacz poziomu naładowania akumulatora);
- przełącznik ON/OFF działa poprawnie, gdy urządzenie jest odłączone od zasilania 9HP120LT/akumulatora 9HB125LT/9HB120LT;
- wszystkie części urządzenia zostały zamocowane poprawnie i nie ma żadnych znaków uszkodzeń;
- otwory wentylacyjne nie są zablokowane.

URUCHAMIANIE I ZATRZYMYWANIE

- **Uruchamianie:** obrócić pokrętko potencjometru (2) i ustawić żądaną wartość prędkości od 1 do 5. Przesunąć dźwignię przełącznika (7) w kierunku korpusu narzędzia.

- **Zatrzymanie:** zwolnić dźwignię i obrócić pokrętko potencjometru do pozycji OFF.

 **UWAGA:** w przypadku wystąpienia nieprzewidzianych wibracji lub niepasującej podkładki po uruchomieniu narzędzia, natychmiast je wyłączyć i wyeliminować usterkę.

NIEUDANE URUCHOMIENIE

Jeśli urządzenie nie uruchomiło się, w przypadku, gdy:

- 1) **maszyna korzysta z akumulatora** – upewnij się, że akumulator jest naładowany (sprawdź wyświetlacz poziomu naładowania akumulatora (9)); upewnij się, że akumulator jest poprawnie zamontowany;
- 2) **maszyna korzysta ze źródła zasilania** – sprawdź, czy bolce na wtyczce przewodu mają dobry kontakt z wylotem; sprawdź też, czy we wtyczce jest obecny prąd. Ponadto należy sprawdzić, czy nie ma przepalonych bezpieczników lub załączonych wyłączników na linii.

WARTOŚCI EMITOWANEGO HAŁASU

Wartości pomiarowe emisji hałasu zostały określone zgodnie z EN 62841-1:

	HR81M/HR81ML	
 Pamiętaj o odpowiedniej ochronie uszu	POZIOM CIŚNIENIA AKUSTYCZNEGO	dB(A) 70
	POZIOM MOCY AKUSTYCZNEJ	dB(A) 80
	KRUCHOŚĆ (K)	dB 3

WARTOŚCI DRGAŃ

Wartości łączne drgań a_h (suma wektorowa z trzech kierunków) i niepewność pomiaru K oznaczone zgodnie z EN 62841-1:

	HR81M	HR81ML
3 OSIOWY POZIOM WIBRACJI (a_h)	m/s ² 2.50	1.85
KRUCHOŚĆ (K)	m/s ² 0.28	0.20

Wyświetlane wartości emisyjne są porównawcze i mają być wykorzystane do tymczasowej oceny ryzyka ekspozycji operatora podczas okresu pracy. Właściwa ewaluacja okresu pracy musi zawierać także czas bezczynności urządzenia oraz okresy zatrzymania pracy narzędzia. Niniejsze wartości emisyjne reprezentują główne zastosowanie urządzenia. Jeśli urządzenie jest wykorzystywane do innych czynności, z innymi akcesoriami lub nie przechodzi regularnej konserwacji, wartości emisyjne mogą znacznie wzrosnąć podczas pracy.

 **NIEBEZPIECZEŃSTWO:** Podane wymiary odnoszą się do nowych elektronarzędzi. Dzielne zużycie powoduje zmiany wartości hałasu i wibracji.

KONSERWACJA I SERWISOWANIE

 **UWAGA:** By ograniczyć ryzyko odniesienia obrażeń, wyłącz urządzenie i odłącz od źródła zasilania (kiedy maszyna jest podłączona do takowego) lub akumulatora (jeżeli maszyna jest podłączona do takowego) przed instalacją bądź usuwaniem akcesoriów, przed kalibracją lub dokonywaniem napraw. Upewnij się, że przełącznik jest w pozycji „OFF”. Przypadkowe uruchomienie może spowodować obrażenia.

CZYSZCZENIE

Po zakończeniu każdej sesji roboczej, lub kiedy zachodzi konieczność, usunąć kurz z korpusu urządzenia używając do tego miękkiej ściěrki, mając na szczególnej uwadze szczeliny wentylacyjne silnika. Nie ma potrzeby wykonywania żadnych innych czynności konserwacyjnych przez użytkownika.

SMAROWANIE

Narzędzie zostało wysmarowane odpowiednią ilością wysokiej jakości smaru, który w normalnych warunkach użytkowania starczy na cały jego czas. Dalsze smarowania są niepotrzebne.

NAPRAWY

Konserwacja i czyszczenie wewnętrznych części takich jak łożyska kulkowe, koła zębate itp, muszą być wykonywane wyłącznie przez autoryzowany serwis techniczny.

UTYLIZACJA (DYREKTYWA WEEE)

 **Wyłącznie kraje UE:** Zgodnie z europejską dyrektywą w sprawie zużytych sprzętów elektrycznych i elektronicznych oraz jej wdrażaniem zgodnie z normami krajowymi, zużyty sprzęt elektryczny należy zbierać oddzielnie, aby mógł zostać poddany recyklingowi w sposób przyjazny dla środowiska. Produkt, na koniec okresu jego użytkowania, nie może być wyrzucony do środowiska lub wyrzucany jako odpad komunalny. Musi być utylizowany w autoryzowanych punktach recyklingu (skontaktować się z lokalnymi władzami, aby dowiedzieć się, gdzie usunąć produkt zgodnie z prawem). Prawidłowa utylizacja produktu przyczynia się do zachowania zdrowia i zachowania środowiska. Nieprawidłowe usuwanie produktu będzie wiązać się z karami nałożonymi na sprawców.

Numery Części narzędzia Rupes BIGFOOT iBrid NANO iBrid:

HR81M	– narzędzie o krótkim kołnierzu Rupes BIGFOOT iBrid NANO
HR81ML	– narzędzie o długim kołnierzu Rupes BIGFOOT iBrid NANO
9HC120LT	– Ładowarka Li-ION
9HB125LT/9HB120LT	– Akumulator Li-ION
9HP120LT	– Zasilacz narzędzia Rupes BIGFOOT iBrid NANO

DEKLARACJA ZGODNOŚCI UE

Deklarujemy, ponosząc odpowiedzialność, że prezentowane narzędzie pozostaje w zgodności z następującymi dyrektywami: Testy zostały 2006/42/WE 2014/30/UE, 2011/65/UE.

Testy zostały przeprowadzone w zgodzie z następującymi standardami:

EN 62841-1:2015 + AC:2015;
EN IEC 62841-2-3:2021 + A11:2021;
EN 62841-2-4:2014 + AC:2015;
EN 62233:2008 + AC:2008;
EN IEC 55014-1:2021;
EN IEC 55014-2:2021;
EN IEC 61000-3-2:2019 + A1:2021;
EN 61000-3-3:2013 + A1:2019 + A2:2021;
IEC EN 63000:2018.

Vermezzo (MI), 01/09/2023
Dokumenty techniczne znajdują się w:
RUPES S.p.A.
Via Marconi, 3/A - Loc. Vermezzo
20071 - VERMEZZO CON ZELO (MI) - Italy (Italia)

RUPES[®] S.p.A. a socio unicc
The President

G. Valentini

ΕΛΛΗΝΙΚΑ

Περιληπτική περιγραφή σημάτων συσκευής οι οποίες περιέχουν πληροφορίες ασφαλείας			
	ΠΡΟΕΙΔΟΠΟΙΗΣΗ: Για τον περιορισμό της πιθανότητας πρόκλησης τραυματισμού, ο χρήστης θα πρέπει να μελετήσει τις οδηγίες χρήσεως		
	Σήμανση CE για την Ευρωπαϊκή αγορά		Συνεχές ρεύμα
	Χρησιμοποιείτε προστατευτικά μέσα κατά του θορύβου		Χρησιμοποιείτε γάντια
	Χρησιμοποιείτε προστατευτικά ματιών		Χρησιμοποιείτε μάσκα
	Διάθεση-παροπλισμός (ΟΔΗΓΙΑ ΑΗΗΕ)		Το προϊόν περιέχει ιόντα λιθίου. Μην πετάτε το εν λόγω προϊόν σε κοινούς κάδους απορριμμάτων
	Ευρασιατικό σήμα συμμόρφωσης	Ah	Αμπέρ ανά ώρα
Wh	Watt ανά ώρα	V	Volt
n0	Ταχύτητα χωρίς φορτίο	/min	Ανά λεπτό
	Βέλος- ενεργείτε βάσει της κατεύθυνσης που υποδεικνύεται από το σχετικό βέλος		

ΤΕΧΝΙΚΕΣ ΠΡΟΔΙΑΓΡΑΦΕΣ

ΤΥΠΟΣ	HR81M	HR81ML
Τάση (VDC)	10.8 / 12	10.8 / 12
RPM* (*αριθμός στροφών ανά λεπτό)	2000-5000*	2000-5000*
Διάρκεια μπαταρίας (min)	~ 30**	~ 30**
Χρόνος φόρτισης (min)	~ 20**	~ 20**
Ηλεκτρονικός έλεγχος ταχύτητας	•	•
Προστασία από υπερφόρτωση	•	•
Ήπια εκκίνηση	•	•
Ένδειξη LED	•	•
Διαστάσεις (mm)	287x70x47***	332x70x47***
Βάρος (g)	470***	520***

* 2000 RPM* [Στροφές ανά λεπτό] όταν το Πλήκτρο [ρύθμισης] της ταχύτητας (2) βρίσκεται σε θέση 1, 2800RPM σε θέση 2, 3500RPM σε θέση 3, 4300RPM σε θέση 4, 5000 RPM σε θέση 5.

** Τιμή στην περίπτωση που χρησιμοποιείται πακέτο μπαταρίας 9HB125LT/9HB120LT, το οποίο έχει φορτιστεί [πλήρως] με συσκευή φόρτισης 9HC120LT και που χρησιμοποιείται με στιλβωτές «Rupes» HR81M/HR81ML και λειτουργική μονάδα διαμέτρου 12mm – με αντικραδασμική επιφάνεια τομής Ø30mm.

*** Μετρήθηκε χωρίς λειτουργική μονάδα, πακέτο μπαταρίας και τροφοδοτικό.

ΠΡΟΕΙΔΟΠΟΙΗΣΗ! Διαβάστε όλες τις προειδοποιήσεις ασφαλείας, τις οδηγίες, τις εικόνες και τις προδιαγραφές που παρέχονται με αυτό το ηλεκτρικό εργαλείο. Η μη τήρηση του συνόλου των οδηγιών που αναφέρονται παρακάτω μπορεί να προκαλέσει ηλεκτροπληξία, πυρκαγιά ή/και σοβαρό τραυματισμό. **Φυλάξτε όλες τις προειδοποιητικές υποδείξεις και οδηγίες για κάθε μελλοντική χρήση.** Οι οδηγίες για την ασφάλεια και την πρόληψη ατυχημάτων περιέχονται στο φυλλάδιο «ΟΔΗΓΙΕΣ ΑΣΦΑΛΕΙΑΣ» που αποτελεί αναπόσπαστο μέρος αυτών των εγγράφων. Αυτό το εγχειρίδιο οδηγιών λειτουργίας περιέχει πρόσθετες πληροφορίες απαραίτητες για την ορθή χρήση του εργαλείου.

ΣΩΣΤΗ ΧΡΗΣΗ

ΠΡΟΣΟΧΗ: ΠΡΟΣΟΧΗ: ΜΗΝ ΠΑΤΑΤΕ ΤΟ ΠΛΗΚΤΡΟ ΚΛΕΙΔΩΜΑΤΟΣ ΑΞΟΝΑ (6) ΕΝΩ ΧΡΗΣΙΜΟΠΟΙΕΙΤΕ ΤΟ ΠΡΟΪΟΝ! ΠΙΣΤΕΤΕ ΤΟ ΜΟΝΟ ΣΤΗΝ ΠΕΡΙΠΤΩΣΗ ΠΟΥ Ο ΔΙΑΚΟΠΤΗΣ (2) ΒΡΙΣΚΕΤΑΙ ΣΕ ΘΕΣΗ OFF

- Το εργαλείο αυτό προορίζεται για εργασίες στίλβωσης, λείανσης, καθαρισμού και βουρτσίσματος.
- Αυτό το εργαλείο δεν προορίζεται για χρήση βούρτσισμα μετάλλων ή εργασίες κοπής. Η χρήση του εργαλείου σε μη συμβατές εργασίες μπορεί να προκαλέσει κινδύνους και τραυματισμούς ατόμων.
- Το εργαλείο θα πρέπει να χρησιμοποιείται με αξεσουάρ τα οποία έχουν σχεδιαστεί ειδικά, για το συγκεκριμένο μηχανήμα και τα οποία προτείνονται από τον κατασκευαστή. Η εγκατάσταση πρόσθετων αξεσουάρ στο εργαλείο δεν εγγυάται και μία ασφαλή χρήση του προϊόντος.
- Η ονομαστική ταχύτητα των αξεσουάρ θα πρέπει να είναι τουλάχιστον ίση με τη μέγιστη ταχύτητα του εργαλείου. Η χρήση των πρόσθετων αξεσουάρ σε ταχύτητες υψηλότερες -από την ονομαστική τιμή του προϊόντος- μπορεί να οδηγήσει στο σπάσιμο ή την εκτίναξη τους.
- Η εξωτερική διάμετρος και το πάχος των αξεσουάρ θα πρέπει να είναι συμβατά με τις προδιαγραφές του εργαλείου. Αξεσουάρ με μη συμβατές διαστάσεις δεν είναι ασφαλή και δεν μπορούν να ελεγχθούν επαρκώς.
- Η παραμετροποίηση των αξεσουάρ θα πρέπει να ταιριάζει με το εργαλείο. Η χρήση πρόσθετων αξεσουάρ που δεν ταιριάζουν, πλήρως, με το εργαλείο μπορεί να προκαλέσει έλλειψη ισορροπίας του εργαλείου, υπερβολικές δονήσεις και έλλειψη ελέγχου.

- Μην χρησιμοποιείτε αξεσουάρ που έχουν υποστεί ζημιά. Πριν προχωρήσετε στη χρήση του προϊόντος, ελέγξτε όλα τα αξεσουάρ. Στην περίπτωση που το εργαλείο έχει πέσει ελέγξτε αν έχει υποστεί ζημιά. Αν να, εγκαταστήστε ένα νέο αξεσουάρ-ανταλλακτικό. Μετά την εγκατάσταση ενός αξεσουάρ, δοκιμάστε τη λειτουργία του εργαλείου στη μέγιστη της ταχύτητά του και χωρίς φορτίο για ένα λεπτό, διατηρώντας μία απόσταση ασφαλείας. Στην περίπτωση που τα αξεσουάρ έχουν υποστεί ζημιά θα σπάσουν κατά τη διάρκεια της δοκιμής.
- Χρησιμοποιείτε ατομικό εξοπλισμό προστασίας. Ανάλογα με την εφαρμογή, χρησιμοποιείτε προσωπίδα προστασίας, διόπτρες ή προστατευτικά γυαλιά. Χρησιμοποιείτε – κατά περίπτωση- μάσκα κατά της σκόνης, προστατευτικά μέσα ακοής, γάντια και ποδιά εργασίας για την προστασία του σώματος από θραύσματα λείανσεως ή άλλου είδους. Τα ειδικά μέσα προστασίας [της όρασης] σας προστατεύουν από πιθανή εκτόξευση θραυσμάτων κατά την εκτέλεση των διαφόρων εργασιών. Η μάσκα κατά της σκόνης ή ο αναπνευστήρας που χρησιμοποιείτε θα πρέπει να είναι σε θέση να φιλτράρει τα σωματίδια που δημιουργούνται κατά τη διάρκεια των εργασιών σας. Παρατεταμένη έκθεση σε υψηλά επίπεδα θορύβου μπορεί να προκαλέσει απώλεια ακοής.
- Κρατήστε τα άτομα που βρίσκονται πλησίον σας μακριά από το σημείο εκτέλεσης των εργασιών. Οποιοσδήποτε εισέρχεται εντός του χώρου εργασίας θα πρέπει να χρησιμοποιεί ατομικό εξοπλισμό προστασίας. Τα θραύσματα του προς επεξεργασία αντικειμένου ή ενός σπασμένου αξεσουάρ [του εργαλείου] μπορεί να εκτοξευτούν προκαλώντας έτσι τραυματισμούς σε άτομα που βρίσκονται στον περιβάλλοντα χώρο.
- Κατά την εκκίνηση κρατήστε το εργαλείο γερά στα χέρια σας. Η ροπή ανάδρασης του κινητήρα –μετά από επιτάχυνση- μπορεί να προκαλέσει την περιστροφή του εργαλείου.
- Για πρακτικούς λόγους, τοποθετήστε-στο υπό επεξεργασία αντικείμενο- σφιγκτήρες σταθεροποίησης. Μην κρατάτε ποτέ με το ένα χέρι το υπό επεξεργασία αντικείμενο και με το άλλο το εργαλείο. Η ακινητοποίηση του προς επεξεργασία αντικειμένου σας επιτρέπει να χρησιμοποιείτε και τα δυο σας χέρια για τον έλεγχο του εργαλείου. Τα υλικά με στρογγυλεμένο σχήμα, όπως κυλινδρικές ράβδους, αγωγούς ή σωλήνες έχουν την τάση να περιστρέφονται κατά την επεξεργασία, με κίνδυνο να χτυπήσουν τον χειριστή.
- Τοποθετήστε το καλώδιο μακριά από το περιστρεφόμενο εξάρτημα. Στην περίπτωση που χάσετε τον έλεγχο, το καλώδιο μπορεί είτε να κοπεί είτε να μπερδευτεί, τραβώντας έτσι τα χέρια σας προς το μέρος του περιστρεφόμενου εξαρτήματος.
- Μην ακουμπάτε το εργαλείο κάτω πριν σταματήσει τελείως. Το περιστρεφόμενο αξεσουάρ μπορεί να «γαντζωθεί» επάνω στην επιφάνεια θέτοντας το εργαλείο εκτός ελέγχου.
- Αφού αλλάξετε το αξεσουάρ λείανσης και/ή το φύλλο λείανσης, βεβαιωθείτε ότι έχουν στερεωθεί σωστά. Στην περίπτωση που τα στοιχεία ρύθμισης χαλαρώσουν τα μεμονωμένα εξάρτημα του εργαλείου μπορεί να μεταποτιστούν απροσδόκητα, προκαλώντας έτσι χάσιμο ελέγχου ή μία βίαιη εκτόξευση των εξαρτημάτων του.
- Μην λειτουργείτε το εργαλείο ενώ το μετατοπίζετε προς την πλευρά σας. Προσοχή, μία τυχαία επαφή [γνάτζωμα] του περιστροφικού εξαρτήματος επάνω στα ρούχα σας μπορεί να ρίξει το μηχάνημα επάνω σας.
- Καθαρίστε τακτικά τους αεραγωγούς του εργαλείου. Οι κινητήρες του ανεμιστήρα τραβούν τα υπολείμματα της εργασίας εντός του περιβλήματος κι έτσι μία υπερβολική συγκέντρωση μεταλλικής σκόνης μπορεί να οδηγήσει σε ηλεκτροπληξία.
- Μην χρησιμοποιείτε το ηλεκτρικό εργαλείο κοντά σε εύφλεκτα υλικά. Οι σπινθήρες θα μπορούσαν να προκαλέσουν ανάφλεξη αυτών των υλικών.
- Μην χρησιμοποιείτε εξάρτηματα που απαιτούν ψυκτικά υγρά. Η χρήση νερού ή άλλων ψυκτικών υγρών μπορεί να οδηγήσει σε ηλεκτροπληξία.

ΣΩΣΤΟΣ ΧΕΙΡΙΣΜΟΣ

Το εργαλείο αυτό έχει σχεδιαστεί για εργασίες στίλβωσης, βουρτσίσματος, καθαρισμού και λείανσης με το ένα χέρι.

ΜΕΡΗ ΤΟΥ ΕΡΓΑΛΕΙΟΥ

- | | |
|---|---|
| 1 - Πινακίδα ταυτοποίησης | 8 - Πακέτο μπαταρίας 10,8V - 9HB125LT/9HB120LT (προαιρετικό) |
| 2 - ON /OFF / Π λήκτρο ρύθμισης της ταχύτητας | 9 - LED στάθμης φόρτισης μπαταρίας |
| 3 - Αντικραδαμική επιφάνεια (δεν παρέχεται) | 10 - Τροφοδοτικό 9HP120LT (προαιρετικό) |
| 4 - Αξεσουάρ προστασίας δίσκου με βέλκρο | 11 - Λειτουργικός άξονας μονάδας: Περιφέρεια κόκκινου χρώματος 12, Περιφέρεια μπλέ χρώματος 3, Περιστεροφική έκδοση πράσινου χρώματος |
| 5 - Σχισμές εξερισμού κινητήρα | 12 - Άξονας προέκτασης 291.390 |
| 6 - Πλήκτρο κλειδώματος άξονα | |
| 7 - Μ οχλός-διακόπτης ON/OFF | |

ΚΙΝΗΤΗΡΑΣ

ΠΡΟΕΙΔΟΠΟΙΗΣΗ: ΠΡΟΕΙΔΟΠΟΙΗΣΗ: Για να μειώσετε τον κίνδυνο πρόκλησης ατυχήματος, με αυτό το προϊόν θα πρέπει να χρησιμοποιείτε μόνο το Πακέτο Μπαταρίας Ιόντων Λιθίου 9HB125LT/9HB120LT ή το Τροφοδοτικό 9HP120LT (προαιρετικό). Το εργαλείο αυτό λειτουργεί με κινητήρα συνεχούς ρεύματος. Το εργαλείο αυτό λειτουργεί με κινητήρα συνεχούς ρεύματος. Το προϊόν παρέχεται με μπαταρίες που έχουν ελεγεί από την Rupes. Η χρήση άλλου είδους μπαταρίας μπορεί προκαλέσει τραυματισμό ή υλικές ζημιές.

ΔΙΑΚΟΠΤΗΣ

ΠΡΟΕΙΔΟΠΟΙΗΣΗ: Για να μειώσετε τις πιθανότητες τραυματισμού, τοποθετήστε το πλήκτρο (2) σε θέση OFF μετά από κάθε χρήση.

Για να ενεργοποιήσετε τη μονάδα, περιστρέψτε το ποτενσιόμετρο (2) και ρυθμίστε την ταχύτητα η οποία καλύπτει μία κλίμακα τιμών από το 1 έως το 5. Πιέστε το μοχλό-διακόπτη (7) προς το σώμα του εργαλείου.

Για να απενεργοποιήσετε τη μονάδα, απελευθερώστε το μοχλό και περιστρέψτε το πλήκτρο του ποτενσιόμετρου σε θέση OFF.

ΗΛΕΚΤΡΟΝΙΚΟΣ ΕΛΕΓΚΤΗΣ

Ο έλεγχος της ταχύτητας, η προστασία της μπαταρίας και του κινητήρα, η ένδειξη της στάθμης της μπαταρίας και η ήπια εκκίνηση.

Έλεγχος ταχύτητας

Η ταχύτητα του εργαλείου σας μπορεί να τροποποιηθεί περιστρέφοντας τον ειδικό μοχλό (2) στην επιθυμητή θέση. Ο μοχλός ρύθμισης ταχύτητας (2) μπορεί να ρυθμιστεί σε ένα εύρος ταχυτήτων από 2000 έως 5000 RPM* (*αριθμός στροφών ανά λεπτό).

Προστασία μπαταρίας και κινητήρα

Το ηλεκτρονικό σύστημα ασφαλείας προστατεύει τον κινητήρα και την μπαταρία από υπερθέρμανση επιμηκύνοντας παράλληλα το χρόνο ζωής των παραπάνω.

ΣΗΜΕΙΩΣΗ: στην περίπτωση υπερφόρτωσης λόγω επαναλαμβανόμενων εκκινήσεων ή λόγω υπερβολικής φόρτωσης, το σύστημα α ασφαλείας απενεργοποιεί το εργαλείο και ένα **ΚΟΚΚΙΝΟ** λαμπάκι που αναβοσβήνει θα εμφανιστεί στην ένδειξη στάθμης του πακέτου μπαταρίας.

Ένδειξη στάθμης πακέτου μπαταρίας

Το LED στάθμης μπαταρίας υποδεικνύει τη στάθμη φόρτισης των μπαταριών αλλάζοντας χρώμα:

- ΠΡΑΣΙΝΟ: επίπεδο φόρτισης των μπαταριών από 100% έως 50%
- ΚΙΤΡΙΝΟ: επίπεδο φόρτισης των μπαταριών από 50% έως 20%
- ΚΟΚΚΙΝΟ: επίπεδο φόρτισης των μπαταριών από 20% έως 0%
- ΚΟΚΚΙΝΟ ΠΟΥ ΑΝΑΒΟΣΒΗΝΕΙ: φόρτιση της μπαταρίας στο 0%: το εργαλείο δεν μπορεί να τεθεί σε λειτουργία.

Ήπια εκκίνηση

Η ήπια εκκίνηση εγγυάται την προστασία του κινητήρα και της μπαταρίας ενώ παράλληλα μειώνει τον κίνδυνο τραυματισμού του χειριστή.

ΕΚΚΙΝΗΣΗ

Πριν προχωρήσετε στην εκκίνηση του εργαλείου ελέγξτε ότι:

- το πακέτο είναι πλήρες και ότι δεν φέρει σημάδια φθοράς τα οποία προέκυψαν ενώ αυτό ήταν αποθηκευμένο ή κατά τη διαδικασία μεταφοράς του.
- το εργαλείο είναι πλήρες. Ελέγξτε ότι ο αριθμός και ο τύπος εξαρτημάτων ταυτίζεται με τις αναφορές του φυλλαδίου οδηγιών.

ΕΓΚΑΤΑΣΤΑΣΗ ΑΞΕΣΟΥΑΡ

 **ΠΡΟΕΙΔΟΠΟΙΗΣΗ:** Πριν συναρμολογήσετε ή αποσυναρμολογήσετε το εργαλείο σιγουρευτείτε ότι το πλήκτρο ρύθμισης της ταχύτητας (2) βρίσκεται σε θέση OFF

 **ΠΡΟΕΙΔΟΠΟΙΗΣΗ:** Μην βιδώνεται ασκώντας υπερβολική δύναμη διότι μπορεί να σημειωθεί κάποιιο σπάσιμο.

Τη μέγιστη επιτρεπόμενη ισχύς σύσφιξης είναι τα 2 Nm. Για το βίδωμα ακολουθήστε μία δεξιόστροφη περιστροφή ή ανατολικά το εργαλείο είναι τοποθετημένο ή όπως υποδεικνύεται σ' την Εικ. 4 και Εικ. 6 (για το ξεβίδωμα, αντίθετα, υιοθετήστε μία αριστερόστροφη περιστροφή).

ΑΝΤΙΒΑΡΟ

Σπρώξτε το πλήκτρο [κλειδώματος άξονα] (6) (Εικ.1) και βιδώστε τη μονάδα στον άξονα εργαλείων. Χρησιμοποιήστε το παρεχόμενο κλειδί για να συγκρατήσετε το αντίβαρο (Εικ.3).

ΕΠΙΦΑΝΕΙΑ ΔΙΣΚΟΥ Ή ΒΟΥΡΤΣΑ (παρέχονται ή προαιρετικά)

Έκδοση διπλής δράσης (Εικ.4): τοποθετήστε την επιφάνεια δίσκου /βούρτσα στον κόκκινο/μπλε άξονα (4) και βιδώστε το/την στον άξονα (σπερώστε τον/την με το παρεχόμενο κλειδί). Για να το/την αφαιρέσετε κρατήστε τον άξονα με το παρεχόμενο κλειδί και ξεβιδώστε. Περιτροφική έκδοση (Εικ.5): τοποθετήστε την επιφάνεια δίσκου/βούρτσα στον πράσινο άξονα (4), κρατήστε το πλήκτρο [κλειδώματος άξονα] (6) και βιδώστε την επιφάνεια δίσκου επάνω στον άξονα (Εικ. 6). Για να τον/την αφαιρέσετε, κρατήστε το πλήκτρο [κλειδώματος άξονα] (6) και ξεβιδώστε.

ΣΥΝΑΡΜΟΛΟΓΗΣΗ ΑΞΕΣΟΥΑΡ 291.390

Πατήστε το πλήκτρο ακινητοποίησης του άξονα (6) (Εικ.1) και βιδώστε την προέκταση στον άξονα του εργαλείου (Εικ. 13).

Χρησιμοποιείτε μόνο τα κάτωθι αξεσουάρ:

- 9.BF3030 – Βούρτσα από νάιλον hard
- 9.BF3015 – Βούρτσα από νάιλον soft
- 9.BF3000 – Βούρτσα από χαίτη αλόγου
- 997.001 – Βάση ø30 λείανσης
- 995.001 – Βάση ø30 με τσόχα

ΑΝΤΙΚΡΑΔΑΣΜΙΚΗ ΕΠΙΦΑΝΕΙΑ (Δεν παρέχεται)

 **ΠΡΟΣΟΧΗ:** Τα αξεσουάρ θα πρέπει να έχουν β αθμονομηθεί με βάση τουλάχιστον τη σ υνιστώμενη ταχύτητα που υποδεικνύεται στην ετικέτα π ροειδοποιήσεων του εργαλείου. Τα αξεσουάρ π ου λειτουργούν π άνω από τη συνιστώμενη ταχύτητα μπορεί να εκτοξευθούν και να προκαλέσουν τραυματισμό. Οι βαθμονομήσεις των αξεσουάρ θα πρέπει να είναι πάντοτε υψηλότερες από την ταχύτητα του εργαλείου -βλέπε πινάκιο αναγνώρισης.

Συναρμολογήστε την αντικραδασμική επιφάνεια (3) (Εικ. 7) επάνω στο βέλκρο της επιφάνειας δίσκου (4). Πιέστε την αντικραδασμική επιφάνεια για να κολλήσει επάνω στην επιφάνεια του δίσκου (4).

ΠΑΚΕΤΟ ΜΠΑΤΑΡΙΑΣ (ΠΑΡΕΧΟΜΕΝΟ Ή ΠΡΟΑΙΡΕΤΙΚΟ)

 **ΠΡΟΕΙΔΟΠΟΙΗΣΗ:** Αποφύγετε το βραχυκύκλωμα των επαφών. Αποφύγετε μηχανική ζημιά του πακέτου μπαταρίας. Μην το ανοίγετε και μην το αποσυναρμολογείτε. Υποδείξεις προστασίας εναντίων πιθανής πυρκαγιάς ή έκρηξης. Κρατήστε μακριά το πακέτο από ελεύθερες φλόγες, θερμές επιφάνειες ή πηγές ανάφλεξης.

Θερμοκρασίες πάνω από 45°C μειώνουν την απόδοση του πακέτου μπαταρίας. Αποφύγετε παρατεταμένη έκθεση σε θερμότητα ή ηλιακή ακτινοβολία. Αποθήκευση σε θερμοκρασία δωματίου (στους 20°C κατά προσέγγιση) στο 20-60% περίπου ονομαστικής του ισχύος. Κάθε έξι μήνες αποθήκευσης, φορτίστε το πακέτο μπαταριών κανονικά.

Προβλεπόμενη χρήση

Το πακέτο μπαταρίας 9HB125LT/9HB120LT (Εικ. 9) χρησιμοποιείται για την τροφοδοσία του Υβριδικού εργαλείου BIGFOOT iBrid NANO HR81M/HR81ML της Rupes.

Προδιαγραφές πακέτου μπαταρίας 9HB125LT/9HB120LT

 **ΠΡΟΕΙΔΟΠΟΙΗΣΗ:** σε ό,τι αφορά τα τεχνικά χαρακτηριστικά ανατρέξτε στην ετικέτα του πακέτου Μπαταρίας 9HB125LT/9HB120LT.

ΠΡΟΕΙΔΟΠΟΙΗΣΗ: για να μειώσετε τον κίνδυνο τραυματισμού ή έκρηξης, μην καίτε ή αποτεφρώνετε το πακέτο μπαταρίας ακόμα κι αν αυτό είναι κατεστραμμένο, ανενεργό ή τελείως αποφορτισμένο. Όταν καίγεται, απελευθερώνει τοξικούς καπνούς και υλικά.

Μοντέλο	Χημικά συστατικά	Τάση (V)	Χωρητικότητα (Ah)	Ενέργεια (Wh)	Βάρος (kg)
9HB125LT	Ιόντα λιθίου	10,8	2,5	27±27,75	0,183±0,005
9HB120LT	Ιόντα λιθίου	10,8	2,0	21,6	0,183±0,005

ΠΡΟΕΙΔΟΠΟΙΗΣΗ: φορτίστε το πακέτο Μπαταρίας Ιόντων Λιθίου 9HB125LT/9HB120LT της Rupes μόνο με Φορτιστή Μπαταριών 9HC120LT της Rupes. Διαφορετική τύπου μπαταρίας μπορεί να δημιουργήσει τραυματισμούς ή ζημιές. Αυτό το πακέτο μπαταριών καθώς και ο φορτιστής του εργαλείου δεν είναι συμβατά με συστήματα NiCd [νικελίου- καδμίου] ή NiMH [νικελίου-μετάλλου].

Πότε πρέπει να φορτίζεται

Φορτίζετε την μπαταρία του εργαλείου όταν βολεύει ή εσάς ή τη δουλειά σας. Το υβριδικό πακέτο μπαταρίας BIGFOOT iBrid NANO της Rupes δεν αναπτύσσει «μνήμη» όταν αυτό φορτίζεται μετά από μία μερική φόρτιση. Δεν είναι απαραίτητο το πακέτο μπαταριών του εργαλείου να ξεφορτίζεται πλήρως πριν συνδεθεί ξανά στο σύστημα φόρτισης. Χρησιμοποιείτε το led ένδειξης στάθμης του πακέτου Μπαταρίας –το οποίο βρίσκεται επάνω στο υβριδικό εργαλείο BIGFOOT iBrid NANO HR81M/HR81ML για να προσδιορίσετε πότε θα πρέπει να φορτίσετε το πακέτο Μπαταρίας της Rupes.

Φόρτιση του πακέτου μπαταριών 9HB125LT/9HB120LT (8)

Το πακέτο μπαταρίας που περιέχεται στο σετ θα πρέπει να φορτίσει πριν χρησιμοποιηθεί. Η παρεχόμενη μπαταρία είναι φορτισμένη σε ποσοστό <30%. Για να τη φορτίσετε συνδέστε την μπαταρία ιόντων λιθίου στο σταθμό φόρτισης 9HC120LT μέχρι να ολοκληρωθεί η διαδικασία φόρτισης.

ΠΡΟΕΙΔΟΠΟΙΗΣΗ: Για την προσωπική σας ασφάλεια, ΜΕΛΕΤΗΣΤΕ και ΑΦΟΜΟΙΩΣΤΕ τις οδηγίες του εγχειριδίου του σταθμού φόρτισης 9HC120LT πριν τη χρήση του.

Εγκατάσταση πακέτου μπαταριών 9HB125LT/9HB120LT

ΠΡΟΕΙΔΟΠΟΙΗΣΗ: Πριν συναρμολογήσετε ή αποσυναρμολογήσετε το εργαλείο σιγουρευτείτε ότι το πλήκτρο ρύθμισης της ταχύτητας (2) βρίσκεται σε θέση OFF

Για να συναρμολογήσετε το πακέτο μπαταριών πιέστε τα δύο κλιπ (Εικ.9) ταυτόχρονα και τοποθετήστε το πακέτο μπαταριών στο εργαλείο. Για να το αποσυναρμολογήσετε πιέστε τα δύο κλιπ ταυτόχρονα και αφαιρέστε την μπαταρία από το εργαλείο (Εικ.10).

ΤΡΟΦΟΔΟΤΙΚΟ (ΠΑΡΕΧΕΤΑΙ Η ΠΡΟΑΙΡΕΤΙΚΟ)

ΠΡΟΕΙΔΟΠΟΙΗΣΗ: Για την προσωπική σας ασφάλεια, ΔΙΑΒΑΣΤΕ και ΑΦΟΜΕΙΩΣΤΕ τις οδηγίες του εγχειριδίου του τροφοδοτικού 9HP120LT πριν τη χρήση του.

Συναρμολόγηση τροφοδοτικού 9HP120LT (10)

ΠΡΟΕΙΔΟΠΟΙΗΣΗ: Πριν συναρμολογήσετε ή αποσυναρμολογήσετε το εργαλείο σιγουρευτείτε ότι το πλήκτρο ρύθμισης της ταχύτητας (2) βρίσκεται σε θέση OFF.

Για την εγκατάσταση του τροφοδοτικού πιέστε τα δύο κλιπ ταυτόχρονα (Εικ.11) και τοποθετήστε το σύστημα του τροφοδοτικού στο εργαλείο. Για να το αποσυναρμολογήσετε πιέστε τα δύο κλιπ ταυτόχρονα και αφαιρέστε το σύστημα του τροφοδοτικού από το εργαλείο (Εικ.12)

ΠΡΙΝ ΤΗΝ ΕΚΚΙΝΗΣΗ ΤΟΥ ΕΡΓΑΛΕΙΟΥ

Σιγουρευτείτε ότι:

- το ηλεκτρικό σύστημα είναι σύμφωνο με τα χαρακτηριστικά που υποδεικνύονται στην ετικέτα και στο καλώδιο του τροφοδοτικού και ότι το βύσμα βρίσκεται σε τέλεια κατάσταση (στην περίπτωση που το εργαλείο χρησιμοποιείται με το Τροφοδοτικό 9HP120LT),
- το πακέτο μπαταριών βρίσκεται σε τέλεια κατάσταση και φορτισμένο (βλέπε ένδειξη στάθμης Μπαταριών),
- ο διακόπτης ON/OFF λειτουργεί σωστά και ότι το τροφοδοτικό 9HP120LT/πακέτο μπαταρίας 9HB125LT/9HB120LT είναι αποσυνδεδεμένο,
- όλα τα μέρη του εργαλείου έχουν εγκατασταθεί σωστά και ότι αυτά δεν έχουν υποστεί κάποια ζημιά,
- οι σχισμές εξερισμού δεν είναι φραγμένες.

ΕΚΚΙΝΗΣΗ ΚΑΙ ΣΤΑΜΑΤΗΜΑ

- **Εκκίνηση:** περιστρέψτε το ποτενσιόμετρο (2) και ρυθμίστε την ταχύτητα η οποία καλύπτει μία κλίμακα τιμών από το 1 έως το 5. Πιέστε το μοχλό-διακόπτη (7) προς το σώμα του εργαλείου.
- **Σταμάτημα:** απελευθερώστε το μοχλό και περιστρέψτε το πλήκτρο του ποτενσιόμετρου σε θέση OFF.

ΠΡΟΕΙΔΟΠΟΙΗΣΗ: στην περίπτωση που προκύψει κάποια μη φυσιολογική δόνηση ή κάποιο πρόβλημα στην εφαρμογή της αντικραδασμικής επιφάνειας –εφόσον αυτή υφίσταται κατά την εκκίνηση του εργαλείου- απενεργοποιήστε το εργαλείο άμεσα και αποκαταστήστε το πρόβλημα.

ΑΠΟΤΥΧΗΜΕΝΗ ΕΝΕΡΓΟΠΟΙΗΣΗ

Στην περίπτωση που το εργαλείο δεν τίθεται σε λειτουργία:

- 1) **αν το μηχάνημα χρησιμοποιεί μπαταρία** – σιγουρευτείτε ότι το πακέτο μπαταρίας είναι φορτισμένο (βλέπε ένδειξη στάθμης πακέτου Μπαταρίας (9).
- 2) **αν το μηχάνημα χρησιμοποιεί τροφοδοτικό** – βεβαιωθείτε ότι οι αιχμές του βύσματος του καλωδίου κάνουν καλή επαφή στην έξοδο. Τέλος, ελέγξτε για καμένες ασφάλειες ή ανοικτούς διακόπτες κυκλώματος στη γραμμή.

ΤΙΜΕΣ ΕΚΠΟΜΠΩΝ ΘΟΡΥΒΟΥ

Τιμές εκπομπής θορύβου υπολογισμένες κατά EN 62841-1:

HR81M/HR81ML



Χρησιμοποιήστε ωτασπίδες

ΣΤΑΘΜΗ ΗΧΗΤΙΚΗΣ ΠΙΣΗΣ
ΣΤΑΘΜΗ ΗΧΗΤΙΚΗΣ ΠΙΣΧΥΟΣ
ΑΒΕΒΑΙΟΤΗΤΑ (K)

dB(A)	70
dB(A)	80
dB	3

ΤΙΜΕΣ ΕΚΠΟΜΠΩΝ ΔΟΝΗΣΗΣ

Συνολικές τιμές ταλαντώσεων a_h (διανυσματικό άθροισμα τριών κατευθύνσεων) και ανασφάλεια K υπολογισμένες κατά EN 62841-1:

ΤΡΙΑΞΟΝΙΚΗ ΣΤΑΘΜΗ ΔΟΝΗΣΕΩΝ (a_h) ΑΒΕΒΑΙΟΤΗΤΑ (K)	m/s ² m/s ²	HR81M	HR81ML
		2.50	1.85
	0.28	0.20	

Οι προαναφερθείσες τιμές εκπομπής είναι ενδεικτικές και θα πρέπει να χρησιμοποιούνται για μία προσωρινή αξιολόγηση των κινδύνων στους οποίους εκτίθεται ο χειριστής εν ώρα εργασίας. Ο υπολογισμός της περιόδου εργασίας θα πρέπει να συμπεριλαμβάνει επίσης τις στιγμές αδράνειας του εργαλείου. Οι τιμές εκπομπών αναφέρονται στις βασικές εφαρμογές του εργαλείου. Αν το εργαλείο χρησιμοποιείται για άλλο είδους εργασίες, με άλλα αξεσουάρ ή στην περίπτωση που αυτό δεν υποβάλλεται σε τακτική συντήρηση, οι τιμές μπορεί να αυξηθούν σημαντικά κατά τη διάρκεια εκτέλεσης εργασιών.

 **ΚΙΝΔΥΝΟΣ:** Οι μετρήσεις πραγματοποιήθηκαν σε καινούργια εργαλεία. Η καθημερινή χρήση του εργαλείου μπορεί να τροποποιήσει τις τιμές αναφοράς θορύβου και δόνησης.

ΣΥΝΤΗΡΗΣΗ ΚΑΙ ΣΕΡΒΙΣ

 **ΠΡΟΕΙΔΟΠΟΙΗΣΗ:** Για να μειωθεί ο κίνδυνος τραυματισμού, απενεργοποιήστε τη μονάδα και αποσυνδέστε την από την τροφοδοσία ρεύματος (όταν το μηχάνημα είναι συνδεδεμένο σε μία παροχή ρεύματος) ή από το πακέτο μπαταρίας (όταν το μηχάνημα είναι συνδεδεμένο σε πακέτο μπαταρίας) πριν την εγκατάσταση ή την αφαίρεση αξεσουάρ, την εκτέλεση διορθωτικών παρεμβάσεων ή επισκευών. Βεβαιωθείτε ότι ο διακόπτης βρίσκεται σε θέση "OFF". Μία τυχαία ενεργοποίηση μπορεί να προκαλέσει τραυματισμό.

ΚΑΘΑΡΙΣΜΟΣ

Στο τέλος κάθε εργασίας, ή όταν κάτι τέτοιο κριθεί απαραίτητο, αφαιρέστε τυχόν σκόνη από το σώμα του εργαλείου χρησιμοποιώντας ένα μαλακό πανί, δίνοντας ιδιαίτερη προσοχή στις σχισμές εξαερισμού του κινητήρα. Καμία άλλη εργασία συντήρησης δεν θα πρέπει να πραγματοποιείται από πλευράς χρήστη.

ΛΙΠΑΝΣΗ

Αυτό το εργαλείο έχει λιπανθεί με κατάλληλη ποσότητα υψηλής ποιότητας λιπαντικού η οποία επαρκεί για όλη τη διάρκεια ζωής του εργαλείου—υπό φυσιολογικές συνθήκες εργασίας. Καμία περαιτέρω λίπανση δεν είναι απαραίτητη.

ΕΠΙΔΙΟΡΘΩΣΕΙΣ

Η συντήρηση και ο καθαρισμός των εσωτερικών τμημάτων του εργαλείου όπως π.χ.τα ρουλεμάν, τα γρανάζια ή οτιδήποτε άλλο, θα πρέπει να διενεργείται από εξουσιοδοτημένο συνεργείο εξοπλιστήσης πελατών.

ΔΙΑΘΕΣΗ (ΟΔΗΓΙΑ ΑΗΘΕ)

 **Μόνο για χώρες της ΕΕ:** Σύμφωνα με την ευρωπαϊκή οδηγία με αντικείμενο τα απόβλητα ηλεκτρικού και ηλεκτρονικού εξοπλισμού και την εφαρμογή της σύμφωνα με τα εθνικά πρότυπα, ο εξαντλημένος ηλεκτρικός εξοπλισμός πρέπει να συλλέγεται χωριστά, προκειμένου να ανακυκλώνεται με φιλικό προς το περιβάλλον τρόπο. Το προϊόν, μετά το τέλος του κύκλου ωφέλιμης ζωής του, δεν πρέπει να απορρίπτεται ως ένα κοινό οικιακό απόβλητο. Πρέπει να παραδίδεται σε εξουσιοδοτημένα κέντρα ανακύκλωσης (επικοινωνήστε με τις τοπικές αρχές για να μάθετε πού ακριβώς μπορείτε να παραδώσετε/ απορρίψετε το προϊόν σύμφωνα με τη νομοθεσία). Η σωστή απόρριψη του προϊόντος συμβάλλει στην υγεία και τη διατήρηση του περιβάλλοντος. Η παράνομη διάθεση του προϊόντος συνεπάγεται με την επιβολή κυρώσεων.

Κωδικοί εξαρτημάτων της συσκευής Ruped BIGFOOT iBrid NANO iBrid:

HR81M	– κοντόλαιμη συσκευή Ruped BIGFOOT iBrid NANO iBrid
HR81ML	– μακρύλαιμη συσκευή Ruped BIGFOOT iBrid NANO iBrid
9HC120LT	– Φορτιστής μπαταριών Λιθίου
9HB125LT/9HB120LT	– Πακέτο μπαταρίας Λιθίου
9HP120LT	– Τροφοδοτικό συσκευής Ruped BIGFOOT iBrid NANO iBrid

ΔΗΛΩΣΗ ΣΥΜΜΟΡΦΩΣΗΣ ΕΕ

Δηλώνουμε υπεύθυνα ότι το εν λόγω προϊόν είναι συμβατό με τις οδηγίες:

2006/42/ΕΚ, 2014/30/ΕΕ, 2011/65/ΕΕ.

Οι δοκιμές στις οποίες υποβλήθηκε είναι σύμφωνες με τα πρότυπα:

EN 62841-1:2015 + AC:2015;

EN IEC 62841-2-3:2021 + A11:2021;

EN 62841-2-4:2014 + AC:2015;

EN 62233:2008 + AC:2008;

EN IEC 55014-1:2021;

EN IEC 55014-2:2021;

EN IEC 61000-3-2:2019 + A1:2021;

EN 61000-3-3:2013 + A1:2019 + A2:2021;

IEC EN 63000:2018.

Vermezzo (MI), 01/09/2023

Τεχνικό αρχείο στην:

RUPES S.p.A.

Via Marconi, 3/A - Loc. Vermezzo











20071 - VERMEZZO CON ZELO (MI) - Italia

RUPES® S.p.A. a socio unicc

The President

G. Valentini

БЪЛГАРСКИ

Обобщение на етикети на устройства, съдържащи информация за безопасност			
	ПРЕДУПРЕЖДЕНИЕ: За да се намали рискът от нараняване, потребителят трябва да прочетете ръководство с инструкции		
	СЕ маркировка за пазара на ЕС		Постоянен ток
	Носете защита за слуха		Носете ръкавици
	Носете защита на очите		Носете маска
	Изхвърляне на извадено от употреба оборудване (ДИРЕКТИВА ОЕЕО)		Продуктът съдържа Литий-Йони. Не изхвърляйте този продукт с битови отпадъци
	Евразийски знак за съответствие	Ah	Ампер на час
Wh	Ват на час	V	Волт
n0	Скорост при липса на натоварване	/min	За минута
	Стрелка - работете в посоката, указана от посоката на стрелката		

ТЕХНИЧЕСКИ СПЕЦИФИКАЦИИ

ТИП	HR81M	HR81ML
Напрежение (VDC)	10.8 / 12	10.8 / 12
RPM (Обороти в минута) *	2000-5000*	2000-5000*
Живот на батерия (мин.)	~ 30**	~ 30**
Време за зареждане (мин.)	~ 20**	~ 20**
Електронно управление на скоростта	•	•
Защита от свръх електричество	•	•
Плавен старт	•	•
LED индикация	•	•
Размери (mm)	287x70x47***	332x70x47***
Тегло (g)	470***	520***

* 2000 об./мин. когато knobката за регулиране на скоростта (2) е на положение 1, 2800 об./мин. на положение 2, 3500 об./мин. на положение 3, 4300 об./мин. на положение 4, 5000 об./мин. на положение 5.

** Стойността се отнася за употреба на комплект от батерии 9NB125LT/9NB120LT, напълно зареден със зарядно устройство 9HC120LT и нормална употреба с полираци машини Rupes HR81M/HR81ML и функционална орбита на устройство 12mm и Ø30mm буфер подложка.

*** Измерена без функционално устройство, комплект батерия и електрическо захранване.

⚠ ОПАСНОСТ! Прочетете внимателно всички указания. Неспазването на приведените по-долу указания може да доведе до токов удар, пожар и/или тежки травми. **Съхранявайте тези указания на сигурно място.** Инструкциите за безопасност и превенция са представени в свитъка **“ИНСТРУКЦИИ ЗА БЕЗОПАСНОСТ”**, който е неразделна част от тези документи. Това ръководство с оперативни инструкции съдържа допълнителна информация, изисквана за конкретната употреба на инструмента.

ПРАВИЛНА УПОТРЕБА

⚠ ВНИМАНИЕ: НЕ НАТИСКАЙТЕ БУТОНА ЗА ЗАКЛЮЧВАНЕ НА ВАЛА (6) ПО ВРЕМЕ НА УПОТРЕБА! НАТИСНЕТЕ БУТОНА САМО КОГАТО КЛЮЧА (2) Е В ПОЗИЦИЯ ИЗКЛЮЧЕН “OFF”

- Инструментът е проектиран за използване като шлайфмашина за полиране, почистване и изчеткване.
- Този инструмент не е предназначен да се използва за изчеткване на метални и операции за рязане. Използването на този инструмент за непредвидени приложения може да доведе до опасности и наранявания на хора.
- Инструментът трябва да се използва с аксесоари, които са били специално проектирани или препоръчани от производителя. Фиксирането на аксесоар към инструмента не гарантира безопасна експлоатация.
- Номинална скорост на аксесоарите трябва да се равнява поне на максималната скорост, посочена върху инструмента. Използването на аксесоари при скорости над определените за инструмента, може да доведе до тяхното счупване или изхвърляне във въздуха.
- Външният диаметър и дебелината на аксесоарите трябва да съответства на спецификациите на инструмента. Аксесоари с неправилни размери не могат да бъдат адекватно защитени или управлявани.
- Конфигурацията на аксесоари трябва да отговаря на инструмента. Използването на аксесоари, които не могат да бъдат перфектно монтирани на инструмента може да доведе до дисбаланс, прекомерни вибрации и до невъзможност за контролиране на инструмента.
- Не използвайте повредени аксесоари. Преди употреба, проверете всички аксесоари. Ако инструментът или

- аксесоарът е паднал, проверете дали не е повреден или инсталирайте нов аксесоар. След извършването на проверка или инсталиране на аксесоар, тествайте работата на инструмента при максимална скорост и без натоварване за една минута, поддържайки безопасна дистанция. Ако аксесоарите са повредени, те ще се счулят по време на този тест.
- Носене на лични предпазни средства. В зависимост от приложението, използвайте маска за лице, предпазни очила. Ако е подходящо, носете маска за прах, предпазители за уши, ръкавици и работена престилка за защита от малки абразивни или работни частици. Предпазването за очите трябва да спира летящите остатъци генерирани при вашата работа. Продължителното излагане на много силен шум може да доведе до загуба на слуха.
 - Дръжте околните на безопасно разстояние от работната зона. При влизане в работната зона, всеки трябва да носи лични предпазни средства. Частиците от части или счупени аксесоари могат да излетят и да причинят наранявания извън зоната около зоната на работа.
 - **Винаги дръжте уреда здраво в ръката (-ците) си по време на пускане.** Въртящият момент на двигателя, предвид ускорението му за достигане максимална скорост, може да доведе до извиване на инструмента.
 - Когато е практически използвайте клещи за поддържане на парчето за обработка. Никога не дръжте малки парчета с една ръка и инструмента в другата ръка докато работи. Материалите със заоблена форма, като цилиндрични пръти, тръбопроводни или тръби, имат тенденция да се въртят по време на обработка, с риск да ударят оператора.
 - **Положение на кордата без въртящи аксесоари.** Ако загубите контрол, кордата може да се скъса или изхвъркне и ръката или рамото ви могат да се захванат във въртящият аксесоар.
 - **Никога не поставяйте легнал електрически инструмент докато не спре напълно аксесоара.** Въртящият аксесоар може да надраска повърхността и да изведе електрическият инструмент извън контрол.
 - **След смяна на подложката и/или шлифовъчния лист се уверете, че те са правилно фиксирани.** Разхлабените уреди за настрояване могат внезапно да се преместят, освободят, разхлабените въртящи части изхвърчат със сила.
 - **Не пускайте електрическият инструмент докато го носите от вашата страна.** Случайният контакт с въртящият аксесоар може да захване дрехите ви, и да изхвърли аксесоара към тялото ви.
 - **Редовно почиствайте вентилаторите на електрическият инструмент.** Вентилаторите на двигателят вкарват прах в корпуса а прекаленото натрупване на запрашен метал може да доведе до риск от електрически ток.
 - **Не работете с електрическият инструмент до запалими материали.** Искрите могат да запалят материалите.
 - **Не използвайте аксесоари, които изискват охлаждащи течности.** Използването на вода или други охлаждащи течности може да доведе до токов удар или шок.

ПРАВИЛНА РАБОТА

Инструментът е проектиран за работа с една ръка при работа по полиране, изчеткване, почистване и шлайфане.

ЧАСТИ НА ИНСТРУМЕНТА

- | | |
|---|---|
| 1 - Идентификационна табелка | 8 - Комплект на батерия 10,8V - 9NB125LT/9NB120LT (опция) |
| 2 - ON/OFF / Бутон за регулиране на скоростта | 9 - Ниво на батерия LED |
| 3 - Буфер подложка (не е доставена) | 10 - Електрическо захранване 9HP120LT (опция) |
| 4 - Диска подложка със страна велкро | 11 - Функционален вал на уреда: |
| 5 - Вентилационни отвори на мотор | Орбита с червен цвят 12, |
| 6 - Бутон за заключване на вал | Орбита с жълт цвят 3, Роторна версия зелен цвят |
| 7 - ON/OFF лост за превключване | 12 - Удължителен вал 291.390 |

МОТОР

 **ПРЕДУПРЕЖДЕНИЕ:** За да се намали рискът от нараняване, за захранване на мотора с този продукт трябва да се използва само комплектът 9NB125LT/9NB120LT на литиево-йонна батерия или електрическото захранване 9HP120LT (опция).

Този инструмент се управлява от DC мотор. Тъй като батериите, различни от тези, предлагани от Rupes, не са били тествани с този продукт, използването на такива батерии с този инструмент може да доведе до нараняване и повреда на имущество.

ПРЕКЪСВАЧ

 **ПРЕДУПРЕЖДЕНИЕ:** За да се намали рискът от нараняване, завъртете бутона (2) до позиция OFF след всяко използване.

За да включите уреда, завъртете копчето на потенциометъра (2) и настроите скоростта на стойност от 1 до 5. Дръпнете лоста на ключа (7) към корпуса на инструмента.

За да го изключите, отпуснете лоста и завъртете копчето на потенциометъра до позиция OFF.

ЕЛЕКТРОНЕН КОНТРОЛЕР

Основните функции на електронния контролер са: Контрол на скоростта, защита на Батерии и на мотор, Индикатор за ниво на комплект на батерия, Плавен старт.

Контрол на скорост

Скоростта на вашия инструмент може да бъде променена чрез завъртане на копчето за регулиране на скоростта (2) до желаната настройка.

Копчето за регулиране на скоростта (2) може да се бъде настроено за всяка скорост между 2000 и 5000 оборота в минута.

Батерии и защита на мотори

Електронната защита защитава мотора и батериите от прегряване. Това гарантира по-дълъг живот на двата компонента.

ЗАБЕЛЕЖКА: в случай на свърх електричество, в следствие на многократно стартиране или прекомерно натоварване, токовата защита изключва инструмента и ще бъде показана червена мигаща светлина в индикацията на ниво на комплекта на батерията.

Индикация за ниво на комплект на батерия

Нивото на батерията LED показва нивото на зареждане на батериите чрез промяна на цвета:

- ЗЕЛЕН: от 100% до 50% заряд на батерия
- ЖЪЛТ: от 50% до 20% заряд на батерия
- ЧЕРВЕН: от 20% до 0% заряд на батерия
- ЧЕРВЕН МИГАЩ ИНДИКАТОР: 0% заряд на батерията: инструментът не се стартира.

Плавен старт

Плавният старт гарантира защитата на мотора и на батерията и намалява риска от нараняване на оператора.

СТАРТИРАНЕ

Преди стартиране на инструмента, уверете се, че:

- опаковката е в пълен комплект и не показва признаци да е била повредена по време на съхранение или транспортиране;
- инструментът е в пълен комплект; проверете дали броят и видът на компонентите е в съответствие, с описаното в този свитък с инструкции;

СГЛОБЯВАНЕ НА АКЕСОАРИ

 **ПРЕДУПРЕЖДЕНИЕ:** Преди разглобяване/сглобяване на инструмента, уверете се, че колчето за регулиране на скоростта (2) е в позиция OFF

 **ПРЕДУПРЕЖДЕНИЕ:** Не насилвайте винта, може да се счупи. **Максималната допустима сила на затягане е 2 Nm.** За завинтване, прилагайте само завъртане по посока на часовниковата стрелка, когато инструментът е позициониран, а както е показано на Ф иг. 4 и Ф иг. 6 (за р азвинтване, прилагайте с амо завъртане по посока, обратна на часовниковата стрелка).

ПРОТИВОТЕЖЕСТ

Натиснете бутона за заключване на вал (6) (Фиг. 1) и завинтете устройството към вала на инструмента. Използвайте предоставения ключ за задържане на противотежест (Фиг.3).

ДИСКОВА ПОДЛОЖКА ИЛИ ЧЕТКА (предоставена или опция)

Версия с двойно действие (Фиг.4): поставете дисковата подложка/четка в червено/синия вал (4) и я завинтете на един вала (като задържате с предоставения ключ). За да я отстраните, задръжте вала с предоставения ключ и развинтете. Версия с ротация (Фиг.5): поставете дисковата подложка/четка в зеления вал (4), задръжте бутона за заключване на вала (6) и завинтете дисковата подложка на вала (Фиг. 6). За отстраняване, задръжте бутона за заключване на вала (6) и развинтете.

СГЛОБЯВАНЕ НА АКЕСОАР 291.390

Натиснете бутона за блокиране на вала (6) (Фиг.1) и завинтете удължителя върху вала на инструмента (Фиг. 13).

Използвайте само изброените аксесоари:

- 9.BF3030 - Четка с найлонови ресни твърда
- 9.BF3015 - Четка с найлонови ресни мека
- 9.BF3000 - Четка с конски косми
- 997.001 - Плоскост $\varnothing 30$ за шлайфане
- 995.001 - Плоскост $\varnothing 30$ с велкро

БУФЕРНА ПОДЛОЖКА (Не е доставена)

 **ВНИМАНИЕ:** Аксесоарите трябва да бъдат оценени поне на скоростта, препоръчана върху предупредителния етикет на инструмента. Аксесоарите, работещи над номиналната скорост, могат да отлетят настрани и да причинят нараняване. Стойностите на аксесоарите, винаги трябва да бъдат над скоростта на инструмента, както е показано на табелката на инструмента.

Поставете буфер п одложката (3) (Фиг. 7) върху п овърхността с велкро н а д исковата п одложка (4). Н атиснете буфер подложката за да я прикачите към дисковата подложка.

КОМПЛЕКТ НА БАТЕРИЯ (ПРЕДОСТАВЕН ИЛИ ОПЦИЯ)

 **ПРЕДУПРЕЖДЕНИЕ:** Избягвайте поставянето в късо съединение на контактите. Избягвайте механично увреждане на комплекта на батерията. Не отваряйте или не разглобявайте. Съвети за защита срещу пожар и експлозия. Пазете от открити пламъци, горещи повърхности и източници на запалване.

Температура, над 45°C намалява производителността на батерията. Избягвайте продължително излагане на топлина или слънчева светлина. Съхранение при стайна температура (около 20°C) на приблизително 20~60% от номиналния капацитет. На всеки шест месеца съхранение, зареждайте нормално комплекта на батерията.

Предназначение

Комплектът н а батерията 9NB125LT/9NB120LT (Фиг. 9) с е използва к ато източник н а е нергия за инструмент Rupes BIGFOOT iBrid NANO HR81M/HR81ML.

Спецификации на комплект на батерия 9NB125LT/9NB120LT

 **ПРЕДУПРЕЖДЕНИЕ:** за технически данни, консултирайте етикетата на комплект на батерията 9NB125LT/9NB120LT **ПРЕДУПРЕЖДЕНИЕ:** за да се намали риска от нараняване или експлозия, никога не изгаряйте или не подпалвайте батерията на инструмента, дори ако тя е повредена, не подлежи на зареждане или е изцяло изтощена. При изгаряне, се отделят токсичен дим и материали.

Модел	Химия	Напрежение (V)	Капацитет (Ah)	Енергия (Wh)	Тегло (Kg)
9NB125LT	Литиево-йонна батерия	10,8	2,5	27+27,75	0,183±0,005
9NB120LT	Литиево-йонна батерия	10,8	2,0	21,6	0,183±0,005



 **ПРЕДУПРЕЖДЕНИЕ:** зареждайте К комплекта на батерията Rupes Li-ION 9.HB125LT/9.HB120LT само в зарядно устройство Rupes Li-ION 9HC120LT. Другите видове батерии могат да причинят телесни повреди и щети. Този комплект на батерия и зарядно устройство на инструмент не са съвместими със системите за NiCd или NiMH.

Кога да се извършва зареждане

Зареждайте вашата батерия на инструмента, когато е удобно за вас и вашата работа. Комплектът на батерия за инструмента Rupes BIGFOOT iBrid NANO не създава "памет", когато се зарежда след само частично изтощаване. Не е необходимо да се изтощава изцяло комплекта на батерията на инструмента, преди да бъде включен към зарядното устройство. Използвайте индикацията "led" за ниво на комплекта на батерията 9HB125LT/9HB120LT на инструмента Rupes BIGFOOT iBrid NANO HR81M/HR81ML за да се определи, кога да се зареди комплекта на батерията Rupes.

Зареждане на комплекта на батерия 9HB125LT/9HB120LT

Комплектът (-ите) на батерията, съдържащи се в комплекта, трябва да бъдат заредени преди употреба. Предоставената батерия е заредена <30%. За зареждане, свържете батерията Li-ion към станцията за зареждане 9HC120LT, докато зареждането приключи.



  **ПРЕДУПРЕЖДЕНИЕ:** За вашата лична безопасност, ПРОЧЕТЕТЕ и РАЗБЕРЕТЕ ръководството с инструкции за употреба на станцията за зареждане 9HC120LT преди употреба.

Сглобяване на комплекта батерия 9HB125LT/9HB120LT

 **ПРЕДУПРЕЖДЕНИЕ:** Преди разглобяване/сглобяване на инструмента, уверете се, че копчето за регулиране на скоростта (2) е в позиция OFF.

За да се сглоби комплекта на батерията, натиснете двата клипса (Фиг. 9) едновременно и поставете батерията в инструмента, докато тя бъде фиксирана. За разглобяване, натиснете едновременно двата клипса и измъкнете батерията от инструмента (Фиг. 10).

ЕЛЕКТРИЧЕСКО ЗАХРАНВАНЕ (ПРЕДОСТАВЕНО ИЛИ ОПЦИЯ)

  **ПРЕДУПРЕЖДЕНИЕ:** За вашата лична безопасност, ПРОЧЕТЕТЕ и РАЗБЕРЕТЕ ръководството с инструкции за употреба на Електрическото захранване 9HP120LT преди употреба.

Сглобяване на електрическо захранване 9HP120LT (10)

 **ПРЕДУПРЕЖДЕНИЕ:** Преди разглобяване/сглобяване на инструмента, уверете се, че копчето за регулиране на скоростта (2) е в позиция OFF.

За да се сглоби блока за захранване, натиснете двата клипса (Фиг. 11) едновременно и поставете захранващия блок в инструмента, докато той бъде фиксиран. За разглобяване, натиснете едновременно двата клипса и измъкнете захранващия блок от инструмента (Фиг. 12)

ПРЕДИ СТАРТИРАНЕ НА ИНСТРУМЕНТА

Уверете се, че:

- електрическата система отговаря на характеристиките, посочен върху етикета и захранващият кабел и щепселът са в перфектно състояние (когато инструментът се използва с електрическото захранване 9HP120LT);
- комплектът на батерията е в перфектно състояние и е зареден (виж индикацията за ниво на комплекта на батерията);
- ключът ON/OFF работи правилно със захранващо устройство 9HP120LT/комплект на батерия 9HB125LT/9HB120LT изключен;
- всички части на инструмента са сглобени в надлежния ред и няма признаци на увреждане;
- вентилационните отвори не а запушени.

СТАРТИРАНЕ И СПИРАНЕ

- **Стартиране:** завъртете копчето на потенциометъра (2) и настроите скоростта на стойност от 1 до 5. Дръпнете лоста на ключа (7) към корпуса на инструмента.
- **Спирание:** отпуснете лоста и завъртете копчето на потенциометъра до позиция OFF.

 **ПРЕДУПРЕЖДЕНИЕ:** в случай на необичайни вибрации, или несъответствие на буфер подложката е налице след стартиране на инструмента, изключете инструмента веднага и отстранете аномалията.

НЕУСПЕШНО СТАРТИРАНЕ

Ако един инструмент е стартиран неуспешно, в случай на:

- 1) **машината се използва с една батерия** - уверете се, че комплектът на батерията е зареден (виж индикация за ниво на комплекта на батерията (9)); уверете се, че батерията е поставена правилно;
- 2) **машината се използва със захранване** - проверете за да се уверите, че шиповете на щепсела на кабела правят добър контакт в контакта; проверете дали е налично електричество във щепсела. Също така, проверете за изгорелите предпазители или отворете прекъсвачите на веригата в линията.

СТОЙНОСТИ НА ШУМОВА ЕМИСИЯ

Стойностите на емисии на шум са установени съгласно EN 62841-1:



Използвайте защита за слуха

	HR81M/HR81ML
НИВА НА ЗВУКОВО НАЛЯГАНЕ	dB(A) 70
НИВО НА АКУСТИЧНА МОЩНОСТ	dB(A) 80
НЕОПРЕДЕЛЕНА (K)	dB 3

СТОЙНОСТИ НА ВИБРАЦИОННА ЕМИСИЯ

Пълната стойност на вибрациите a_h (векторната сума по трите направления) и неопределеността K са определени съгласно EN 62841-1:

3 НОВО НА ВИБРАЦИЯ НА ОСИ (a_h) НЕОПРЕДЕЛЕНОСТ (K)	m/s^2 m/s^2	HR81M	HR81ML
		2.50 0.28	1.85 0.20

Показаните с тойности на емисии са сравнителни и трябва да бъдат приложени за предварителна оценка на риска на експозицията на оператора по време на периода на работа. Подходящата оценка на периода на работа трябва да включва идеалния период на работа и спиране на инструмента. Тези стойности на емисията представляват основните приложения на инструмента. Ако инструментът се използва за други приложения, с други аксесоари или ако той не се подлага на редовна поддръжка, емисионните стойности може значително да се увеличат по време на извършване на операции.

 **ОПАСНОСТ:** Посочените измервания се отнасят за нови електрически инструменти. Ежедневната употреба води до промяна на стойностите на шум и вибрации.

ПОДДРЪЖКА И ОБСЛУЖВАНЕ

 **ПРЕДУПРЕЖДЕНИЕ:** За да се намали рискът от нараняване, изключете уреда и го изключете от захранването (когато машината е свързана към електрическото захранване) или комплектът на батареята (когато машината е свързана към комплект на батерия) преди да инсталирате или отстраните аксесоарите, преди настройка или при извършване на ремонти. Уверете се, че ключът е в позиция "OFF". Една случайно стартиране може да доведе до нараняване.

ПОЧИСТВАНЕ

В края на всяка работна сесия или при необходимост, отстранете праха от корпуса на инструмента, с помощта на мека кърпа, като обърщате особено внимание на вентилационните отвори на мотора. Не трябва да бъдат предприети никакви други операции по поддръжката от страна на потребителя.

СМАЗВАНЕ

Този инструмент е смазан с достатъчно количество висококачествен смазвач продукт за живота на уреда при нормални експлоатационни условия. Не е необходимо допълнително смазване.

РЕМОНТИ

Поддръжката и почистването на вътрешните части като сферични лагери, предавки и т.н. или други части, трябва да се извършва само от оторизирана служба за обслужване на клиента.

ОБЕЗВРЕЖДАНЕ (ДИРЕКТИВА ОЕЕО)

 **Само за държави от ЕС:** Съгласно Европейската Директива относно отпадъците от електрическо и електронно оборудване и нейното прилагане в съответствие с националните стандарти, изразходваното електрическо оборудване трябва да се събира отделно, за да бъде рециклирано по екологичен начин. Продуктът, когато достигне края на своя живот, не трябва да бъде изхвърлян в околната среда или да се изхвърля като битов отпадък. Той трябва да се изхвърля в оторизирани центрове (свържете се с местните власти за да узнаете, къде да изхвърлите продукта, съгласно законите регламенти). Правилното изхвърляне на продукта спомага за опазване на здравето и опазването на околната среда. Незаконното изхвърляне на продукта ще доведе до санкции на нарушителите.

Номер на Части на инструмент Rupes BIGFOOT iBrid NANO iBrid:

Инструмент HR81M къс врат Rupes BIGFOOT iBrid NANO

Инструмент HR81ML дълъг врат Rupes BIGFOOT iBrid NANO

Зарядно устройство на Батерия 9HC120LT Li-ION

Комплект Батерия 9HB125LT/9HB120LT Li-ION

Захранвач Блок на инструмент 9HP120LT Rupes BIGFOOT iBrid NANO

ЕС ДЕКЛАРАЦИЯ ЗА СЪОТВЕТСТВИЕ

Ние декларираме на наша отговорност, че представяваният инструмент е в съответствие с директиви:

2006/42/ЕО, 2014/30/ЕС, 2011/65/ЕС.

Тестовите са проведени в съответствие със стандарт:

EN 62841-1:2015 + AC:2015;

EN IEC 62841-2-3:2021 + A11:2021;

EN 62841-2-4:2014 + AC:2015;

EN 62233:2008 + AC:2008;

EN IEC 55014-1:2021;

EN IEC 55014-2:2021;

EN IEC 61000-3-2:2019 + A1:2021;

EN 61000-3-3:2013 + A1:2019 + A2:2021;

IEC EN 63000:2018.

Vermezzo (MI), 01/09/2023

Техническо досие на:

RUPES S.p.A.





Via Marconi, 3/A - Loc. Vermezzo
20071 - VERMEZZO CON ZELO (MI) - Италия

RUPES® S.p.A. a socio unicc

The President

G. Valentini

Přehled štítků zařízení, které obsahují informace týkající se bezpečnosti

	VAROVÁNÍ: Aby se snížilo riziko úrazu, musí si uživatel přečíst návod k obsluze		
	Označení CE pro trh EU		Stejnoseměrný proud
	Noste ochranu proti opotřebení sluchu		Noste rukavice
	Noste ochranu proti poškození zraku		Noste masku
	Likvidace vyřazených zařízení (SMERNICE OEEZ)		Produkt obsahuje lithium-ion Nevyhazujte tento produkt s komunálním odpadem
	Euroasijská značka shody	Ah	Ampér za hodinu
Wh	Watt za hodinu	V	Volt
n0	Volno běžné otáčky	/min	Za minutu
	Šipka - jednejte ve směru naznačeném směrem šipky		

TECHNICKÉ SPECIFIKACE

TYP	HR81M	HR81ML
Napětí (VDC)	10.8 / 12	10.8 / 12
Ot/min *	2000-5000*	2000-5000*
Životnost baterie (min)	~ 30**	~ 30**
Tempo di ricarica (min)	~ 20**	~ 20**
Elektronická regulace otáček	•	•
Předjištění	•	•
Pozvolný rozběh	•	•
LED kontrolka	•	•
Rozměry (mm)	287x70x47***	332x70x47***
Hmotnost (g)	470***	520***

* 2000 RPM pokud je tlačítko pro regulaci rychlosti otáček (2) v poloze 1, 2800rpm v poloze 2, 3500RPM v poloze 3, 4300RPM v poloze 4, 5000 otáček za minutu v poloze 5.

** Hodnota se týká používání baterie 9HB125LT/9HB120LT, která je plně nabita s nabíječkou 9HC120LT a normálního používání s RUPES leštičkou HR81M/HR81ML a funkční oběžnou dráhou jednotky 12mm a Ø30mm vyrovnávací podložkou.

*** Měřeno bez funkčního celku, baterie a zdroje napájení.

VAROVÁNÍ! Přečtěte si všechna varování, pokyny, ilustrace a specifikace poskytnuté s tímto elektrickým náradím. V případě nedodržení všech níže uvedených pokynů může dojít k poranění elektrickým proudem, požáru a/nebo vážnému poranění. **Všechna varovná upozornění a pokyny do budoucna uschovejte.** Bezpečnostní pokyny a informace pro prevenci nehod jsou uvedeny v brožurce „BEZPEČNOSTNÍ POKYNY“, která tvoří nedílnou součást této dokumentace. Tento návod na obsluhu uvádí dodatečné informace nezbytné pro specifické použití nástroje.

SPRÁVNÉ POUŽITÍ

POZOR: NESTÍSKAJTE TLAČÍTKO NA ZAJIŠTĚNÍ HRÍDELE (6) BĚHEM POUŽITÍ! TLAČÍTKO STISKŇETE POUZE TEHDY, KDYŽ JE SPÍNAČ (2) V POLOZE OFF

- Tento nástroj je určen k použití jako leštič, bruska, čistič, kartáčovací zařízení.
- Tento nástroj není určen k použití pro kartáčování kovu a řezání. Použití tohoto nástroje k nezamýšleným způsobům použití může způsobit nebezpečí a zranění osob.
- Nástroj musí být používán s příslušenstvím, které byly speciálně navrženy nebo doporučené výrobcem. Upevnění příslušenství k nástroji nezaručuje bezpečný provoz.
- Jmenovité otáčky příslušenství musí být přinejmenším stejné jako maximální rychlost uvedená na nástroji. Používání příslušenství při rychlostech nad jmenovitou rychlostí může způsobit jejich poškození nebo výbuch.
- Vnější průměr a tloušťka příslušenství musí odpovídat specifikacím nástroje. Příslušenství s nesprávnými rozměry nemohou být náležitě chráněny nebo ovládnány.
- Konfigurace příslušenství musí odpovídat nástroji. Použití příslušenství, které nemohou být zcela namontovány na nástroj mohou mít za následek nerovnováhu, nadměrné vibrace a nemožnost ovládnání nástroje.
- Nepoužívejte poškozené příslušenství. Před použitím zkontrolujte veškeré příslušenství. Pokud nástroj nebo příslušenství spadnou, zkontrolujte, zda není poškozeno, nebo instalujte nové příslušenství. Po kontrole nebo instalaci příslušenství, zkontrolujte funkčnost nástroje při maximálních otáčkách a bez zatížení po dobu jedné minuty, buďte v bezpečné vzdálenosti. Pokud je příslušenství poškozené rozbije se během této zkoušky.

- **Musíte nosit doporučené osobní ochranné prostředky. V závislosti na práci použijte obličejový štít a ochranné brýle. Podle potřeby noste ochrannou masku proti prachu, ochranu sluchu, ochranné rukavice a pracovní zástěru schopnou chránit před malými ochrannými brusiva nebo obrobků.** Ochrana očí musí být schopna zastavit letící úlomky vznikající při různých činnostech. Ochranná maska proti prachu nebo respirátor musí být schopny odfiltrovat částice vznikající při provozu. Dlouhodobé vystavení vysoké intenzitě hluku může způsobit ztrátu sluchu.
- **Udržujte okolostojící osoby v bezpečné vzdálenosti od pracovního prostoru. Každý, kdo vstupuje do pracovního prostoru musí nosit osobní ochranné pomůcky.** Úlomky obrobku nebo zlomené nasazovací nástroje mohou odletnout a způsobit zranění mimo bezprostřední oblasti provozu.
- **Nářadí držte vždy pevně v ruce (ách) během startu.** Reakční moment motoru, jak se rozbíhá na plnou rychlost, může způsobit, že se nástroj překročí.
- **Použijte svorky na podržení obrobku, vždy když to potřebujete. Nikdy nedržte při používání malý obrobek v jedné ruce a nástroj v druhé.** Uzavírání malého obrobku umožňuje použití ruku (y) na ovládání nástroje. Materiály kruhového tvaru, jako jsou válcové tyče, vedení nebo trubky, mají tendenci se během obrábění otáčet, což je spojeno s rizikem zasažení obsluhy.
- **Umístěte kabel z dosahu rotujícího nástroje.** Pokud ztratíte kontrolu, může se kabel rozříznout nebo zachytit a vaše ruka nebo paže mohou být vtlačeny do rotujícího nástroje.
- **Nikdy nepokládejte elektrické nářadí, dokud se příslušenství úplně nezastaví.** Otáčející se příslušenství se může zachytit o povrch a vytáhnout nářadí mimo vaši kontrolu.
- **Po výměně brusného kotouče a/nebo brusného papíru se ujistěte, zda jsou správně upevněny.** Uvolněné regulační zařízení se může neočekávaně posunout a způsobit ztrátu ovládání nad zařízením, volně otáčející se části budou násilně vyhozené.
- **Nespouštějte elektrické nářadí při přenašení.** Náhodný kontakt s otáčejícím se příslušenstvím by mohl zachytit zařízení o váš oděv a vtáhnout ho do vašeho těla.
- **Pravidelně čistěte větrací otvory elektrického nářadí.** Ventilátor motoru vtáhne prach dovnitř krytu a nadměrné nahromadění kovového prachu může způsobit úraz elektrickým proudem.
- **Neprovozujte nástroj v blízkosti hořlavých materiálů.** Jiskry mohou tyto materiály zapálit.
- **Nepoužívejte příslušenství vyžadující použití chladících kapalin.** Použití vody nebo jiné chladicí kapaliny může mít za následek úraz elektrickým proudem.

SPRÁVNÁ MANIPULACE

Nástroj je určen pro ovládání jednou rukou při leštění, kartáčování, čištění a broušení.

ČÁSTI NÁSTROJE

- | | |
|--|--|
| 1 - Identifikační štítek | 8 - Baterie 10,8V kód 9HB125LT/9HB120LT (volitelné) |
| 2 - ON / OFF / knoflík na regulaci rychlosti | 9 - Úroveň baterie LED |
| 3 - Vyrovnávací podložka (není součástí dodávky) | 10 - Zdroj napájení 9HP120LT (volitelné) |
| 4 - Disková podložka se suchým zipem | 11 - Funkční jednotka hřídele: Červená oběžná dráha 12, Modrá oběžná dráha 3, Zelená rotační verze |
| 5 - Ventilační otvory motoru | 12 - Rozšíření hřídele 291.390 |
| 6 - Tlačítko na zajištění hřídele | |
| 7 - ON / OFF páka vypínače | |

MOTOR

VAROVÁNÍ: Chcete-li snížit riziko zranění, měli byste používat s tímto výrobkem pouze Li-ion baterii 9HB125LT/9HB120LT nebo Zdroj napájení 9HP120LT (volitelné) pro přívod energie do motoru.

Tento nástroj je provozován stejnosměrným motorem. Vzhledem k tomu, že jiné baterie než ty, které nabízí Rupes, nebyly testovány s tímto výrobkem, používání jiných baterií s tímto nástrojem by mohlo způsobit zranění nebo poškození majetku.

SPÍNÁČ

VAROVÁNÍ: Chcete-li snížit riziko zranění, otočte knoflíkem po každém použití (2) do polohy OFF.

Chcete-li jednotku zapnout, otočte knoflíkem potenciometru (2) a nastavte rychlost na hodnotu od 1 do 5. Stiskněte páku vypínače (7) směrem k tělu nástroje.

Pokud ji chcete vypnout, uvolněte páčku a otočte knoflík potenciometru až do polohy OFF.

ELEKTRONICKÝ REGULÁTOR

Hlavní funkce elektronického regulátoru jsou: Regulace otáček, ochrana baterie a motoru, stav nabití baterie, Pozvolný rozběh.

Regulace otáček

Rychlost vašeho nářadí lze měnit otočením knoflíku na regulaci otáček (2) do požadované polohy.

Knoflík na regulaci otáček (2) lze nastavit na jakoukoliv rychlost mezi 2000 a 5000 otáček za minutu.

Baterie a ochrana motoru

Elektronická ochrana chrání motor a baterie před přehřátím. Také zaručuje jejich delší životnost.

UPOZORNĚNÍ: V případě nadproudu způsobeného opakovanými spouštěním nebo nadměrným přetížením ochrana proudu vypne nářadí a červená blikající kontrolka zobrazí stav nabití baterie.

Stav nabití baterie

LED zobrazující stav nabití baterie ukazuje stav nabití baterií měnící barvu:

- ZELENÁ: od 100% do 50% nabití baterie
- ŽLUTÁ: od 50% do 20% nabití baterie

- ČERVENÁ: od 20% do 0% nabití baterie
- ČERVENÁ BLIKA: 0% nabití baterie: nástroj se nespustí.

Pozvolný rozběh



Pozvolný rozběh zaručí ochranu motoru a baterie a sníží riziko zranění provozovatele.

SPUŠTĚNÍ

Před uvedením nástroje do provozu zajistěte, aby:

- bylo balení kompletní a nevykazovalo známky poškození při skladování nebo přepravě;
- byl nástroj kompletní; zkontrolujte, zda je počet a typ částí v souladu s tím, co je uvedeno v tomto návodu;

MONTÁŽ PŘÍSLUŠENSTVÍ

-  **VAROVÁNÍ:** Před (de) montáží nástroje zajistěte, aby byl knoflík na regulaci rychlosti (2) v poloze OFF
-  **VAROVÁNÍ:** Netlačte na šroub, mohl by se zlomit. Maximální povolení síla šroubu je 2 Nm. Na šroubování použijte pouze směru ve směru hodinových ručiček, když je nástroj umístěn tak jak vidíte na Obr. 4 a Obr. 6 (na odsřobování použijte směr proti směru hodinových ručiček).

PROTIZÁVAŽÍ

Stiskněte tlačítko na zajištění hřídele (6) (obr. 1) a přišroubujte přístroj na hřídel. Použijte dodaný klíč a podržte protizávaží (Obr.3).

DISKOVÁ PODLOŽKA NEBO KARTÁČ (poskytnuté nebo volitelné)

Duální akční verze (obr.4): Vložte diskovou podložku / kartáč do červeného / modrého hřídele (4) a přišroubujte ji k hřídeli (držte s dodaným klíčem). Chcete-li jej odstranit, podržte hřídel s poskytnutým klíčem a vyšroubujte jej.

Rotační verze (obr.5): Vložte diskovou podložku / kartáč do zeleného hřídele (4), podržte tlačítko na zajištění hřídele (6) a přišroubujte diskovou podložku na hřídel (obr. 6).

SESTAVENÍ PŘÍSLUŠENSTVÍ 291.390

Stiskněte tlačítko blokování hřídele (6) (Str.1) a zašroubujte prodloužení na hřídel nástroje (Obr. 13).

Používejte pouze uvedené příslušenství:

- 9.BF3030 - Tvrdý kartáč z nylonu
- 9.BF3030 - Měkký kartáč z nylonu
- 9.BF3000 - Kartáč z koňských žíní
- 997.001 - Podložku ø30 pro broušení
- 995.001 - Podložku ø30 se suchým zipem

VYROVNÁVACÍ PODLOŽKA (Není součástí dodávky)

-  **POZOR:** Příslušenství musí být dimenzováno minimálně na rychlost, která je doporučena na výstražném štítku na nářadí. Příslušenství běžící nad jmenovitou rychlost se může rozpadnout a způsobit zranění. Výkon příslušenství musí být vždy vyšší než rychlost nástroje, jak je uvedeno na štítku nářadí.

Sestavte vyrovnávací podložku (3) (obr. 7) na suchý povrch diskové podložky (4). Stiskněte vyrovnávací podložku, abyste ji připojili k diskové podložce.

BATERIE (poskytnuté nebo volitelné)



-  **VAROVÁNÍ:** Vyvarujte se zkratu kontaktů. Vyvarujte se mechanickému poškození baterie. Neotvírejte ji ani nerozebírejte. Řiďte se pokyny na ochranu před požárem a výbuchem. Udržujte se mimo dosah otevřeného ohně, horkých povrchů a zápalných zdrojů.

Teplota vyšší než 45°C snižuje výkon baterie. Vyvarujte se dlouhodobému působení horka nebo slunečního svitu. Skladujte při pokojové teplotě (cca. 20°C) při cca 20 ~ 60% nominální kapacitě. Každých šest měsíců skladování, nabijte baterii jako obvykle.

Zamýšlené použití

Baterie 9HB125LT/9HB120LT (viz obr. 9), se používá jako zdroj energie pro Rupes BIGFOOT iBrid NANOní nástroj HR81M/HR81ML.

Specifikace 9HB125LT/9HB120LT baterie

-  **POZOR:** technické údaje jsou na štítku baterie 9HB125LT/9HB120LT
-  **POZOR:** aby se snížilo riziko zranění nebo výbuchu, nikdy nezapalujte ani nespalujte baterii, i když je poškozena, nefunguje nebo je zcela vybitá. Při spalování vznikají toxické výpary a toxický materiál.

Model	Chemie	Napětí (V)	Kapacita (Ah)	Energie (Wh)	Hmotnost (Kg)
9HB125LT	Lithium-iont	10,8	2,5	27÷27,75	0,183±0,005
9HB120LT	Lithium-iont	10,8	2,0	21,6	0,183±0,005

-  **Upozornění:** Nabíjejte Rupes Li-ion baterii 9HB125LT/9HB120LT pouze v nabíječce baterií Rupes Li-ION 9HC120LT. Jiné typy baterií mohou způsobit zranění a poškození. Baterie tohoto nástroje a nabíječka nejsou kompatibilní se systémy NiCd nebo NiMH.

Kdy nabíjet

Baterii nástroje nabíjejte dle potřeby. Baterie hybridního funkce Rupes BIGFOOT NANO nevyvíjí "paměť", když jsou nabitě po pouze částečném vybití. Není nutné vybit baterii nástroje před tím, než ji uložíte na nabíječku. Použijte indikátor úrovně nabití Baterie 9HB125LT/9HB120LT na hybridní nástroj Rupes BIGFOOT NANO HR81M / HR81ML abyste zjistili, kdy nabíjet Rupes baterie.

Nabíjete baterii 9HB125LT/9HB120LT

Baterie (y) obsažená v soupravě musí být před použitím nabitá. Poskytovaná baterie je nabitá <30%. Aby bylo možné nabíjet připojte Li-iont baterii do 9HC120LT nabíjecí stanice, dokud se nabíjení neskončí.

 **VAROVÁNÍ:** Pro vaši osobní bezpečnost si před použitím přečtete a pochopíte návod k nabíjecí stanici 9HC120LT.

Namontujte baterii 9HB125LT/9HB120LT

 **VAROVÁNÍ:** Před (de) montáží nástroje zajistěte, aby byl knoflík na regulaci rychlosti (2) v poloze OFF. Aby bylo možné namontovat baterii, zatlačte obě spony (obr. 9) najednou a vložte baterii do nástroje, dokud se nezafixuje. Za účelem demontáže stiskněte dvě spony současně a vytáhněte baterii z nástroje (Obr.10)

ZDROJ NAPÁJENÍ (poskytnuté nebo volitelné)

 **VAROVÁNÍ:** Pro vaši osobní bezpečnost si před použitím přečtete a pochopíte návod k zdroji napájení stanice 9HP120LT

Namontujte zdroj napájení 9HP120LT (10)

 **VAROVÁNÍ:** Před (de) montáží nástroje zajistěte, aby byl knoflík na regulaci rychlosti (2) v poloze OFF. Aby bylo možné namontovat zajištění na zdroj napájení, zatlačte obě spony (obr. 11) najednou a vložte zajištění na zdroj napájení do nástroje, dokud se nezafixuje. Za účelem demontáže stiskněte dvě spony současně a vytáhněte zajištění zdroje napájení z funkce (Obr.12)

PŘED SPUŠTĚNÍM NÁSTROJE

Zajistěte, aby:

- Elektrický systém byl v souladu s charakteristikami uvedenými na etiketě a napájecí kabel a zástrčka byly v perfektním stavu (když je nástroj použit zdroj napájení 9HP120LT);
- Baterie byla v perfektním stavu a nabitá (viz indikátor úrovně nabití baterie);
- Spínač ON / OFF pracoval správně s odpojeným zdrojem napájení 9HP120LT / baterie 9HB125LT/9HB120LT;
- Všechny části nástroje byly vhodné sestavené a nebyly tam žádné známky poškození;
- Větrací otvory nejsou ucpané.

SPUŠTĚNÍ A ZASTAVENÍ

Chcete-li přístroj spustit, otočte knoflíkem potenciometru (2) a nastavte rychlost na hodnotě od 1 do 5. Stiskněte páku vypínače (7) směrem k tělu nástroje.

Pokud ho chcete zastavit, uvolněte páčku a otočte knoflík potenciometru až do polohy OFF.

 **POZOR:** pokud jsou po spuštění nástroje neobvyklé vibrace nebo nesoulad vyrovnávací podložky, vypněte ihned nástroj a odstraňte poruchu.

SELHÁNÍ STARTU

Pokud se nepodařilo nástroj spustit, v případě, že:

- 1) **stroj je používán s baterií** - ujistěte se, že je baterie nabitá (viz indikátor stavu nabití baterie (9)); ujistěte se, že baterie byla vložena správně;
- 2) **stroj se používá s napájecím zdrojem** - zkontrolujte, zda hroty na zástrčku dělají dobrý kontakt v zásuvce; zkontrolujte, zda je k dispozici v zástrčce proud. Také zkontrolujte přepálené pojistky nebo otevřete jističe v lince.

HODNOTY ÚROVNĚ EMISÍ

Hodnoty hlukčnosti zjištěné podle EN 62841-1:

	HR81M/HR81ML	
 Používejte ochranu sluchu.	ÚROVEŇ HLADINY ZVUKU	dB(A) 70
	HLADINA AKUSTICKÉHO VÝKONU	dB(A) 80
	NEJISTOTA (K)	dB 3

HODNOTY ÚROVNĚ VIBRACÍ

Celkové hodnoty vibrací a_h (součet vektorů tří os) a nejistota K zjištěné podle EN 62841-1:

	HR81M	HR81ML
3 OSOVÁ VIBRAČNÍ ÚROVEŇ (a_h)	m/s^2 2.50	1.85
NEJISTOTA (K)	m/s^2 0.28	0.20

Zobrazené hodnoty emisí jsou srovnatelné a mají být použity k předběžnému stanovení rizikové expozice obsluhy během pracovní doby. Vhodné vyhodnocení pracovní doby musí také obsahovat volnoběh a období zastavení nástroje. Tyto hodnoty emisí představují hlavní aplikace nástroje. V případě, že se nástroj používá pro jiné aplikace s dalšími doplňky, nebo pokud nepodstupuje pravidelnou údržbu, mohou se emisní hodnoty výrazně zvýšit během provozu.

 **NEBEZPEČÍ:** Uvedené rozměry se vztahují na nové nástroje. Denní používání způsobuje, že hodnoty hluku a vibrací se změní.

OPRAVA A OBSLUHA

 **VAROVÁNÍ:** Aby se snížilo riziko úrazu, vypněte jednotku a odpojte ji od zdroje napájení (pokud je přístroj připojen ke zdroji napájení) nebo baterie (pokud je přístroj připojen k baterii) před instalací nebo sejmutím příslušenství, před nastavením nebo před prováděním opravy. Ujistěte se, že vypínač je v poloze "OFF". Náhodné spuštění by mohlo způsobit úraz.

ČIŠTĚNÍ

Na konci každé pracovní směny, nebo v případě potřeby, odstraňte prach a nečistoty z těla nástroje měkkým hadříkem, přičemž zvláštní pozornost věnujte větracím otvorem motoru. Uživatel nesmí vykonávat žádnou další údržbu.

MAZÁNÍ

Tento nástroj byl mazaný s dostatečným množstvím vysoce kvalitního maziva na celou dobu životnosti jednotky za normálních provozních podmínek. Žádné další mazání není nezbytné.

OPRAVY

Údržba a čištění vnitřních částí, jako jsou kuličková ložiska, ozubená kola atd či jiných subjektů, musí být provedena pouze v servisní dílně autorizovaného zákazníka.

LIKVIDACE (SMĚRNICE OEEZ)

 **Pouze pro země EU:** V souladu s Evropskou směrnicí o odpadech z elektrických a elektronických zařízení a jejich prováděcími předpisy dle národních norem, je třeba vyřazená elektrická zařízení shromáždit odděleně pro jejich následnou ekologickou recyklaci. Poté, co výrobek dosáhne konce své životnosti, je zakázáno jej vyhazovat do prostředí nebo společně s domovním odpadem. Je třeba jej odevzdat do oprávněných recyklačních středisek (informace o místech likvidace produktu v souladu se zákonem získáte od místních orgánů). Správná likvidace výrobku přispívá k ochraně zdraví a životního prostředí. Nezákonná likvidace výrobku bude postihována vyměřením pokut osobám, které se porušení dopustily.

Číslo dílů nástroje Rupes BIGFOOT iBrid NANO iBrid:

HR81M – krátký nástavec nástroje Rupes BIGFOOT iBrid NANO
HR81ML – dlouhý nástavec nástroje Rupes BIGFOOT iBrid NANO
9HC120LT – nabíječka Li-ION baterií
9HB125LT/9HB120LT – sada Li-ION baterií
9HP120LT – napájení nástroje Rupes BIGFOOT iBrid NANO

EU PROHLÁŠENÍ O SHODĚ

Prohlašujeme na naši odpovědnost, že příslušný nástroj je v souladu se směrnicemi:

2006/42/ES, 2014/30/EU, 2011/65/EU.

Testy byly provedeny v souladu s normami:

EN 62841-1:2015 + AC:2015;

EN IEC 62841-2-3:2021 + A11:2021;

EN 62841-2-4:2014 + AC:2015;

EN 62233:2008 + AC:2008;

EN IEC 55014-1:2021;

EN IEC 55014-2:2021;

EN IEC 61000-3-2:2019 + A1:2021;

EN 61000-3-3:2013 + A1:2019 + A2:2021;

IEC EN 63000:2018.

Vermezzo (MI), 01/09/2023

Technický soubor na:

RUPES S.p.A.

Via Marconi, 3/A - Loc. Vermezzo

20071 - VERMEZZO CON ZELO (MI) - Italy

RUPES® S.p.A. a socio unicc
The President
G. Valentini

Ohutuselast teavet sisaldavad märgid			
	HOIATUS: Vigastumisohu vähendamiseks peab kasutaja lugema kasutusjuhendit		
	CE-märke EL turu jaoks		Alalisvool
	Kandke kõrvade kaitsevahendeid		Kandke kindaid
	Kandke silmade kaitsevahendeid		Kandke kaitsemaski
	Kasutusest kõrvaldamine (WEEE DIREKTIIV)		Toode sisaldab liitiumakut. Arge visake toodet ära olmejäätmete hulgas
	Euraasia vastavusmärk	Ah	Amprit tunnis
Wh	Watti tunnis	V	Volti
n0	Tühikäigupöörded	/min	Minutis
	Nool – tegutsege noolega näidatud suunas		

TEHNILISED ANDMED

TÜÜP	HR81M	HR81ML
Pinge (VDC)	10.8 / 12	10.8 / 12
RPM *	2000-5000*	2000-5000*
Aku eluiga (min)	~ 30**	~ 30**
Laadimisaeg (min)	~ 20**	~ 20**
Elektroniline kiiruse reguleerimine	•	•
Liigvoolukaitse	•	•
Sujuv käivitus	•	•
LED indikaator	•	•
Möödud (mm)	287x70x47***	332x70x47***
Kaal (g)	470***	520***

* 2000 RPM kui kiiruse reguleerimise nupp (2) on asendis 1, 2800 RPM asendis 2, 3500 RPM asendis 3, 4300 RPM asendis 4, 5000 RPM asendis 5.

** Väärtusega viidatakse akukomplektile 9HB125LT/9HB120LT, mis on täielikult laetud laadijaga 9HC120LT, ning tavalisele kasutamisele Rupes poleerijatega HR81M/HR81ML, mispuhul funktsionaalsuse tald on 12 mm ja kaitseketta läbimõõt 30 mm.

*** Mõõdetud ilma funktsionaalsuse, akukomplekti ja toiteallikata.

HOIATUS! Loe kõiki elektritööriistaga kaasas olevaid ohutusega seotud hoiatusi ja juhiseid ning tutvu kõikide jooniste ja spetsifikatsioonidega. Kõikide allpool toodud juhiste mitte järgimine võib põhjustada elektrilööki, tulekahju ja/või rasket vigastust. **Hoidke kõik ohutusnõuded ja juhised edasiseks kasutamiseks hoolikalt alles.** Ohutus- ja õnnetuste ennetamisjuhendid on ära toodud brošüüris „OHUTUSJUHISED”, mis on nende dokumentide lahutamatu osa. Käesolevas kasutusjuhendis on antud täiendavat informatsiooni tööriista konkreetse kasutamise kohta.

ÕIGE KASUTAMINE

ETTEVAATUST: ÄRGE VAJUTAGE VÖLLI LUKUSTUSNUPULE (6) KASUTAMISE AJAL! VAJUTAGE SELLELE NUPULE AINULT SIIS, KUI LÜLITI (2) ON ASENDIS OFF (VÄLJAS).

- Tööriist on mõeldud kasutamiseks poleerija, lihviija, puhasti ja harjajana.
- See vahend ei ole mõeldud metalli harjamise ega lõikamise seotud töödeks. Tööriista kasutamine valeks otstarbeks võib põhjustada ohuolukordi ja isikuvigastusi.
- Tööriista tuleb kasutada tootja poolt spetsiaalselt projekteeritud või soovitatud tarvikutega. Tarviku kinnitamine tööriista külge ei garanteeri ohutut tööd.
- Tarvikute nimikiirus peab olema vähemalt võrdne tööriistale märgitud maksimaalse kiirusega. Tarvikute kasutamine nimikiirusest suuremal kiirusel võib põhjustada nende murdumise või õhku paiskumise.
- Tarvikute välisläbimõõt ja paksus peavad vastama tööriistal olevatele spetsifikatsioonidele. Valede mõõtudega tarvikuid ei ole võimalik piisavalt kaitsta ega kontrollida.
- Tarvikute konfiguratsioon peab vastama tööriistale. Tarvikute kasutamine, mida ei saa tööriistale korralikult paigaldada, võib põhjustada tasakaalutust, ülemäärast vibratsiooni ja tööriista väljumist kontrolli alt.

- Ärge kasutage kahjustatud tarvikuid. Kontrollige kõiki tarvikuid enne kasutamist. Kui tööriist või tarvik on maha kukunud, veenduge, et see ei ole kahjustatud või paigaldage uus tarvik. Kontrollige pärast tarviku kontrollimist või paigaldamist tööriista tööd maksimaalsel kiirusel ja ilma koormuseta ühe minuti vältel, hoidudes ohutusse kauguses. Kui tarvikud on kahjustatud, murduvad need selle katse käigus.
- Kandke isikukaitsevahendeid. Kasutage kasutuseesmärgiga sobivat näokaitset või kaitseprille. Kandke vajaduse korral tolmumaski, kuulmiskaitsevahendeid, kindaid ja tööpõlle, mis kaitseb detaile töötlemisest tulenevate väikeste abrasiivsete kildude eest. Silmade kaitse peab kaitsma eri tööde käigus tekkiva eemalepaiskuva prahi eest. Tolmu- või respiraatormask peab filtreerima töö käigus tekkivaid osakesi. Pikaajaline kokkupuude tugeva müraga võib kahjustada kuulmist.
- Hoidke kõrvalised isikud tööpiirkonnast ohutus kauguses. Kõik tööpiirkonda sisenevad isikud peavad kandma isikukaitsevahendeid. Töödeldava detaili küljest võib lahti paiskuda kilde või murdunud tükke, mis võivad põhjustada kahjustusi ka lähimast tööpiirkonnast väljaspool.
- Hoidke tööriistast käivitamise ajal alati kindlalt kinni. Mootori täiskiirusele jõudmiseks vajalik pöördemoment võib põhjustada seadme võnkumist.
- Kui vähegi võimalik, kasutage töödeldava detaili kinnihoidmiseks klambreid. Ärge hoidke kunagi väikest töödeldavat detaili ühes käes ja kasutatavat tööriista teises käes. Väikese töödeldava detaili klambriga kinnitamine võimaldab kasutada tööriista juhtimiseks mõlemat kätt. Ümmargused materjalid, nagu silindrivardad, kaablid või torud, kipuvad töötamise ajal pöörlema, põhjustades töötajale löögiriski.
- Hoidke seadme toitejuhe selle pöörlevast tarvikust eemal. Kui seade kaotab juhitavuse, võib see põhjustada juhtme kahjustumise või kinniäämise, mis võib tõmmata teie kää või käsivarre pöörleva tarvikuga kokkupuutesse.
- Ärge pange tööriista käest, kuni selle tarvikud on täielikult peatunud. Pöörlev tarvik võib pinna külge kinni jääda, mille tõttu kaotab seade juhitavuse.
- Pärast lihvklotside ja/või lihvimislehtede vahetamist veenduge, et need on korralikult kinnitatud. Lõdvalt kinni keeratud reguleerimiseadised võivad ootamatult nihkuda, põhjustades seadme juhitavuse alt väljumise, ning lõdvalt kinni keeratud pöörleavad osad võivad ootamatult lahti paiskuda.
- Ärge kandke töötavat tööriista puusal. Pöörlev tarvik võib juhuslikult riietega kokku puutudes nendesse kinni jääda ja seadme keha külge tõmmata.
- Puhastage korrapäraselt tööriista õhuavasid. Mootori ventilaator tõmbab korpusesse tolmu ja metallitolmu liigne kogunemine võib põhjustada elektrilöögiohtu.
- Ärge kasutage elektrilist tööriista süttivate materjalide läheduses. Sädemed võivad need materjalid põlema panna.
- Ärge kasutage tarvikuid, mis eeldavad jahutusvedeliku kasutamist. Vee või muude jahutusvedelike kasutamine võib põhjustada elektrilööki.

NÕUETEKOHANE KASUTAMINE

Tööriist on mõeldud kasutamiseks ühe käega lihvimiseks, harjamiseks, puhastamiseks ja liivapaberiga hõõrumiseks.

TÖÖRIISTA OSAD

- | | |
|---|---|
| 1 - Identifikatsiooniplaat | 8 - Akukomplekt 10,8V kood 9HB125LT/9HB120LT (valikuline) |
| 2 - ON/OFF / kiiruse reguleerimise nupp | 9 - Akutaseme LED |
| 3 - Kaitseketas (ei kuulu tarnesse) | 10 - Toiteallikas 9HP120LT (valikuline) |
| 4 - Takjakinnisega poleerimisketas | 11 - Funktsionaalüksuse völli: punane tald 12, sinine tald 3, |
| 5 - Mootori ventilatsiooniaavad | roheline pöörlev versioon |
| 6 - Völli lukustusnupp | 12 - Pikendustoru 291.390 |
| 7 - ON/OFF (SEES/VÄLJAS) lülitushoob | |

MOOTOR

⚠ HOIATUS: Vigastusohu vähendamiseks tohib toote mootori toiteks kasutada ainult Li-ION akukomplekti 9HB125LT/9HB120LT või toiteallikat 9HP120LT (valikuline).

Tööriista kasutatakse alalisvoolumootoriga. Kuna akusid, mis ei ole tarnitud Rupesi poolt, ei ole selle tootega testitud, võib taoliste akude kasutamine selles tööriistas põhjustada isikuvigastusi ja varalist kahju.

LÜLITI

⚠ HOIATUS: Keerake pärast iga kasutamist vigastusohu vähendamiseks nupp (2) asendisse OFF (VÄLJAS).

Keerake üksuse sisse lülitamiseks potentiomeetri nuppu (2) ja seadistage kiirus vahemikus 1 - 5. Lükake lülitushooba (7) tööriista korpuse suunas. Vabastage üksuse välja lülitamiseks hoob ja keerake potentiomeetri nupp asendisse OFF (VÄLJAS).

ELEKTROONILINE JUHTPULT

Elektroonilise juhtpuldi peamised funktsioonid: kiiruse juhtimine, akude ja mootori kaitse, akukomplekti laetuse indikaator, sujuv käivitamine.

Kiiruse reguleerimine

Tööriista kiirust saab muuta keerates kiiruse reguleerimise nuppu (2) soovitud asendisse.

Kiiruse reguleerimise nupu (2) saab viia mistahes kiirusele vahemikus 2000 - 5000 RPM.

Akude ja mootori kaitse

Elektrooniline kaitse kaitseb mootorit ja akusid ülekuumenemise eest. Samuti tagab see nende mõlema pikema eluea.

NB! Liigvoolu korral, mille põhjustavad korduv käivitamine või liigne ülekoormus, lülitab kaitse tööriista välja ja vilkuma hakkab akukomplekti taseme indikaatori punane tuli.

Akukomplekti taseme indikaator

Akutaseme valgusdiod näitab akude laetuse taset erinevate värvidega:

- ROHELINE: akud on laetud 100% - 50%
- KOLLANE: akud on laetud 50% - 20%
- PUNANE: akud on laetud 20% - 0%
- PUNANE VILGUB: aku on laetud 0%; tööriist ei käivitu.

Sujuv käivitus

Sujuv käivitus tagab mootori ja akude kaitse ning vähendab kasutaja vigastumise ohtu.

KÄIVITAMINE

Veenduge enne tööriista käivitamist järgmises:

- pakend on terviklik ja sellel ei ole märke transpordi ega ladustamise käigus tekkinud kahjustustest;
- tööriist on terviklik; veenduge, et osade arv ja tüüp vastab käesolevas brošüüris kirjeldatule;

TARVIKUTE ÜHENDAMINE



HOIATUS: Veenduge enne tööriista kokkupanekut (lahtivõtmist), et kiiruse reguleerimisnupp (2) on asendis OFF



HOIATUS: Ärge keerake kruvi kinni liiga tugevalt, sest see võib murduda. Kruvile maksimaalselt avaldatav lubatud jõud on 2 Nm. Keerake kruvi kinni ainult päripäeva, kui tööriist on paigutatud asendisse, mis on näha Joon. 4 ja Joon. 6 (keerake lahti vastupäeva).

VASTUKAAL

Vajutage völli lukustusnuppu (6) (Joon. 1) ja kruvige üksus tööriista völli külge. Kasutage vastukaaluks (Joon. 3) kaasasolevat võtit.

POLEERIMISKETAS VÕI HARI (kaasasolev või valikuline)

Kahe funktsiooniga versioon (Joon. 4): asetage poleerimisketas/hari punasele/sinisele völliile (4) ja kruvige see völli külge (hoides seda kaasasoleva võtmega). Eemaldamiseks tuleb hoida völli kaasasoleva võtmega ja keerata element lahti.

Pöörlev versioon (Joon. 5): paigutage poleerimisketas/hari rohelisele völliile (4), hoidke all völli lukustusnuppu (6) ja kruvige poleerimisketas völli külge (Joon. 6). Eemaldamiseks tuleb hoida all völli lukustusnuppu (6) ja element lahti kruvida.

TARVIKU 291.390 PAIGALDUS

Vajutage varre (6) (joonis 1) blokeerimise nuppu ja kruvige tööriista varre pikendus kinni (joonis 13).

Kasutage ainult loetletud tarvikuid:

- 9.BF3030 – kõva nailonhari
- 9.BF3015 – pehme nailonhari
- 9.BF3000 – hobusejõhvi hari
- 997.001 – ø30 lihvimise klots
- 995.001 – velcro-kattega ø30 klots

KAITSEKETAS (ei kuulu tarnesse)



ETTEVAATUST: nominaalkiiruse peab olema vähemalt selline, mida on soovitatud tööriista hoiatussildil.

Tarvikud, mis töötavad nominaalkiirusest kiiremini, võivad lahti paiskuda ja põhjustada vigastusi. Tarvikute nominaalid peavad olema alati suuremad andmeplaadil näidatud tööriistakiirusest.

Kinnitage kaitseketas (3) (Joon. 7) poleerimisketta (4) takjakinutusega pinnale. Vajutage kaitseketast selle poleerimisketta külge kinnitamiseks.

AKUKOMPLEKT (kaasasolev või valikuline)



HOIATUS: Hoiduge kontaktide lühisesse laskmisest. Vältige akukomplekti mehaanilisi vigastusi. Ärge avage ega võtke seda lahti. Tehke selgeks meetmed kaitseks tule ja plahvatuse eest. Hoidke eemal lahtisest tules, kuumadest pindadest ja süüteallikatest.

Temperatuur, mis ületab 45°C, vähendab akukomplekti jõudlust. Vältige pikemat kokkupuudet kuumuse või päikesevalgusega. Hoidke toatemperatuuril (ca 20°C) ligikaudu 20–60% nimivõimsusest. Säilitamisel tuleb tavaliselt iga kuue kuu tagant akukomplekt välja vahetada.

Sihtotstarve

Akukomplekti 9HB125LT/9HB120LT (Joon. 9) kasutatakse toiteallikana Rupesi tööriistale BIGFOOT iBrid NANO HR81M/HR81ML.

Akukomplekti 9HB125LT/9HB120LT spetsifikatsioonid



HOIATUS: vaadake tehnilisi andmeid akukomplekti 9HB125LT/9HB120LT sildilt

HOIATUS: vigastuste või plahvatusohtu vältimiseks ei tohi tööriista akukomplekti kunagi põletada ega tuhandada, isegi kui see on kahjustunud, ei tööta enam või kui see on täiesti tühjakas saanud. Põletamisel tekib mürgiseid aineid ja materjale.

Mudel	Keemiline koostis	Pinge (V)	Võimsus (Ah)	Energia (Wh)	Kaal (Kg)
9HB125LT	Liitium-ioon	10,8	2,5	27±27,75	0,183±0,005
9HB120LT	Liitium-ioon	10,8	2,0	21,6	0,183±0,005

 **HOIATUS:** laadige Rupesi Li-ION akukomplekti 9HB125LT/9HB120LT ainult Rupesi Li-ION akulaadijaga 9HC120LT. Muud tüüpi akud võivad põhjustada isikuvigastusi ja varakahjustusi. Tööriista akukomplekt ja laadija ei sobi NiCd või NiMH süsteemidega.



Millal laadida

Laadige akutööriista, millal iganes teile sobib. Rupesi BIGFOOT iBrid NANO tööriista akukomplekt ei jäta andmeid "mällu", kui seda laetakse pärast ainult osalist laadimist. Akukomplekti uuesti laadimiseks ei ole vaja seda eelnevalt tühjaks kasutada.

Kasutage Rupesi akukomplekti laadimisvajaduse tuvastamiseks Rupesi tööriistal BIGFOOT iBrid NANO HR81M/HR81ML olevat akukomplekti 9HB125LT/9HB120LT taseme indikaatorit.

Laadige akukomplekti 9HB125LT/9HB120LT



Varustusse kuuluvad (kuuluvaid) akukomplekti (-komplekte) tuleb enne kasutamist laadida. Kaasasolev aku on laetud <30%. Laadimiseks tuleb ühendada liitumaku laadimiseseadmega 9HC120LT, kuni laadimise lõpuni.

  **HOIATUS!** Ohutuse huvides tuleb LUGEDA ja MÕISTA enne kasutamist laadimisjaama 9HC120LT kasutusjuhendit.

Monteerige akukomplekt 9HB125LT/9HB120LT

 **HOIATUS:** Veenduge enne tööriista kokkupanekut (lahtivõtmist), et kiiruse reguleerimisnupp (2) on asendis OFF. Akukomplekti monteerimiseks tuleb lükata kahte klambrit (Joon. 9) samaaegselt ja panna akukomplekt tööriista sisse nii, et see kinnitub. Lahtivõtmiseks tuleb lükata kahte klambrit samaaegselt ja võtta aku tööriistast välja (Joon. 10)

TOITEALLIKAS (kaasasolev või valikuline)

  **HOIATUS!** Ohutuse huvides tuleb LUGEDA ja MÕISTA enne kasutamist toiteallika 9HP120LT kasutusjuhendit.

Monteerige toiteallikas 9HP120LT (10)

 **HOIATUS:** Veenduge enne tööriista kokkupanekut (lahtivõtmist), et kiiruse reguleerimisnupp (2) on asendis OFF. Toiteallika monteerimiseks tuleb lükata kahte klambrit (Joon. 11) samaaegselt ja panna toiteallikas tööriista sisse nii, et see kinnitub. Lahtivõtmiseks tuleb lükata kahte klambrit samaaegselt ja võtta toiteallikas tööriistast välja (Joon. 12)

ENNE TÖÖRIISTA KÄIVITAMIST

Veenduge, et:

- elektrisüsteem vastab sildile märgitud omadustele ja toitekaabel ning pistik on laitmatus seisukorras (kui tööriista kasutatakse toiteallikaga 9HP120LT);
- aku on laitmatus seisukorras ja laetud (vt akukomplekti taseme indikaatorit);
- ON/OFF lüliti töötab korralikult, kui toiteallikas 9HP120LT / akukomplekt 9HB125LT/9HB120LT on lahti ühendatud;
- tööriista kõik osad on monteeritud nõuetekohaselt ja nendel ei ole mingeid märke kahjustustest;
- ventilatsioonivad ei ole takistatud.

KÄIVITAMINE JA SEISKAMINE

- **Käivitamine:** keerake potentiomeetri nuppu (2) ja seadistage kiirus vahemikus 1 - 5. Lükake lülitushooba (7) tööriista korpuse suunas.

- **Seiskamine:** vabastage hoob ja keerake potentiomeetri nupp asendisse OFF (VÄLJAS).

 **HOIATUS:** kui pärast tööriista käivitumist esineb ebatavalist vibratsiooni või kaitseketas on mittesobiv, tuleb tööriist kohe välja lülitada ja viga kõrvaldada.

EBAÕNNESTUNUD KÄIVITUMINE

Kui tööriist ei käivitu järgnevatel juhtudel:

- 1) **masinat kasutatakse akuga** – veenduge, et akukomplekt on laetud (vt akukomplekti taseme indikaatorit (9)); veenduge, et aku on õigesti sisestatud;
- 2) **masinat kasutatakse toiteallikaga** – veenduge, et pistiku harud on pistikupesaga hästi kontaktis; veenduge, et pistikupesas on voolu. Veenduge, et kaitsemed ei oleks läbi ega liini kaitseülilidid ei oleks avatud.

MÜRA PIIRVÄÄRTUSED

Müraemissiooni väärtused on määratud vastavalt standardile EN 62841-1:

 Kandke kuulmiskaitsevahendeid	HR81M/HR81ML	
	HELIRÖHUTASE	dB(A)
	HELIVÖIMSUSE TASE	70
	MÄÄRAMATUS (K)	80
		3

VIBRATSIOONITUGEVUSE VÄÄRTUSED

Vibratsiooni koguväärtused a_h (kolme suuna vektorsumma) ja mõõtemääramatus K, määratud vastavalt standardile EN 62841-1:

3 TELJE VIBRATSIOONITASE (a _h) MÄÄRAMATUS (K)		HR81M	HR81ML	
		m/s ²	2.50	1.85
		m/s ²	0.28	0.20

Näidatud heitmeväärtused on võrdlevad ja neid tuleb kasutada kasutaja töötamise käigus ohuga kokkupuutumise esialgseks hinnanguks. Tööaja asjakohane hindamine peaks hõlmama ka tööriista tühikäigu ja peatumise aega. Need heitmeväärtused väljendavad tööriista peamist kasutusala. Kui tööriista kasutatakse muudeks rakendusteks, muude tarvikutega või kui seda ei hooldata korrapäraselt, võivad heitmeväärtused töö ajal märkimisväärselt suureneada.

 **OHJ:** Ara toodud mõõtmised viitavad uutele elektritööriistadele. Igapäevane kasutamine põhjustab müra ja vibratsiooni väärtuste muutumist.

HOOLDUS JA TEENINDUS

 **HOIATUS:** Vigastusohu vähendamiseks tuleb seade enne tarvikute paigaldamist ja eemaldamist ning enne kohandamist või remontimistöid välja lülitada ja võtta see vooluallikast välja (kui masin on ühendatud vooluallikaga) või akukomplekti küljest lahti (kui masin on ühendatud akukomplektiga). Veenduge, et lüliti on asendis "OFF" (VÄLJAS). Juhuslik käivitumine võib põhjustada vigastusi.

PUHASTAMINE

Iga töötsükli lõppes või alati, kui see on vajalik, tuleb eemaldada tööriista korpusest pehme lapiga tolm, pöörates erilist tähelepanu mootori ventilatsioonivadele. Kasutaja ei tohi sooritada ühtegi muud hooldustööd.

MÄÄRIMINE

Tööriista on määritud seadme kogu elueaks piisava koguse kõrgevaliteetse määrdeainega (kasutamiseks normaalsetes töötingimustes). Täiendav määrimine ei ole vajalik.

REMONT

Siseosade nagu kuullaagrite, hammasrataste jms või muu hooldamist ja puhastamist tohib teostada ainult volitatud klienditeenindus.

KÕRVALDAMINE (WEEE DIREKTIIV)

 **Ainult EL riikidele:** Vastavalt Euroopa elektri- ja elektroonikajäätmete direktiivile ja selle rakendamisele kooskõlas riiklike standarditega tuleb ammendunud elektriseadmed eraldi kokku koguda, et need saaks võtta keskkonnasõbralikult ringlusse. Toodet, mis on jõudnud oma eluea lõpuni, ei tohi jätta keskkonda ega visata ära olmeprügi hulgas. See tuleb viia volitatud jäätmekogumispunkti (võtke ühendust kohaliku omavalitsusega, et teada saada, kus toodet võib seaduse kohaselt kõrvaldada). Toote õige kõrvaldamine aitab kaasa tervise- ja keskkonnakaitsele. Toote ebaseadusliku kõrvaldamisega kaasneb õigusrikkujate karistus.

Rupes BIGFOOT iBrid NANO iBrid poleerija osade koodid:

HR81L	– Lühikese kaelaga Rupes BIGFOOT iBrid NANO poleerija
HR81ML	– Pika kaelaga Rupes BIGFOOT iBrid NANO poleerija
9HC120LT	– Liitiumioonaku laadija
9HB125LT/9HB120LT	– Liitiumioonakude komplekt
9HP120LT	– Rupes BIGFOOT iBrid NANO poleerija toiteallikas

ELI VASTAVUSDEKLARATSIOON

Deklareerime omal vastutusel, et kirjeldatud tööriist on kooskõlas järgnevate direktiividega:

2006/42/EÜ; 2014/30/EL; 2011/65/EL.

Katsed on teostatud vastavalt standarditele:

EN 62841-1:2015 + AC:2015;

EN IEC 62841-2-3:2021 + A11:2021;

EN 62841-2-4:2014 + AC:2015;

EN 62233:2008 + AC:2008;

EN IEC 55014-1:2021;

EN IEC 55014-2:2021;

EN IEC 61000-3-2:2019 + A1:2021;

EN 61000-3-3:2013 + A1:2019 + A2:2021;

IEC EN 63000:2018.

Vermezzo (MI), 01/09/2023

Tehnilise toimiku asukoht:

RUPES S.p.A.

Via Marconi, 3/A - Loc. Vermezzo
20071 - VERMEZZO CON ZELO (MI) - Italy

RUPES[®] S.p.A. a socio unicc

The President

G. Valentini

हनिददी

सुरक्षा जानकारी से युक्त यंत्र लेबलो का सारांश			
	चेतावनी: चोट लगने का जोखिम घटाने के लिए उपयोगिता द्वारा निर्देश पुस्तिका पढ़ना आवश्यक है		
	EU बाजार के लिए CE चहिन	---	दृष्टि धारा (डीसी)
	कानो की सुरक्षा पहने		दस्ताने पहने
	नेत्र सुरक्षा पहने		मास्क पहने
	डकिमीशन को फेक दे (WEEE निर्देश)		उत्पाद में लिथियम-आयन है। इस उत्पाद का निपटारा धरेलू कचरे के साथ न करे
	यूरेशियन अनुरूपता चहिन	Ah	एंपीयर प्रत घंटा
Wh	वॉट प्रत घंटा	V	वोल्ट
n0	शून्य भार गति (नो लोड स्पीड)	/min/मि	प्रत मिनट
	तीर - तीर की दशा द्वारा दिखाई गई दशा में कार्य करे		

तकनीकी वनिर्देश

प्रकक्षार	HR81M	HR81ML
वोल्टेज(VDC)	10.8 /12	10.8 /12
RPM	2000-5000*	2000-5000*
बैटरी आयु (मिनट)	~30**	~30**
चार्जिंग समय (मिनट)	~20**	~20**
इलेक्ट्रॉनिक गति नियंत्रण	•	•
ओवरकरंट सुरक्षा	•	•
सॉफ्ट स्टार्ट	•	•
LED संकेतन	•	•
वमिएं (मिमी)	287x70x47***	332x70x47***
भार (ग्रा)	470***	520***

* जब गनत ववननयमन घसंपडनी (2) ससथनित 1 पर हफ़ै तचो गनत 2000 rpm ह,फ़ै 2 ककी ससथनित मन 2800 RPM, 3 ककी ससथनित मन 3500 RPM, 4 ककी ससथनित मन 4300 RPM, और 5 ककी ससथनित मन 5000 RPM हफ़ै।

** मान को चार्जर 9HC120LT द्वारा पूरी तरह चार्ज किए गए और रूफेस पॉलिशर HR81M/HR81ML एवं 12 मिमी की फंक्शनल युनिट कक्षा और Ø30 मिमी के बफर पैड के साथ सामान्य उपयोग में लाए गए बैटरी पैक 9HB125LT/9HB120LT के उपयोग के संदर्भ में दिया गया है।

*** फंक्शनल युनिट, बैटरी पैक और पॉवर सप्लाई के बनिा मापा गया

⚠ चेतावनी! इस पावर टूल के साथ प्रदान की गई सभी सुरक्षा चेतावनियों, निर्देश, चहिन और वनिर्देश पढ़ें। नीचे सूचीबद्ध सभी निर्देशों का पालन करने में वफिलता के परणामस्वरूप बजिली का झटका, आग और/या गंभीर चोट लग सकती है। **भवषिय के संदर्भ के लिए सभी चेतावनियों और निर्देशों को सहैजै।** सुरक्षा और दूरघटना की रोकथाम के निर्देश **“सुरक्षा निर्देश”** पुस्तिका में बताए गए हैं जो इन दस्तावेजों का एक अभिन्न अंग है। यह ऑपरटिंग निर्देश मैनुअल उपकरण के वशिष्ट उपयोग के लिए आवश्यक अतरिकित जानकारी को इंगति करता है।

सहरी उपयोग

⚠ सुरक्षावधिक्यान: उपयचोग कटे रद्वैरचान शचाफट लर्पाककसं ग बटन (6) कचो न रबचाएसं। बटन कचो कटेवल तब रबचाएसं जब ससवच (2) ऑफ ससथनित मन हचो

- यह उपकरण चमकाने, सैडिंग, सफाई, और बरसागि करने के लिए बनाया गया है।
- यह टूल चकिना बनाने (समुदगि), धातु की बरसागि और कटाई के कार्य के लिए नहीं बनाया गया है। इस टूल का ऐसे कार्यों में उपयोग जनिके लिए यह नहीं बनाया गया है, लोगों के लिए खतरे व चोट का कारण बन सकता है।
- टूल का उपयोग उन्ही सहायक उपकरणों (एक्सेसरीज़) के साथ करना आवश्यक है जिनहै वशिष्ट रूफेस नरिमाता द्वारा डजिइन कयिा गया या सुझाया गया है। टूल से एक्सेसरी को जोडना सुरक्षित संचालन की गारंटी नहीं है।
- एक्सेसरीज़ की अंकति गति कम-से-कम टूल पर नरिदृष्टि अथकितम गति के समान होनी चाहए। अंकति गति से अधिक गति पर एक्सेसरीज़ का उपयोग करने से वे टूट सकती है या उछल कर हवा में छटिक सकती है।
- एक्सेसरीज़ के बाहरी व्यास और मोटाई का टूल के वनिर्देशों (स्पेसिफिकेशन) के साथ मेल खाना आवश्यक है। गलत वमिओ वाली एक्सेसरीज़ को पर्याप्त रूफेस सुरक्षित या नरियंत्रति नहीं रखा जा सकता है।

- एकसेसरीज के कन्फिगरेशन को टूल से मेल खाना चाहिए। ऐसी एकसेसरीज का उपयोग, जिन्हें टूल पर बलिकूल सही प्रकार से फिट नहीं किया जा सकता है, असंतुलन, अत्यधिक कंपन और टूल को नियंत्रित करना असंभव हो जाना जैसे परिणाम दे सकता है।
- क्षपणगिरस्त एकसेसरीज का उपयोग न करें। उपयोग से पहले, सभी एकसेसरीज को जांच लें। यदि टूल या एकसेसरीज गिर गई हो, तो पक्का करें कि वह क्षतगिरस्त न हुई हो, अथवा नई एकसेसरीज लगाएं। एकसेसरीज की जांच करने या उसे लगाने के बाद, सुरक्षित दूरी बनाए रखते हुए, एक मिनट तक बिना किसी लोड के टूल को अर्धकितम गति पर चला कर उसका संचालन जांचें। यदि एकसेसरीज क्षतगिरस्त हुई, तो वे इस परीक्षण के दौरान टूट जाएंगी।
- व्यक्तगत सुरक्षा उपकरण पहनें। अनुप्रयोगस्य आधारेण मुखकवचस्य, सुरक्षात्मकस्य मुखौटस्य वा सुरक्षाचक्षुष्यः वा उपयोगं कुरुवन्तु। यदि उचित तर्ह्यं धूलमिस्रकं, करणरक्षकं, दस्तानानि, अपघर्षकाणां लघुखण्डान् वा प्रसंसकरणस्य अवशेषान् वा नवारयति समर्थं कार्यं प्रपूनीं च धारयन्तु। विविधप्रक्रियाजन्यमलनिमवेशेषाणां रक्षणार्थं नेत्ररक्षणं उपयुक्तं भवतिमहत्तम्। प्रसंसकरणकाले उत्पन्नकणानां छाननाय धूलमिस्रकं वा श्वसनयंत्रं वा उपयुक्तं भवतिमहत्तम्। दीर्घकालं यावत् उच्चशब्दस्तरस्य संपर्कः भवति चेत् श्रवणशक्तिकषयः भवतिमहत्तम्।
- कार्यक्षेत्रात् पर्यवेक्षकान् सुरक्षितदूरे स्थापयन्तु। कार्यक्षेत्रे प्रवेशितः सर्वे व्यक्तगतिसुरक्षासाधनं धारयतिव्याः। अवशेषाः अथवा भग्नाः पदार्थाः प्रसंसकरणक्षेत्रात् परं वसिफोटं कृत्वा व्यक्तगतिकर्तव्यजनयति शक्नुवन्ति।
- प्रारम्भस्य समये शक्तिसाधनं सर्वदा दृढतया धारयन्तु। पूर्णवेगेन त्वरणचरणस्य समये मोटरस्य टोर्क प्रतिक्रियायाः कारणेन उपकरणस्य विवर्तनं भवतिमहत्तम्।
- यदा यदा सम्भवं तदा कार्यखण्डं क्लैम्पं कर्तुं वाइसस्य उपयोगं कुरुवन्तु। एकेन हस्तेन यन्त्रिकरणीयं लघुखण्डं अन्येन हस्तेन च चालितं साधनं कदापि न धारयन्तु। एकसमूहं खण्डे क्लैम्पिंग कृत्वा साधनस्य नियन्त्रणार्थं हस्तयोः उपयोगः भवति। गोल-आकारस्य पदार्थेषु यथा बेलनाकार-दण्डाः, नलिकाः वा पाइपाः वा प्रसंसकरणकाले परिभ्रमणस्य प्रवृत्तिः भवति, यत्र संचालकस्य प्रहारस्य जोखिमः भवति।
- केबलं परिभ्रमणसामग्रीभ्यः मुक्तं भवति इति सुनिश्चितं कुरुवन्तु। यदि भवन्तः नियन्त्रणं नष्टं कुरुवन्त तर्ह्यं केबलं छिन्दिष्यते अथवा भवन्तः स्वहस्तं वा बाहुं वा गृहीत्वा परिभ्रमन्तं उपसाधनं परत आकर्षति शक्नुवन्त।
- यावत् धूरमानं संलग्नकं पूरणतया न स्थगितिम् तावत् कदापि उपकरणं न स्थापयन्तु। एकः परिभ्रमन् उपसाधनं पृष्ठं प्रहारयति शक्नोति येन भवतः यन्त्रस्य नियन्त्रणं नष्टं भवति।
- बैकगि पैड और/या अपघर्षक शीट बदलने के बाद यह सुनिश्चित करे कि उनहूँ ठीक से कसा गया है। शथिलाः यन्त्राणां सहसा गन्तुं शक्नुवन्त येन नियन्त्रणस्य हानिः भवति अथवा धूरमानानाः घटकाः उड्डीयन्ते।
- यदि विद्युत्साधनं कार्यं करोति तर्ह्यं तत् स्वपारश्वे न वहन्तु। परिभ्रमन् उपसाधनं यदृच्छया वस्त्राणां सम्पर्कं प्राप्नुयात्, शरीरे आघातस्य जोखिमिन तान् उलझति शक्नोति स्म।
- विद्युत्साधनस्य वायुप्रवेशस्थानानि नियमितरूपेण स्वच्छं कुरुवन्तु। मोटर-पड्डा आवरणस्य अन्तः रजः चूषयति तथा च धातु-धूलिः अत्यधिकः सञ्चयः विद्युत्-संकटं जनयति शक्नोति।
- विद्युत्साधनस्य वायुप्रवेशस्थानानि नियमितरूपेण स्वच्छं कुरुवन्तु। मोटर-पड्डा आवरणस्य अन्तः रजः चूषयति तथा च धातु-धूलिः अत्यधिकः सञ्चयः विद्युत्-संकटं जनयति शक्नोति।
- ज्वलनशील पदार्थो के पास विद्युत् उपकरण का प्रयोग न करे। स्फुलङ्गिः एतानि पदार्थानि प्रज्वलति शक्नोति।
- शीतलकीकरणस्य आवश्यकतां विद्यमानानाम् उपसाधनानाम् उपयोगं न कुरुवन्तु। जलस्य अन्यस्य वा शीतलकस्य उपयोगेन विद्युत्प्रहारः विद्युत्प्रहारः वा भवतिमहत्तम्।

टूल कसे भक्षणा

- 1 - पहचान प्लेट
- 2 - ऑन/ऑफ / गति नियंत्रण नॉब
- 3 - बफ़र पैड (आपूरत नहीं)
- 4 - वेलक्री सतह वाले ड्रिफ्ट पैड
- 5 - मोटर वायु-संचलन खांचे
- 6 - शाफ्ट लॉकिंग बटन
- 7 - ऑन/ऑफ़ स्वचि लीवर

- 8 - बैटरी पैक 10,8V cod 9HB125T/9HB120LT (ऐच्छिक)
- 9 - बैटरी स्तर LED
- 10 - पाँवर सप्लाई 9HP120LT (ऐच्छिक)
- 11 - फंक्शनल यूनिट शाफ्ट : लाल रंग की ऑरबिट 12, नीले रंग की ऑरबिट 3, हरे रंग का चूर्णी (रोटरी) संस्करण
- 12 - एकसेटशन शाफ्ट 291.390

इंजन

 चेतावनी: चोट के जोखिम को कम करने के लिए, मोटर पावर के लिए इस उत्पाद के साथ केवल 9HB125LT/9HB120LT Li-ion बैटरी पैक या 9HP120LT पावर सप्लाई (वैकल्पिक) का उपयोग करें।

यह टूल डीसी मोटर के साथ काम करता है। चूंकि RUPES के अलावा अन्य निर्रिमाताओं द्वारा पेश की गई बैटरियों का इस उत्पाद के साथ परीक्षण नहीं किया गया है, इसलिए इस मोटर के साथ ऐसी बैटरियों का उपयोग करने से चोट लग सकती है और संपत्ति की क्षति हो सकती है।

स्वचि

 चेतावनी: चोट का जोखिम घटाने के लिए, किसी भी उपयोग के बाद नॉब (2) को घुमाकर ऑफ स्थिति में कर दें। यूनिट को ऑन करने के लिए, पोटेंशियोमीटर नॉब (2) को घुमाएं और गति को 1 से 5 के मान पर सेट करें। स्वचि लीवर (7) को टूल की बाँधी की ओर धकेलें। इसे ऑफ करने के लिए, लीवर को मुक्त कर दें और पोटेंशियोमीटर नॉब को घुमाकर ऑफ स्थिति में कर दें।

इलेक्ट्रॉनिक नियंत्रक

इलेक्ट्रॉनिक नियंत्रक के मुख्य कार्य इस प्रकार हैं : गति नियंत्रण, बैटरियों व मोटर की सुरक्षा, बैटरी पैक का स्तर दर्शाना, सॉफ्ट स्टार्ट।

गति नियंत्रण

गति नियंत्रण नॉब (2) को वांछित सेटिंग में लाकर आपके टूल की गति बदली जा सकती है।

गति नियंत्रण नॉब (2) को 2000 से 5000 RPM के बीच किसी भी गति पर सेट किया जा सकता है।

बैटरियों और मोटर की सुरक्षा

इलेक्ट्रॉनिक सुरक्षा मोटर और बैटरियों को अत्यधिक गर्म होने से बचाती है। साथ ही यह दोनों की लंबी आयु भी सुनिश्चित करती है।

सूचना : बार-बार स्टार्ट करने या अत्यधिक ओवरलोड के कारण ओवरकरंट की स्थिति बनने पर, करंट सुरक्षा टूल को ऑफ कर देती है और बैटरी पैक स्तर संकेतक में लाल लाइट जलने-बुझने लगती है।

बैटरी पैक के स्तर का संकेतन

बैटरी स्तर LED अपना रंग बदलकर बैटरियों का चार्ज स्तर दर्शाती है :

- हरी : बैटरियों में 100% से 50% चार्ज है
- पीली : बैटरियों में 50% से 20% चार्ज है
- लाल : बैटरियों में 20% से 0% चार्ज है
- लाल का जलना-बुझना : बैटरियों में 0% चार्ज है : टूल स्टार्ट नहीं होगा।

सॉफ्ट स्टार्ट

सॉफ्ट स्टार्ट से मोटर और बैटरी की सुरक्षा सुनिश्चित होती है और ऑपरेटर को चोट लगने का जोखिम घटता है।

स्टार्ट करना

टूल को स्टार्ट करने से पहले सुनिश्चित कर ले कि :

- चैकेजिंग पूरा हो और उसमें भंडारण या परिवहन के दौरान क्षतिग्रस्त हो जाने के संकेत न दखि रहे हों;
- टूल पूरा हो; जांचें कि घटकों की संख्या व प्रकार इस निर्देश पुस्तिका में दी गई सूचना के अनुपालक हों।

एक्सेसरीज़ जोड़ना



चेतावनी : टूल को जोड़ने या खोलकर अलग करने से पहले सुनिश्चित करें कि गति नवितरण नॉब (2) ऑफ स्थिति में हो

चेतावनी : पेच पर अधिक बल न लगाएं, वह टूट सकता है। पेच के लिए अधिकतम अनुमत बल 2 Nm है। टूल के चतुर 4 और चतुर 6 में दिखाई गई स्थिति में होने पर पेच को कसने के लिए उसे केवल घड़ी की दिशा में घुमाएं (स्कू को खोलने के लिए वामावर्त)।

काउंटरवेट (प्रतभार)

शाफ्ट-लॉकगिंग बटन (6) को दबाएं (चतुर 1) और यूनिट को टूल शाफ्ट पर कस दें। काउंटरवेट को थामने के लिए दी गई कुंजी (की) का उपयोग करें (चतुर 3)।

डसिक या ब्रश (आपूर्ति या बैकलपकि)

डबल एक्शन (डबल एक्शन) संस्करण (चतुर 4): पैड / डसिक ब्रश को लाल / नीले शाफ्ट में रखें और शाफ्ट पर इसे कस लें (इसे आपूर्ति किए गए रचि के साथ पकड़कर)। इसे नकिलाने के लिए दी गई चाबी के साथ शाफ्ट को पकड़ें और इसे उल्टा करके खोलें।

रोटरी (रोटरी) संस्करण (चतुर 5): पैड / ब्रश को हरे रंग की छड़ (4) में रखें, शाफ्ट लॉकगिंग बटन (6) को दबाएं रखें और डसिक पैड को शाफ्ट पर कस दें (चतुर 6)। हटाने के लिए, शाफ्ट लॉकगिंग बटन (6) को दबाएं रखें और इसे उल्टा करके खोलें।

एक्सेसरी के असेंबली 291.390

शाफ्ट लॉक बटन (6) (चतुर.1) दबाएं और टूल शाफ्ट (चतुर 13) पर एक्सेटेशन को कस लें।

केवल सूचीबद्ध अनुषंगी का उपयोग करें:

- 9.BF3030 - कठिन नायलॉन ब्रश
- 9.BF3015 - नरम नायलॉन ब्रश
- 9.BF3000 - हॉर्सशेयर ब्रश
- 997.001 - पॉलिशिंग डसिक Ø30
- 995.001 - वेल्करो के साथ पॉलिशिंग डसिक Ø30

बफ़र पैड (दुपि नहीं गए)



सावधान : एक्सेसरीज़ की रेटिंग कम-से-कम टूल-चेतावनी लेबल पर सुझाई गई गति/जतिनी होनी चाहिए। अंकित गति से अधिक गति पर चल रही एक्सेसरीज़ टूट कर छटिक सकती है और चोट का कारण बन सकती है। एक्सेसरी की रेटिंग (अंकित मान) हमेशा ही टूल की नेमप्लेट पर दर्शाई गई टूल की गति से अधिक होनी चाहिए।

बफ़र पैड (3) (चतुर 7) को डसिक पैड (4) की वेल्करो वाली सतह पर जोड़ें। बफ़र पैड को डसिक पैड से जोड़ने के लिए उसे दबाएं।

बैटरी पैक (प्रदान किया गया या ऐच्छिक)



चेतावनी : संपर्कों को शॉर्ट सर्किट करने से बचे। बैटरी पैक को यांत्रिक क्षति से बचाएं। खोलने या खोलकर अलग करने का प्रयास न करें। आग और विसफोट के विरुद्ध सुरक्षा संबंधी सलाह। खुली लपटों, गर्म सतहों और दहन के स्रोतों से दूर रखें।

45°C से अधिक के तापमान, बैटरी पैक के प्रदर्शन को घटा देते हैं। गर्मी या धूप के लंबे संपर्क से बचाएं। अंकित क्षमता के लगभग 20~60% पर कमरे के तापमान (लगभग 20°C) पर भंडारित करें। भंडारण के दौरान हर छः माह पर बैटरी पैक को सामान्य ढंग से चार्ज करें।

अभीष्ट उपयोग

बैटरी पैक 9HB125LT/9HB120LT (चतुर 9) को रुपेस बगिफ्ट नैनो हायब्रिड टूल HR81M/HR81ML के लिए शक्ति स्रोत के रूप में प्रयोग किया जाता है।

बैटरी पैक 9HB125LT/9HB120LT के वनिरिदेश



चेतावनी : तकनीकी आँकड़ों के लिए बैटरी पैक 9HB120LT के लेबल की मदद लें

चेतावनी : चोट लगने या विसफोट होने के जोखिम को घटाने के लिए, टूल के बैटरी पैक को कभी-भी जलाएँ नहीं या भस्म न करें, तब भी नहीं जब वह क्षतिग्रस्त हो, बेकार हो चुका हो या पूरी तरह डिसचार्ज स्थिति में हो। जलाने पर जहरीले वाष्प और पदार्थ उत्पन्न होते हैं।

मॉडल	रसायन	वोल्टेज (V)	क्षमता (Ah)	ऊर्जा (Wh)	भार (कगिरा)
9HB125LT	लथियम आयन	10.8	2.5	27÷27.75	0.183 ±0.005
9HB120LT	लथियम आयन	10.8	2.0	21.6	0.183 ±0.005

⚠ चेतावनी: RUPES 9HB125LT/9HB120LT Li-ion बैटरी को केवल RUPES 9HC120LT Li-ion बैटरी चार्जर से चार्ज करें। अन्य प्रकार की बैटरियां व्यक्तिगत चोट या क्षति का कारण बन सकती हैं। इस मीटर की बैटरी और चार्जर निकल-कैडमियम (NiCd) या निकल-मेटल हाइड्राइड (NiMH) सिस्टम के साथ संगत नहीं है।

कब अपलोड करना है

अपनी सुविधा और कार्यक्षमता के अनुसार अपने ताररहित उपकरण को चार्ज करें। RUPES BIGFOOT iBrid NANO ड्रिवाइस की बैटरी आंशिक डिसचार्ज के बाद चार्ज होने पर "समूत" प्रभाव वकिसित नहीं करती है। चार्जर से कनेक्ट करने से पहले बैटरी पैक को पूरी तरह से खाली करना आवश्यक नहीं है। RUPES बैटरी पैक को कब चार्ज करना है, यह तय करने के लिए RUPES BIGFOOT iBrid NANO HR81M/HR81ML LED बैटरी पैक के 9HB125LT/9HB120LT लेवल नोटेशन का उपयोग करें।

बैटरी पैक 9HB125LT/9HB120LT (8) को चार्ज करें

कटि में शामिल बैटरी पैक(को) को उपयोग से पहले चार्ज किया जाना चाहिए। प्रदान की गई बैटरी में <30% चार्ज होता है। चार्ज करने के लिए, लथियम आयन बैटरी को चार्जिंग स्टेशन 9HC120LT से तब तक जोड़े रखें जब तक चार्जिंग पूरी न हो जाए।



चेतावनी: अपनी व्यक्तिगत सुरक्षा के लिए, उपयोग से पहले चार्जिंग स्टेशन 9HC120LT की निर्देश पुस्तिका पढ़ें।

बैटरी पैक 9HB125LT/9HB120LT को जोड़ें

⚠ चेतावनी : टूल को जोड़ने या खोलकर अलग करने से पहले सुनिश्चित करें कि गत नयित्रण नॉब (2) ऑफ स्थिति में हो। बैटरी पैक को जोड़ने के लिए, दोनों क्लिपों को एक साथ दबाएं (चित्र 9) और बैटरी पैक को टूल में तब तक धकेलें जब तक वह फ़िक्स न हो जाए। खोलकर अलग करने के लिए, दोनों क्लिपों को एक साथ दबाएं और बैटरी को टूल से निकाल लें (चित्र 10)।

पॉवर सप्लाई (प्रदान की गई या ऐच्छिक)



चेतावनी: अपनी व्यक्तिगत सुरक्षा के लिए, उपयोग से पहले पॉवर सप्लाई 9HP120LT की निर्देश पुस्तिका पढ़ें और समझें।

पॉवर सप्लाई 9HP120LT (10) को जोड़ें

⚠ चेतावनी : टूल को जोड़ने या खोलकर अलग करने से पहले सुनिश्चित करें कि गत नयित्रण नॉब (2) ऑफ स्थिति में हो। पॉवर सप्लाई ब्लॉक को जोड़ने के लिए, दोनों क्लिपों को एक साथ दबाएं (चित्र 11) और पॉवर सप्लाई ब्लॉक को टूल में तब तक धकेलें जब तक वह फ़िक्स न हो जाए। खोलकर अलग करने के लिए, दोनों क्लिपों को एक साथ दबाएं और पॉवर सप्लाई ब्लॉक को टूल से निकाल लें (चित्र 12)।

टूल स्टार्ट करने से पहले

सुनिश्चित करें कि:

- वदियुत प्रणाली (इलेक्ट्रिक सिस्टम) लेवल पर इंगति वशिषताओं का अनुपालक हो और पॉवर सप्लाई केवल तथा प्लग दोषमुक्त स्थिति में हो (जब उपकरण का उपयोग 9HP120LT बजिली आपूर्ति के साथ किया जाता है)
- बैटरी पैक दोषमुक्त स्थिति में हो एवं चार्ज्ड हो (बैटरी पैक स्तर संकेतन देखें)
- ऑन/ऑफ़ स्वचि ठीक से कार्य करता हो और पॉवर सप्लाई 9HP120LT / बैटरी पैक 9HB120LT को डिसकनेक्ट करता हो;
- टूल के सभी भागों को सही ढंग से जोड़ा गया हो और क्षति के कोई भी संकेत न हो;
- वायु-संचलन के खांचे अवरोध/बाधित न हो।

स्टार्ट करना और रोकना

- स्टार्ट करना : पोटेशियमीटर नॉब (2) को घुमाएं और गति को 1 से 5 के मान पर सेट करें। स्वचि लीवर (7) को टूल की बांडी की ओर धकेलें।
- रोकना : लीवर को मुक्त कर दें और पोटेशियमीटर नॉब को घुमाकर ऑफ़ स्थिति में कर दें।

⚠ चेतावनी : यदि टूल स्टार्ट करने के बाद, कोई असामान्य कंपन हो या बफ़र पैड मेल नहीं खाता हो, तो तत्काल टूल को स्वचि-ऑफ़ कर दें और खराबी/दोष दूर करें।

स्टार्ट होने में वफिलता

यदि टूल स्टार्ट न हो तो :

- 1) यदि मशीन बैटरी के साथ प्रयोग की जाती हो तो – सुनिश्चित करें कि बैटरी पैक चार्ज्ड स्थिति में हो (बैटरी पैक स्तर संकेतन (9) देखें); सुनिश्चित करें कि बैटरी को सही प्रकार से घुसा गया था;
- 2) यदि मशीन पॉवर सप्लाई के साथ प्रयोग की जाती हो – जांच कर सुनिश्चित करें कि कॉर्ड प्लग की पनी आउटलेट से अच्छा संपर्क बना रही हो; जांचें कि प्लग में कंटैक्ट मौजूद है या नहीं। साथ ही जांचें कि लाइन में कोई फ़्यूज तो नहीं उड़ गया या कोई सर्किट ब्रेकर तो नहीं गिर गया।



कानों के सुरक्षण उपकरणों का उपयोग करें

ध्वनी दाब स्तर	dB(A)	70
ध्वनी शक्ति स्तर	dB(A)	80
अनश्चितता (K)	dB	3

कंपन उत्सर्जन मूल्य

कंपन कुल मान a_H (त्रिकोण वेक्टर योग) और अनश्चितता K EN 62841-1 के अनुसार निर्धारित:

	HR81M	HR81ML
3 अक्ष कंपन स्तर (a _H)	m/s ²	1.85
अनश्चितता (K)	m/s ²	0.20

प्रदर्शित उत्सर्जन मान तुलनात्मक है और कार्य अवधि के दौरान ऑपरेटर के जोखिम के संपर्क में आने के अनंतिम आकलन हेतु प्रयोग में लाने के लिए है। कार्य अवधि के उपयुक्त मूल्यों में टूल की नधिक्रिय व रूके होने की अवधियां भी शामिल होनी चाहिए। ये उत्सर्जन मान, टूल के मुख्य अनुप्रयोगों को निर्दिष्ट करते हैं। यदा टूल को कनिही अन्य अनुप्रयोगों में या कनिही अन्य एक्ससरीज़ के साथ प्रयोग किया जाता है, अथवा यदा उसका नयिमति रखरखाव नहीं किया जाता है, तो संचालन के दौरान उत्सर्जन मान उल्लेखनीय रूप से अधिक हो सकते हैं।



खतरा : इंगति माप नए पाँवर टूल को संदर्भित करती है। दैनिक उपयोग से शोर एवं कंपन के मानों में परिवर्तन आता है।

रखरखाव और सर्वसिगि



चेतावनी: चोट का जोखिम घटाने के लिए, एक्ससरीज़ लगाने और निकालने से पहले तथा एडजस्टमेंट या मरम्मत करने से पहले, यूनिट को ऑफ़ कर दें और उसे वदियुत के स्रोत (जब मशीन को पाँवर सप्लाई से कनेक्ट किया गया हो) या बैटरी पैक (जब मशीन को बैटरी पैक से कनेक्ट किया गया हो) से अलग कर दें। सुनिश्चित करें कि सवचि "ऑफ़" स्थिति में हो। भूल से या असावधानीवश स्टार्ट कर देने से चोट लग सकती है।

सफाई

प्रत्येक कार्य स्तर की समाप्ति पर, या जब आवश्यक हो तब, टूल की बाँडी पर जो भी धूल हो उसे किसी नर्म कपड़े का उपयोग करते हुए हटा दें और मोटर के वायु-संचलन खाँचों का वशिष ध्यान रखें। उपयोगिता द्वारा रखरखाव का अन्य कोई कार्य नहीं किया जाना चाहिए।

चकिनाई लगाना (लुब्रिकेशन)

इस टूल को सामान्य संचालन स्थितियों के तहत यूनिट की संपूर्ण आयु के लिए उच्च ग्रेड के लुब्रिकेंट की पर्याप्त मात्रा से लुब्रिकेट किया गया है। अन्य कोई लुब्रिकेशन आवश्यक नहीं है।

मरम्मत

अंदरूनी पुर्जो जैसे बॉल बयिरगि, गयिर आदी या अन्य का रखरखाव एवं उनकी सफाई केवल किसी अधिकृत ग्राहक सर्विस वर्कशॉप द्वारा की जानी चाहिए।

नपिदान (WEEE नदिशक)



केवल EU देशों के लिए: वदियुत और इलेक्ट्रॉनिक उपकरणों से अपशष्टि पर यूरोपीय नदिदेश और राष्ट्रीय मानकों के अनुरूप इसके कार्यानवनन के अनुसार, पर्यावरण के अनुकूल तरीके से पुनर्नवीनीकरण करने के लिए, समाप्त हो चुके वदियुत उपकरणों को अलग से एकत्र किया जाना चाहिए। उत्पाद, जब यह अपने जीवन के अंत तक पहुँच जाता है, तो इसे पर्यावरण में नहीं फेंकना जाना चाहिए या घरेलू कचरे के रूप में फेंकना नहीं जाना चाहिए इसे अधिकृत रीसाइक्लिंग केंद्रों पर नपिटाया जाना चाहिए (कानून के अनुसार उत्पाद का नपिदान कहां करना है, यह जानने के लिए अपने स्थानीय अधिकारियों से संपर्क करें)। उत्पाद का सही नपिदान पर्यावरण के स्वास्थ्य और संरक्षण में योगदान देता है। उत्पाद का अवैध नपिदान अपराधियों के खलियाफ दंड का प्रावधान करेगा।

रुपेस बगिफुट नैनी हायब्रडि टूल की पुर्जा संख्याएं :

- HR81M – शॉर्ट नेक रुपेस बगिफुट नैनी हायब्रडि टूल
- HR81ML – लॉंग नेक रुपेस बगिफुट नैनी हायब्रडि टूल
- 9HC120LT – लथियम आयन बैटरी चार्जर
- 9HB125LT/9HB120LT – लथियम आयन बैटरी पैक
- 9HP120LT – रुपेस बगिफुट नैनी हायब्रडि टूल पाँवर सप्लाई

अनुरूपता की यूरोपीय संघ की घोषणा

हम अपनी जम्मेदारी पर घोषणा करते हैं कि प्रस्तुत उपकरण नदिदेशों के अनुरूप है

2006/42/EC, 2014/30/EU, 2011/65/EU.

परिक्षण मानक के अनुसार किए गए हैं:

- EN 62841-1:2015 + AC:2015;
- EN IEC 62841-2-3:2021 + A11:2021;
- EN 62841-2-4:2014 + AC:2015;
- EN 62233:2008 + AC:2008;
- EN IEC 55014-1:2021;
- EN IEC 55014-2:2021;
- EN IEC 61000-3-2:2019 + A1:2021;
- EN 61000-3-3:2013 + A1:2019 + A2:2021;
- IEC EN 63000:2018.

वेरमेज़ो कोण जेलो (मलिनो), 01/09/2023

तकनीकी फाइल यहाँ है :

RUPES S.p.a.

Via Marconi, 3/A - Loc. Vermezzo

20071 - VERMEZZO CON ZELO (MI) - Italy

RUPES® S.p.a. a socio unic

The President

G. Valentini

MAGYAR

A készüléken található biztonsági címkek összefoglalása			
	FIGYELMEZTETÉS: A sérülések elkerülése érdekében olvassa el a használati útmutatót		
	CE jelzés az EU országok számára		Közvetlen elektromos áram
	Viseljen fülvédőt		Viseljen védőkesztyűt
	Viseljen védőszemüveget		Viseljen maszkot
	Ártalmatlanítás (WEEE irányelv)		A termék lítium-iont tartalmaz. Ne dobja a terméket a háztartási szemét közé
	Eurázsiai megfelelési jel	Ah	Amperóra
Wh	Wattóra	V	Volt
n0	Terhelés nélküli sebesség	/min	Percenként
	Nyíl – a nyíl irányának megfelelő irányba haladjon		

TECHNIKAI JELLEMZŐK

TÍPUS	HR81M	HR81ML
Feszültség (VDC)	10.8 / 12	10.8 / 12
Fordulat/perc *	2000-5000*	2000-5000*
Akkumulátor élettartama	~ 30**	~ 30**
Töltés ideje (minimum)	~ 20**	~ 20**
Elektronikus sebességszabályzó	•	•
Túláram elleni védelem	•	•
Finomindítás	•	•
LED kijelző	•	•
Méreték (mm)	287x70x47***	332x70x47***
Súly (g)	470***	520***

* 2000 RPM ha a sebességválasztó gomb (2) 1-es helyzetben van, 2800 RPM 2-es helyzetben, 3500 RPM 3-as helyzetben, 4300 RPM 4-es helyzetben, 5000 RPM 5-ös helyzetben.

** Az érték a 9HB125LT/9HB120LT akkumulátor használatára vonatkozik, 9HC120LT típusú töltővel teljesen feltöltve és HR81M/HR81ML Rupes polírozókkal, 12 mm löketű működő egységgel és Ø30mm polírozóbetéttel használva.

*** Működő egység, akkumulátor és áramellátás nélkül mérve

⚠ FIGYELMEZTETÉS! Tanulmányozzon minden biztonsági figyelmeztetést, előírást, illusztrációt és specifikációt, amely ehhez az elektromos szerszámmal lett mellékelve. Az alább ismertetett valamennyi előírás figyelmen kívül hagyása elektromos áramütést, tüzet és/vagy súlyos sérülést okozhat. **Kérjük a későbbi használatra gondosan rizz meg ezeket az előírásokat.** A biztonsági és baleset-megelőzési utasításokat a „**BIZTONSÁGI UTASÍTÁS**” füzét tartalmazza, amely e dokumentumok szerves részét képezi. Ez az üzemeltetési használati útmutató ismerteti a szerszám speciális használatához szükséges kiegészítő információkat.

HELYES HASZNÁLAT

⚠ VIGYÁZAT: HASZNÁLAT KÖZBEN NE NYOMJA MEG A NYÉLRÖGZÍTŐ GOMBOT (6)! CSAK AKKOR NYOMJA MEG A GOMBOT, HA A KAPCSOLÓ (2) KI (OFF) ÁLLÁSBAN VAN

- A készüléket polírozó-, csiszoló-, tisztító- és kefélogépként való használatra tervezték.
- A készülék nem alkalmas fém polírozására és vágásra. A megadottól eltérő használat veszélyt és személyi sérülést okozhat.
- A készüléket csak a gyártó által tervezett vagy javasolt tartozékokkal szabad használni. A tartozék felszerelése a készülékre nem garantálja a biztonságos működést.
- A tartozékok névleges fordulatszámának minimum megegyezőnek kell lennie a készüléken feltüntetett maximális sebességgel. A tartozékok névlegesnél nagyobb sebességen való használatától ezek eltörhetnek vagy a levegőbe repülhetnek.
- A tartozékok külső átmérője és vastagsága meg kell hogy feleljen a készülék előírásainak. Helytelen méretű tartozékokat nem lehet megfelelően védeni vagy irányítani.
- A tartozékok konfigurációja meg kell hogy feleljen a készüléknek. A készülékhez nem tökéletesen illeszkedő tartozékok használata egyensúlyvesztéshez, túlzott rázkódáshoz és a készülék irányíthatatlanságához vezethet.
- Ne használjon sérült tartozékokat. Használat előtt vizsgáljon át minden tartozékot. Ha a készülék vagy valamely tartozéka leesik, vizsgálja meg, hogy nem sérült-e meg, vagy szereljen fel egy új tartozékot. Egy új tartozék

átvizsgálása vagy felszerelése után tesztelje a készülék működését egy percen át, maximális sebességen és terhelés nélkül, biztonságos távolságot tartva. Ha a tartozék sérült, a teszt során el fog törni.

- Viseljen személyi védőfelszerelést. A használatától függően viseljen arcvédő pajzsot vagy védőszemüveget. Viseljen megfelelő pormaszkot, fülvédőt, kesztyűt és kötényt, melyek képesek felfogni az apró csiszoló- vagy munkadarab-szemcséket. A védőszemüvegnek alkalmasnak kell lennie a különféle műveletek során szálló törmelék kivédésére. A pormaszknak vagy álarcnak alkalmasnak kell lennie a művelet során keletkező részecskék kiszűrésére. Az erős zajnak való tartós kitétség halláskárosodást okozhat.
- Az idegen szemléloket tartsa biztonságos távolságban a munkaterülettől. Mindenkinek, aki megközelíti a munkaterületet, védőfelszerelést kell viselnie. A munkadarab forgácsai vagy egy törött alkatrész szilánkjai a művelet közvetlen közelében kirepülhetnek, és sérülést okozhatnak.
- Bekapcsoláskor mindig tartsa a gépet stabilan a (két) kezével. A motor forgatónyomatéka, miközben felpörög teljes sebességre, elcsavarhatja a gépet.
- Ha szükséges, használjon satut a munkadarab rögzítéséhez. Soha ne tartson kisebb munkadarabot az egyik kezében, a működésben lévő gépet pedig a másikban. A kisebb munkadarabok satuba rögzítése lehetővé teszi, hogy a (két) kezével irányítsa a gépet. A lekerekített formájú anyagok, mint például a hengeres rudak, csatornák vagy csövek hajlamosak elfordulni a feldolgozás során, és fennáll a veszélye, hogy megütik a kezelőt.
- A kábelt a forgó alkatrésztől tartsa távol. Ha elveszíti az irányítást, a gép elvághatja vagy megsértheti a kábelt, és a forgó alkatrész elkaphatja az Ön kezét vagy karját.
- Soha ne tegye le a gépet addig, amíg a mozgó alkatrész teljesen meg nem állt. A forgó alkatrész bekapaszkodhat a felületbe, és kiránthatja a gépet az Ön kezéből.
- A csiszolóárcsa és/vagy csiszolólap cseréje után győződjön meg arról, hogy megfelelően rögzítve vannak. A kilazult beállítóeszközök váratlanul elmozdulhatnak, az irányítás elvesztését okozva, a kilazult forgó alkatrészek pedig hevesen kirepülnek.
- Ne működtesse a gépet, miközben maga mellett hordozza. A forgó alkatrészsel való esetleges érintkezés megsértheti a ruházatát, és belevághat a testébe.
- Rendszeresen tisztítsa meg a gép szellőzőnyílásait. A motor ventilátora beszívja a port a burkolat belsejébe, és a fémforgács túlzott felhalmozódása áramütés-veszélyhez vezet.
- Ne működtesse a gépet gyúlékony anyagok közelében. A szikráktól az ilyen anyagok lángra kaphatnak.
- Ne használjon olyan alkatrészeket, melyek folyadékűtést igényelnek. Víz vagy más folyékony hűtőanyag használata áramütést okozhat.

HELYES KEZELÉS

A gépet egykezes vezérlésű használatra tervezték polírozó, csiszoló, tisztító és kefélo műveletekhez.

A KÉSZÜLÉK RÉSZEI

- | | |
|-------------------------------------|---|
| 1 - Azonosító tábla | 8 - Akkumulátor 10,8 V - 9HB125LT/9HB120LT (opcionális) |
| 2 - BE/KI / sebességszabályozó gomb | 9 - Töltöttségi szint LED |
| 3 - Polírozóbetét (nem biztosított) | 10 - Tápegység 9HP120LT (opcionális) |
| 4 - Tépőzárás tárcsa | 11 - Működő egység nyele:
Piros szín 12-es löket,
Kék szín 3-as löket, Zöld szín forgó változat |
| 5 - Motor szellőzőnyílásai | 12 - Tengely hosszabbítás 291.390 |
| 6 - Nyelrögzítő gomb | |
| 7 - BE/KI kapcsoló kar | |

MOTOR

 **FIGYELMEZTETÉS:** Sérülések elkerülése érdekében csak a 9HB125LT/9HB120LT Li-ION akkumulátor vagy a 9HP120LT (opcionális) motortápegység használható ezzel a készülékkel.

A készüléket DC motor hajta. Mivel a Rupes által gyártottan kívül más akkumulátorok nem kerültek tesztelésre ezzel a készülékkel, ettől eltérő akkumulátor használata sérülést és anyagi kárt okozhat.

KAPCSOLÓ

 **FIGYELMEZTETÉS:** A sérülések elkerülése érdekében minden használat után fordítsa a (2) gombot KI pozícióba. A készülék bekapcsolásához fordítsa el a potenciométer gombot (2), és állítsa be a sebességet 1-től 5-ig. Tolja a kapcsoló kart (7) a készülék törzse felé.

Kikapcsoláshoz engedje ki a kart, és fordítsa el a potenciométer gombot KI pozícióba.

ELEKTRONIKUS VEZÉRLŐ

Az elektronikus vezérlő fő funkciói: Sebességszabályzó, Akkumulátor és motor védelem, Akkumulátor töltéskijelzője, Finomindítás.

Sebességszabályzó

A készülék sebessége a sebességszabályzó gombbal (2) állítható a kívánt beállításra.

A sebességszabályzó gomb (2) 2000 és 5000 RPM között bármilyen sebességre állítható.

Akkumulátor és motor védelem

Az elektronikus védelem védi a motort és az akkumulátort túlmelegedés ellen. Ezen kívül mindkettőnek hosszabb élettartamot biztosít.

MEGJEGYZÉS: ismételt indítások vagy túlzott terhelés okozta túláram esetén az áramkörü védelem leállítja az eszközt, és a PIROS fény villog az akkumulátor töltéskijelzőjén.

Az akkumulátor töltéskijelzője

A töltéskijelző LED mutatja az akkumulátor töltöttségi szintjét, a színe változtatásával:

- ZÖLD: akkumulátor töltöttsége 100% és 50% között
- SÁRGA: akkumulátor töltöttsége 50% és 20% között
- PIROS: akkumulátor töltöttsége 20% és 0% között
- PIROS VILLOGÁS: 0% töltés: az eszköz nem indul.

Finomindítás

A finomindítás biztosítja a motor és az akkumulátor védelmét, és csökkenti a kezelő sérülésének veszélyét.

BEINDÍTÁS

A készülék beindítása előtt biztosítsa, hogy:

- a csomagolás hibátlan és nincsenek arra utaló jelek, hogy tárolás vagy szállítás során megsérült volna;
- a készülék hibátlan; ellenőrizze, hogy az alkatrészek száma és típusa megegyezik azzal, ami ebben a használati kézikönyvben áll.

TARTOZÉKOK ÖSSZESZERELÉSE

 **FIGYELMEZTETÉS: A készülék össze-/szétszerelése előtt győződjön meg róla, hogy a sebességszabályzó gomb (2) KI pozícióban van.**

 **FIGYELMEZTETÉS: Ne erőltesse a csavart, mert eltörhet. A maximális megengedett csavarozási erő 2 Nm. Becsavarozásnál csak az óramutató járása szerinti irányba csavarja, miközben a készülék a 4. ábrán és a 6. ábrán látható helyzetben van (kicsavarozáshoz óramutató járásával ellentétes irányba csavarja).**

ELLENSÚLY

Nyomja meg a nyélrögzőt gombot (6) (1. ábra) és csavarozza az egységet egy nyélre. Használja a mellékelt kulcsot az ellensúly megtartásához (3. ábra).

TÁRCSA VAGY KEFE (biztosított vagy opcionális)

Kettős funkciójú változat (4. ábra): helyezze a korongbetétet/kefét a piros/kék nyélbe (4) és csavarozza ezt az egyik szárhoz (a mellékelt kulcs segítségével). Az eltávolításhoz tartsa meg a szárat a mellékelt kulccsal, és csavarozza ki.

Forgó változat (5. ábra): helyezze a korongbetétet/kefét egy zöld nyélbe (4), tartsa lenyomva a nyélrögzőt gombot (6), és csavarozza a korongbetétet az egyik szárhoz (5. ábra). Az eltávolításához tartsa lenyomva a nyélrögzőt gombot (6), és csavarozza le.

TARTOZÉK ÖSSZESZERELÉSE 291.390

Nyomja meg a tengely rögzítő gombot (6), (1. ábra) és csavarozza be az eszköz tengelyére a hosszabbítást (13. ábra).

Használja az alábbi tartozékokat:

- 9.BF3030 - Kemény nylon kefe
- 9.BF3015 - Lágy nylon kefe
- 9.BF3000 - Lószőr kefe
- 997.001 - Csiszolólap, átmérő: ø30 csiszolóshoz
- 995.001 - Csiszolólap, átmérő: ø30, tépőzáras

POLÍROZÓBETÉT (nem biztosított)

 **VIGYÁZAT: A tartozékok névleges sebességének minimum meg kell egyeznie a készülék figyelmeztető címkéjén ajánlott sebességgel. A névlegesnél nagyobb sebességen működtetett tartozékok leválhatnak és sérülést okozhatnak. A tartozékok névleges sebességének mindig a készülék sebességénél nagyobbak kell lennie, amint a készülék adattábláján látható.**

Helyezze a polírozóbetétet (3) (7. ábra) a tárcsa tépőzáras felületére (4). Nyomja meg a polírozóbetétet, hogy rögzítse a korongbetéthez.

AKKUMULÁTOR (mellékelve vagy opcionális)

 **FIGYELMEZTETÉS: Kerülje az érintkezők rövidre zárait. Kerülje az akkumulátor fizikai sérülését. Ne nyissa ki és ne szerelje szét. A tűz- és robbanás elleni védekezés érdekében: Nyílt tűztől, forró felületektől és gyúlékony anyagoktól tartsa távol.**

45°C fölötti hőmérséklet csökkenti az akkumulátor élettartamát. Ne tegye ki hosszan hőnek vagy napsugárzásnak.

Szobahőmérsékleten (kb. 20°C) tárolja, a névleges teljesítmény kb. 20~60%-án. Hat hónap tárolás után töltsé fel az akkumulátort mint rendesen.

Rendeltetésszerű használat

A 9HB125LT/9HB120LT akkumulátor (9. ábra) használatos a HR81M/HR81ML Rupes BIGFOOT iBrid NANO készülék áramellátására.

A 9HB125LT/9HB120LT akkumulátor tulajdonságai

 **FIGYELMEZTETÉS: a technikai adatokat lásd a 9HB125LT/9HB120LT akkumulátor címkéjén.**

 **FIGYELMEZTETÉS: a sérülés- vagy robbanásveszély elkerülése érdekében soha ne gyűjtse meg vagy égesse el a készülék akkumulátorát, akkor sem, ha az sérült, holt vagy teljesen lemerült. Égéskor mérgező füst és egyéb anyagok keletkeznek.**

Modell	Kémiai összetétel	Feszültség (V)	Teljesítmény (Ah)	Energia (Wh)	Súly (kg)
9HB125LT	Ioni di litio	10,8	2,5	27÷27,75	0,183±0,005
9HB120LT	Ioni di litio	10,8	2,0	21,6	0,183±0,005

FIGYELMEZTETÉS: a 9HB125LT/9HB120LT Rupes Li-ION akkumulátort csak a 9HC120LT Rupes Li-ION akkumulátortöltővel töltsé. Más típusú akkumulátorok személyi sérülést vagy kárt okozhatnak. A készülék akkumulátora és töltője nem kompatibilis NiCd vagy NiMH rendszerekkel.

Mikor kell tölteni

Akkor töltsé az akkumulátort, amikor Önnek és munkájának leginkább megfelel. A Rupes BIGFOOT iBrid NANO készülék akkumulátora nem alakít ki "memóriát", ha csak részleges lemerítés után ismét feltöltik. Töltőre helyezése előtt nem szükséges lemeríteni az akkumulátort. Használja a 9HB125LT/9HB120LT akkumulátor ledes kijelzőjét a HR81M/HR81ML Rupes BIGFOOT iBrid NANO készüléken, hogy megállapítsa, mikor kell tölteni a Rupes akkumulátort.

A 9HB125LT/9HB120LT (8) akkumulátor töltése

A készletben található akkumulátor(oka)t használat előtt fel kell tölteni. A mellékelt akkumulátor <30% töltöttségű. A töltéshez csatlakoztassa a Li-ion akkumulátort egy 9HC120LT töltőre, míg a töltés kész nincs.

FIGYELMEZTETÉS: Az Ön biztonsága érdekében használat előtt **OLVASSA EL** és **ÉRTELMEZZE** a 9HC120LT töltő használati utasítását.

A 9HB125LT/9HB120LT akkumulátor behelyezése

FIGYELMEZTETÉS: A készülék össze-/szétszerelése előtt győződjön meg róla, hogy a sebességszabályzó gomb (2) KI pozícióban van.

Az akkumulátor behelyezéséhez nyomja meg egyszerre a két fület (9. ábra), és csúsztassa be az akkumulátort a készülékbe, amíg rögzül.

Az akkumulátor eltávolításához nyomja meg egyszerre a két fület, és húzza ki az akkumulátort a készülékből (10. ábra).

TÁPEGYSÉG (mellékelve vagy opcionális)

FIGYELMEZTETÉS: Az Ön biztonsága érdekében használat előtt **OLVASSA EL** és **ÉRTELMEZZE** a 9HP120LT tápegység használati utasítását.

A 9HP120LT tápegység behelyezése (10)

FIGYELMEZTETÉS: A készülék össze-/szétszerelése előtt győződjön meg róla, hogy a sebességszabályzó gomb (2) KI pozícióban van.

A tápegység behelyezéséhez nyomja meg egyszerre a két fület (11. ábra), és csúsztassa be a tápegységet a készülékbe, amíg rögzül. A tápegység eltávolításához nyomja meg egyszerre a két fület, és húzza ki a tápegységet a készülékből (12. ábra).

A KÉSZÜLÉK BEINDÍTÁSA ELŐTT

Biztosítsa, hogy:

- az elektromos rendszer megfelel a címkén megjelölt tulajdonságoknak, valamint a tápkábel és a csatlakozó hibátlan állapotú (ha a készüléket 9HP120LT tápegységgel használja);
- akkumulátor hibátlan állapotú és fel van töltve (lásd az akkumulátor töltéskijelzőjét);
- a BE/KI kapcsoló megfelelően működik, a 9HP120LT tápegység/9HB125LT/9HB120LT akkumulátor csatlakoztatása nélkül;
- a készülék minden része megfelelően lett összeszerelve és sérülés nyoma nem látható;
- a szellőzőnyílások szabadok.

BEINDÍTÁS ÉS LEÁLLÍTÁS

- **Bekapcsolás:** fordítsa el a potenciométer gombot (2), és állítsa be a sebességet 1-től 5-ig. Tolja a kapcsoló kart (7) a készülék törzse felé.

- **Kikapcsolás:** engedje ki a kart, és fordítsa el a potenciométer gombot KI pozícióba.

FIGYELMEZTETÉS: ha szokatlan rezgést vagy a betét elmozdulását tapasztalja a készülék beindítása után, azonnal kapcsolja ki a készüléket és hárítsa el a hibát.

HA A KÉSZÜLÉK NEM INDUL:

Ha a készülék nem indul, abban az esetben ha:

- 1) a gépet akkumulátorral használja – biztosítsa, hogy az akkumulátor fel legyen töltve (lásd az akkumulátor töltéskijelzőjét (9)); győződjön meg róla, hogy az akkumulátor megfelelően van behelyezve;
- 2) a gépet tápegységgel használja – ellenőrizze, hogy a hálózati csatlakozó villái megfelelően érintkeznek a konnektorral; ellenőrizze, hogy van-e áram a csatlakozóban. Ellenőrizze azt is, hogy van-e kiégett biztosíték vagy nyitott megszakító az áramkörben.

ZAJKIBOCSÁTÁS ÉRTÉKEK

A zajkibocsátási értékek a EN 62841-1 szabványnak megfelelően kerültek meghatározásra:

	HR81M/HR81ML
ZAJNYOMÁS SZINTJE	dB(A) 70
ZAJTELJESÍTMÉNY SZINTJE	dB(A) 80
BIZONYTALANSÁG (K)	dB 3



Használjon fülvédőt

VIBRÁLÁS KIBOCSÁTÁS ÉRTÉKEK

Az ah rezgési összértékek (a három irány vektorösszege) és a K szórás a **EN 62841-1** szabványnak megfelelően meghatározott értékei:

3 TENGYEL REZGÉSSZINTJE (ah) BIZONYTALANSÁG (K)	m/s ² m/s ²	HR81M	HR81ML
		2.50 0.28	1.85 0.20

A megadott kibocsátási értékek viszonylagosak, és a kezelőt érintő munkavégzés közbeni veszélyekről való előzetes tájékozódást szolgálják. A munkaidő megfelelő értékeléséhez figyelembe kell venni a készülék szünetelő és leállított időszakait is. Ezek a kibocsátási értékek a készülék fő alkalmazási területeire vonatkoznak. Ha a készüléket más célra használják, más tartozékokkal, vagy ha nem kap rendszeres karbantartást, a kibocsátási értékek jelentősen megnőhetnek működés közben.

 **VESELÉY:** A megadott értékek új elektromos készülékek használatára vonatkoznak. A napi használat a zaj-és rezgési értékek változását okozhatja.

KARBANTARTÁS ÉS JAVÍTÁS

 **FIGYELMEZTETÉS:** A sérülések elkerülése érdekében kapcsolja ki a gépet és húzza ki az áramforrásból (ha a gép hálózatra van csatlakoztatva) vagy az akkumulátorból (ha a gép egy akkumulátorhoz csatlakozik, mielőtt tartozékokat telepítene vagy eltávolítana, beállítások előtt vagy ha javításokat végez. Biztosítsa, hogy a kapcsoló "KI" állásban legyen. Egy véletlen elindulás sérülést okozhat.

TISZTÍTÁS

Minden munkamenet végén, vagy ha szükséges, puha ronggyal távolítsa el a port a készülék törzséről, különösen ügyelve a motor szellőzőnyílásaira. A felhasználónak semmilyen más karbantartási műveletet nem kell elvégeznie.

KENÉS

A készülék kiváló minőségű kenőanyaggal lett zsírozva, mely normál használat mellett a teljes élettartamára elengedő. További kenésre nincs szükség.

JAVÍTÁSOK

Belső alkatrészek, mint például golyós csapágycsoportok, fogaskerekek, stb. karbantartását és tisztítását csak az arra jogosult ügyfélszolgálati szerviz végezheti.

ÁRTALMATLANÍTÁS (WEEE IRÁNYELV)

 **Csak az EU-országok számára:** Az elektromos és elektronikus berendezések hulladékairól szóló európai irányelv és annak nemzeti szabványoknak megfelelő végrehajtása szerint az elektromos berendezéseket élettartamuk végén szelektíven kell gyűjteni, hogy környezetbarát módon kell újrahasznosítani. A termék élettartamának végét követően nem szabad a környezetbe szórni, és nem szabad háztartási hulladékként kidobni. Az ártalmatlanítást az erre felhatalmazott újrahasznosító központoknak kell végezni (forduljon a helyi hatóságokhoz, hogy megtudja, a törvény szerint hol ártalmatlanítsa a terméket). A termék megfelelő ártalmatlanítása hozzájárul az egészséghez és a környezet megővéséhez. A termék illegális ártalmatlanítása büntetést von maga után az elkövetőkkel szemben.

Rupes BIGFOOT iBrid NANO iBrid készülék alkatrészecskéinek kódjai:

HR81M	– Rövid nyakú Rupes BIGFOOT iBrid NANO készülék
HR81ML	– Hosszú nyakú Rupes BIGFOOT iBrid NANO készülék
9HC120LT	– Li-ION akkumulátortöltő
9HB125LT/9HB120LT	– Li-ION akkumulátor
9HP120LT	– Rupes BIGFOOT iBrid NANO készülék Adaptere

EU-MEGFELELŐSÉGI NYILATKOZAT

Felelősségünkre kijelentjük, hogy az ismertetett eszköz megfelel az alábbi irányelveknek:

2006/42/EK, 2014/30/EU, 2011/65/EU.

A vizsgálatokat az alábbi szabványnak megfelelően hajtották végre:

EN 62841-1:2015 + AC:2015;

EN IEC 62841-2-3:2021 + A11:2021;

EN 62841-2-4:2014 + AC:2015;

EN 62233:2008 + AC:2008;

EN IEC 55014-1:2021;

EN IEC 55014-2:2021;

EN IEC 61000-3-2:2019 + A1:2021;

EN 61000-3-3:2013 + A1:2019 + A2:2021;

IEC EN 63000:2018.

Vermezzo (MI), 01/09/2023

Technikai dokumentáció:











RUPES S.p.A.

Via Marconi, 3/A - Loc. Vermezzo
20071 - VERMEZZO CON ZELO (MI) - Italy

RUPES® S.p.A. a socio unicc

The President

G. Valentini

Ierīces drošības informāciju saturošu etiķešu kopsavilkums			
	BRĪDINĀJUMS: Lai samazinātu ievainojumu gūšanas risku, lietotājam ir jāizlasa norādījumu rokasgrāmatu		
	EK marķējums ES tirgum		Līdzstrāva
	Valkājiet ausu aizsargus		Valkājiet cimdus
	Valkājiet acu aizsargus		Valkājiet masku
	Nolietoto ierīču utilizācija (EEIA DIREKTĪVA)		Produkts satur Litija jonu. Neizmetiet šo produktu kopā ar sadzīves atkritumiem
	Eirāzijas atbilstības zīme	Ah	Ampēri stundā
Wh	Vati stundā	V	Volts
n0	Tukšgaitas ātrums	/min	Minūtē
	Bulta - rīkojoties virzienā, kas ir norādīts ar bultiņu		

TEHNISKĀS SPECIFIKĀCIJAS

VEIDS	HR81M	HR81ML
Spriegums (VDC)	10.8 / 12	10.8 / 12
RPM *	2000-5000*	2000-5000*
Akumulatora darbības laiks (min)	~ 30**	~ 30**
Uzlādes laiks (min)	~ 20**	~ 20**
Elektroniskā ātruma kontrole	•	•
Pārslodzes aizsardzība	•	•
Lēnais sākums	•	•
LED norāde	•	•
Izmēri (mm)	287x70x47***	332x70x47***
Svars (g)	470***	520***

* 2000 RPM, kad ātruma regulēšanas kloķis (2) ir stāvoklī 1, 2800RPM stāvoklī 2, 3500RPM stāvoklī 3, 4300RPM stāvoklī 4, 5000 RPM stāvoklī 5.

** Vērtība tiek minēta, lietojot akumulatoru bloku 9HB125LT/9HB120LT, kas pilnībā uzlādēts ar lādētāju 9HC120LT, un lietojot Rupes pulēšanas mašīnas HR81M/HR81ML un funkcionālo vienību 12 mm, un Ø30mm pulēšanas ripu.

*** Izmērīts bez funkcionālās vienības, akumulatoru bloka un barošanas bloka.

 **BRĪDINĀJUMS!** Izlasiet visus drošības brīdinājumus, instrukcijas, ilustrācijas un specifikācijas, kas pievienotas šim elektroinstrumentam. Visu tālāk norādīto instrukciju neievērošana var izraisīt elektriskās strāvas triecienu, aizdegšanos un/ vai nopietnus miesas bojājumus. **Pēc izlasīšanas uzglabājiet šos noteikumus turpmākai izmantošanai.** Drošības un nelaimes gadījumu novēršanas instrukcijas ir aprakstītas brošūrā "DROŠĪBAS INSTRUKCIJA", kas ir šī dokumentu neatņemama sastāvdaļa. Šajā lietošanas instrukcijas rokasgrāmatā ir norādīta papildu informācija, kas nepieciešama instrumenta īpašai lietošanai.

PARĒIZA LIETOŠĀNA

 **UZMANĪBU: NENOSPIEDIET VĀRPSTAS NOBLOKĒŠANĀS POGU (6) LIETOŠANAS LAIKĀ! NOSPIEDIET POGU TIKAI TAD, KAD SLĒDZIS (2) IR OFF STĀVOKLĪ.**

- Šis darbarīks ir izstrādāts, lai tiktu lietots kā pulēšanas mašīna, slīpmašīna, tīrītājs, birste.
- Šis darbarīks nav domāts metāla beršanai un griešanas darbību veikšanai. Šī darbarīka lietošana neparedzētajiem izmantojumiem var izraisīt apdraudējumu un kaitējumu cilvēkiem.
- Šis darbarīks ir jālieto kopā ar piederumiem, kas ir īpaši izstrādāti vai ražotāja ieteikti. Piederuma stiprināšana pie darbarīka negarantē drošu darbību.
- Piederuma nominālajam ātrumam ir jābūt vismaz līdzvērtīgam ar maksimālo ātrumu, kas ir norādīts uz darbarīka. Lietojot piederumu ātrumos, kas ir lielāki par nominālo, var izraisīt to bojājumus vai izmešanu gaisā.
- Piederumu ārējam diametram un biežumam ir jāatbilst darbarīka specifikācijām. Piederumi ar nepareiziem izmēriem nevar būt pienācīgi aizsargāti vai kontrolēti.
- Piederumu konfigurācijai ir jāatbilst darbarīkam. Tādu piederumu lietošana, kas nevar tikt perfekti uzstādīti uz darbarīka, var izraisīt nelīdzsvarotību, pārmērīgas vibrācijas un nespēju kontrolēt darbarīku.
- Nelietojiet bojātus piederumus. Pirms lietošanas pārbaudiet piederumus. Ja darbarīks vai piederumi ir nokrituši, pārbaudiet, ka tie nav bojāti vai uzstādiat jaunus piederumus. Pēc piederumu pārbaudes vai uzstādīšanas, vienu minūti pārbaudiet darbarīka darbību maksimālajā ātrumā un bez slodzes, turot to drošā attālumā. Ja piederumi ir bojāti, tie saplīsīs pārbaudes laikā.

- Valkājiet individuālos aizsardzības līdzekļus. Atkarībā no pielietojuma lietojiet sejas aizsargu, aizsargbrilles vai drošības brilles. Ja nepieciešams, valkājiet putekļu masku, dzirdes aizsargus, cimdus un darba priekšautu, kas spēj apturēt mazas abrazīvas vai apstrādājamās detaļas daļiņas. Acu aizsargiem ir jāspēj apturēt dažādās darbībās radītos būvgružus. Putekļu maskai vai respiratoram ir jāspēj filtrēt daļiņas, kas tiek radītas darba veikšanas laikā. Ilgstoša stipra trokšņa iedarbība var izraisīt dzirdes zudumu.
- Sargājiet apkārtējos cilvēkus no darba zonas. Ikvienam, kas atrodas darba zonā, jānēsā individuālie aizsardzības līdzekļi. Apstrādājamās detaļas daļas vai salauzti piederumi var lidot prom un radīt ievainojumus ārpus tiešā darba apvidus.
- Vienmēr turiet darbarīku cieši rokās tā iedarbināšanas laikā. Dzinēja griezes momenta reakcija tā paātrinājuma laikā līdz pilnam ātrumam var izraisīt darbarīka griešanos.
- Izmantojiet skavas apstrādājamās detaļas atbalstīšanai, ja vien tas ir nepieciešams. Nekad neturiet apstrādājamo detaļu vienā rokā un darbarīku otrā rokā tā lietošanas laikā. Nelielu apstrādājamo detaļu turēšana skavās nodrošina iespēju izmantot rokas darbarīka kontrolēšanai. Apaļas formas materiāliem, piemēram, cilindriskiem stieņiem, caurulēm vai caurulēm, apstrādes laikā ir tendence griezties, radot risku skart operatoru.
- Novietojiet vadu prom no rotējošā piederuma. Ja zaudēsiet kontroli, vads var tikt sagriezts vai aizķerts, un jūsu plauksta vai roka var tikt ierauta rotācijā esošajā darbarīkā.
- Nekad nenolieciet elektroinstrumentu, kamēr darbarīks nav pilnībā apstājies. Rotējošais piederums var saķert virsmu un vilkt elektroinstrumentu ārpus Jūsu kontroles.
- Pēc slīpēšanas paliktņa un/vai slīpēšanas loksnes nomaigās pārliecieties, vai tie ir pareizi piestiprināti. Valīgas pielāgošanas ierīces var negaidīti novirzīties, izraisot kontroles zudumu, valīgas rotējošās sastāvdaļas tiks vardarbīgi izmestas.
- Nedarbiniet elektroinstrumentu, kamēr nēsājat to sev gar sānu. Nejausa saskare ar rotējošo piederumu var izraisīt apģērba ieraušānu, tādējādi ievēlot piederumu jūsu ķermenī.
- Regulāri izīriet elektroinstrumenta ventilācijas atveres. Dzinēja ventilators vilks putekļus korpusa iekšpusē, un pārmērīga metāla pulvereida uzkrājumi var izraisīt elektrisko apdraudējumu.
- Nedarbiniet elektroinstrumentu uzliesmojošu materiālu tuvumā. Dzirkestes var aizdedzināt šos materiālus.
- Nelietojiet piederumus, kuriem ir nepieciešami šķidrie dzesēšanas šķidrumi. Ūdens vai šķidro dzesēšanas šķidrumu lietošana var izraisīt elektrošoku no strāvas trieciena.

PIENĀCĪGA DARBĪBU VEIKŠANA

Darbarīks ir izstrādāts vienas rokas vadītām pulēšanas, tīrīšanas, beršanas un slīpēšanas darbībām.

DARBARĪKA DAĻAS

- | | |
|--|--|
| 1 - Identifikācijas plāksne | 8 - Akumulatoru bloks 10,8V - 9HB125LT/9HB120LT (izvēles) |
| 2 - ON/OFF / ātruma regulēšanas rokturis | 9 - Akumulatoru līmeņa LED |
| 3 - Pulēšanas ripa (nav nodrošināta) | 10 - Barošanas bloks 9HP120LT (izvēles) |
| 4 - Velkro pārklājuma diska ripa | 11 - Funkcionālās vienības vārpsta: Sarkanā krāsa orbit 12, Zila krāsa orbit 3, Zaļā krāsa rotācijas versija orbitālai kustībai. |
| 5 - Dzinēja ventilācijas atveres | 12 - Vārpstas pagarinājums 291.390 |
| 6 - Vārpstas nobloķēšanas poga | |
| 7 - ON/OFF slēdža svira | |

DZINĒJS

 **BRĪDINĀJUMS:** Lai samazinātu ievainojumu gūšanas risku, ar šo produktu dzinēja darbināšanai ir jālieto tikai litija jonu akumulatoru bloks 9HB125LT/9HB120LT vai barošanas bloks 9HP120LT (izvēles).

Šis darbarīks ir darbināts ar līdzstrāvas dzinēju. Tā kā akumulatori, ja vien tos nav piegādājis Rupes, nav bijuši testēti ar šo produktu, šādu akumulatoru lietošana ar šo darbarīku varētu izraisīt traumas vai kaitejumu mantai.

SLĒDZIS

 **BRĪDINĀJUMS:** Lai samazinātu ievainojumu gūšanas risku, pēc katras lietošanas pagrieziet rokturi (2) uz OFF. Lai ieslēgtu vienību, pagrieziet potenciometra rokturi (2) un iestatiet ātrumu no 1 līdz 5 vērtības. Nospiediet slēdža sviru (7) virzienā uz darbarīka korpusu.

Lai to izslēgtu, atlaidiet sviru un pagrieziet potenciometra rokturi uz OFF stāvokli.

ELEKTRONISKAIS KONTROLIERIS

Galvenās elektroniskā kontroliera funkcijas ir: Ātruma kontrole, akumulatoru un dzinēja aizsardzība, akumulatoru bloka līmeņa norāde, lēnais sākums.

Ātruma kontrole

Jūsu darbarīka ātrums var tikt mainīts, griežot ātruma regulēšanas rokturi (2) uz vēlamo iestatījumu.

Ātruma regulēšanas rokturis (2) var tikt iestatīts uz jebkuru ātrumu no 2000 līdz 5000 RPM.

Akumulatoru un dzinēja aizsardzība

Elektroniskā aizsardzība aizsargā dzinēju un akumulatorus no pārkaršanas. Turklāt tā nodrošina abu ilgāku kalpošanas laiku.

PAZIŅOJUMS: tādas pārslodzes gadījumā, kas ir izraisīta atkārtotu iedarbināšanu vai pārmērīgas slodzes dēļ, strāvas aizsardzība izslēdz darbarīku un mirgojoša SARKANA gaisma būs redzama uz akumulatoru bloku līmeņa indikatora.

Akumulatoru bloka līmeņa norāde

Akumulatora līmeņa LED rāda akumulatoru uzlādes līmeni, mainot savu krāsu:

- ZAĻA: no 100% līdz 50% no akumulatoru uzlādes
- DZĒLTENA: no 50% līdz 20% no akumulatoru uzlādes
- SARKANA: no 20% līdz 0% no akumulatoru uzlādes
- MIRGOJOŠI SARKANA: 0% akumulatora uzlāde: darbarīks nevar tikt iedarbināts.

Lēnais sākums

Lēnais sākums nodrošina dzinēja un akumulatora aizsardzību un samazina operatora ievainojumu gūšanas risku.

IEDARBINĀŠANA

Pirms darbarīka iedarbināšanas pārliecinieties, ka:

- Iepakojums ir vesels un tam nav redzamas bojājumu pazīmes, kas radušās uzglabāšanās vai transporta laikā;
- darbarīks ir pilnā komplektācijā; pārbaudiet, ka sastāvdaļu skaits un veids atbilst instrukcijas brošūrā norādītajam.

PIEDERUMU MONTĀŽA



BRĪDINĀJUMS: Pirms darbarīka (de)montāžas pārliecinieties, ka ātruma regulēšanas rokturis (2) ir OFF stāvoklī



BRĪDINĀJUMS: Nepārslogojiet griešanu, tas var salūzt. **Maksimālais pieļaujama griešanas spēks ir 2 Nm.** Lai grieztu, izmantojiet tikai pulksteņrādītāja kustības virzienu, kad darbarīks ir novietots tā, kā tas ir parādīts 4. att. un 6. att. (lai atskrūvētu, grieziet pretēji pulksteņrādītāja virzienam).

PRETSVARS

Nospiediet vārpstas nobloķēšanas pogu (6) (Att.1) un pieskrūvējiet vienību pie darbarīka vārpstas. Lietojiet sniegto atslēgu, lai noturētu pretsvaru (Att.3).

DISKA RIPA VAI BIRSTE (piegādāta vai izvēles)

Divējādas darbības versija (Att.4): novietojiet ripu/birsti sarkanajā/zilajā vārpstā (4) un pieskrūvējiet to uz vārpstas (noturot to ar nodrošināto atslēgu). Lai noņemtu, turiet vārpstu ar nodrošināto atslēgu un atskrūvējiet.

Rotējošā versija (Att.5): novietojiet diska ripu/birsti uz zaļās vārpstas (4), turiet vārpstas nobloķēšanas pogu (6) un pieskrūvējiet diska ripu vārpstai (Att.6). Lai noņemtu, turiet vārpstas nobloķēšanas pogu (6) un atskrūvējiet.

PIEDERUMU MONTĀŽA 291.390

Nospiediet vārpstas bloķēšanas pogu (6) (1. att.) un pieskrūvējiet instrumenta vārpstas pagarinājumu (13. att.).

Izmantojiet tikai uzskaitītos piederumus:

- 9.BF3030 - cieta neilona suka
- 9.BF3015 - mīksta neilona suka
- 9.BF3000 - zirgu astru suka
- 997.001 - pamatne ar ø30 slīpēšanai
- 995.001 - pamatne ar ø30 velcrato

PULĒŠANAS RIPA (Nav nodrošināta)



UZMANĪBU: Piederumu ātrumam ir jābūt vismaz tādām ātrumam, kas ir norādīts uz darbarīka brīdinājuma etiķetes. Ja piederumi tiek darbināti ar lielāku ātrumu nekā nominālais, tie var izlidot vai izraisīt traumas. Piederumu nominālajiem datiem vienmēr ir jābūt virs tiem, kas ir norādīti uz darbarīka datu plāksnītes.

Uzlieciet pulēšanas ripu (3) (Att.7) uz velcro diska ripas virsmas (4). Nospiediet pulēšanas ripu, lai piestiprinātu to pie diska paliktņa.

AKUMULATORU BLOKS (piegādāts vai izvēles)



BRĪDINĀJUMS: Izvairieties no kontaktu īssavienojumiem. Izvairieties no akumulatoru bloka mehāniskiem bojājumiem. Neatveriet vai nedemontējiet. Ievērojiet ieteikumus pret ugunsgrēku un sprādzienu. Sargājiet no liesmām, karstām virsmām un aizdegšanās avotiem.

Temperatūra, kas ir lielāka par 45°C, samazina akumulatoru bloka veiktspēju. Izvairieties no pagarinātas karstuma vai saules staru iedarbības. Glabājiet istabas temperatūrā (apmēram 20°C) pie apmēram 20–60% no nominālās jaudas. Katrus sešus uzglabāšanas mēnešus uzlādējiet akumulatoru bloku, kā tas ir ierasts.

Paredzētā lietošana

Akumulatoru bloks 9HB125LT/9HB120LT (Att. 9) tiek lietots, kā enerģijas avots Rupes BIGFOOT iBrid NANO darbarīkam HR81M/HR81ML.

Akumulatora bloka 9HB125LT/9HB120LT specifikācijas



BRĪDINĀJUMS: Tehniskos datus skatiet akumulatoru bloka 9HB125LT/9HB120LT datu etiķetē.

BRĪDINĀJUMS: lai samazinātu ievainojumu un sprādziena rašanās risku, nekad neaizdedziniet vai nedeziniet darbarīka akumulatoru bloku arī tad, ja tas ir bojāts, nedarbojas vai pilnībā izlādējies. Kad tas deg, tiek radīti toksiski dūmi un materiāli.

Modelis	Sastāvs	Spriegums (V)	Jauda (Ah)	Enerģija (Wh)	Svars (kg)
9HB125LT	Litija jons	10,8	2,5	27±27,75	0,183±0,005
9HB120LT	Litija jons	10,8	2,0	21,6	0,183±0,005



BRĪDINĀJUMS: uzlādējiet Rupes Li-ION akumulatora bloku 9HB125LT/9HB120LT tikai ar Rupes Li-ION akumulatora lādētāju 9HC120LT. Citu veidu akumulatori var izraisīt personāla traumas un kaitējumu. Šī darbarīka akumulatora bloks un lādētājs nav saderīgi ar NiCd vai NiMH sistēmām.

Kad uzlādēt

Uzlādējiet darbarīka akumulatoru, kad tas ir ērti jums vai veicamajam darbam. Rupes BIGFOOT iBrid NANO darbarīka akumulatoru lādētājs neizveido "atmiņu", kad tas tiek uzlādēts tikai pēc daļējas izlādes. Nav nepieciešams pilnībā izlādēt ierīces akumulatoru bloku pirms tā uzlādes. Lietojiet akumulatoru bloku 9HB125LT/9HB120LT līmeņa norādi ar Rupes BIGFOOT iBrid NANO darbarīku HR81M/HR81ML, lai noteiktu, kad Rupes akumulatoru bloks ir jāuzlādē.

Uzlādējiet akumulatoru bloku 9HB125LT/9HB120LT

Šajā komplektā esošais akumulatora bloks(-i) ir jāuzlādē pirms lietošanas. Piegādātais akumulators ir uzlādēts līdz <30%. Lai uzlādētu, pieslēdziet Li-ion akumulatoru pie uzlādes stacijas 9HC120LT, līdz uzlāde ir pabeigta.



BRĪDINĀJUMS: Pirms lietošanas Jūsu personīgajai drošībai IZLASIET un SAPROTIET uzlādes stacijas 9HC120LT ekspluatācijas rokasgrāmatu.

Samontējiet akumulatoru bloku 9HB125LT/9HB120LT



BRĪDINĀJUMS: Pirms darbarīka (de)montāžas pārliecinieties, ka ātruma regulēšanas rokturis (2) ir OFF stāvoklī. Lai samontētu akumulatoru bloku, vienlaicīgi nospiediet divas skavas (Att.9) un ievietojiet akumulatoru lādētāju darbarīka vietnē, līdz tas ir nostiprināts. Lai demontētu, vienlaicīgi nospiediet divas skavas un izņemiet akumulatoru no darbarīka (Att.10)

BAROŠANAS BLOKS (piegādāts vai izvēlēts)



BRĪDINĀJUMS: Pirms lietošanas J su persogajai drošībai IZLASIET un SAPROTIET barošanas bloka 9HP120LT ekspluatācijas rokasgrāmatu.

Samontējiet barošanas bloku 9HP120LT (10)



BRĪDINĀJUMS: Pirms darbarīka (de)montāžas pārliecinieties, ka ātruma regulēšanas rokturis (2) ir OFF stāvoklī. Lai samontētu barošanas bloku, vienlaicīgi nospiediet divas skavas (Att.11) un ievietojiet barošanas bloku darbarīka vietnē, līdz tas ir nostiprināts. Lai demontētu, vienlaicīgi nospiediet divas skavas un izņemiet barošanas bloku no darbarīka (Att.12)

PIRMS DARBARĪKA DARBINĀŠANAS

Pārliecinieties, ka:

- elektriskā sistēma atbilst raksturlielumiem, kas ir norādīti uz barošanas bloka, kā arī barošanas kabelis un kontaktdakša ir perfekta stāvoklī (kad darbarīks tiek lietots ar barošanas bloks 9HP120LT);
- akumulatoru bloks ir perfekta stāvoklī un tas ir uzlādēts (skatiet Akumulatoru bloka līmeņa norāde);
- ON/OFF slēdzis darbojas pareizi ar atvienotu barošanas bloku 9HP120LT/akumulatoru bloku 9HB125LT/9HB120LT;
- visas darbarīka daļas ir samontētas pienācīgā veidā un ka nav konstatētas bojājumu pazīmes;
- ventilācijas atveres nav aizsprostotas.

IEDARBINĀŠANA UN IZSLĒGŠANA

- **Iedarbināšana:** pagrieziet potenciometra rokturi (2) un iestatiet ātrumu no 1 līdz 5 vērtības. Nospiediet slēdža sviru (7) virzienā uz ierīces korpusu.

- **Izslēgšana:** atlaidiet sviru un pagrieziet potenciometra rokturi uz OFF stāvokli.



BRĪDINĀJUMS: ja tiek konstatētas neparastas vibrācijas vai ripu neatbilstība pēc darbarīka iedarbināšana, nekavējoties izslēdziet darbarīku un novērsiet problēmu.

NESPĒJA IEDARBINĀT

Ja darbarīku neizdodas iedarbināt, ja:

- 1) **mašina tiek lietota ar akumulatoru** – pārliecinieties, ka akumulatoru bloks ir uzlādēts (skatiet akumulatora bloka līmeņa norāde (9)); pārliecinieties, ka akumulators ir ievietots pareizi;
- 2) **mašina tiek lietota ar barošanas bloku** – pārbaudiet, lai pārliecinātos, ka kabeļa kontaktdakša veido pienācīgu kontaktu ar kontakttīgzu; pārbaudiet vai kontaktdakšā ir strāva. Turklāt pārbaudiet, vai drošinātāji nav izdeguši un vai nav atvērtas līnijas slēgiekārtas.

TROKŠŅA EMISIJAS VĒRTĪBAS

Trokšņa emisijas vērtības ir noteiktas atbilstīgi EN 62841-1:



Izmantojiet asu aizsargus

HR81M/HR81ML

SKAŅAS SPIEDIENA LĪMENIS	dB(A)	70
SKAŅAS JAUDAŠ LĪMENIS	dB(A)	80
NENŪTEIKTĪBA (K)	dB	3

VIBRĀCIJAS EMISIJAS VĒRTĪBAS

Vibrācijas pārrinājuma vērtība a_h (vektoru summa trijos virzienos) un mērījumu izkliede K ir noteikta atbilstoši EN 62841-1:

	HR81M	HR81ML
3 ASU VIBRĀCIJU LĪMENIS (a_h)	m/s^2	1.85
NENŪTEIKTĪBA (K)	m/s^2	0.20

Norādītās emisijas vērtības ir salīdzinošas, un tās ir jāizmanto tikai pagaidu operatora pakļautības riska novērtējumam darba perioda laikā. Atbilstoša darba perioda novērtēšana var arī ietvert darbarīka dīkstāvi un bezdarbības posmus. Šīs emisijas vārtības attēlo darbarīka galveno pielietojumu. Ja darbarīks tiek izmantots citam pielietojumam ar citiem piederumiem vai tam netiek veikta regulāra tehniskā apkope, emisijas vārtības var ievērojami palielināties darbību veikšanas laikā.



BĪSTAM! Norādītie mērījumi attiecas uz jauniem darbarīkiem. Ikdienas lietošana izraisa trokšņa un vibrāciju līmeņa izmaiņas.

TEHNISKĀ APKOPE UN APKALPOŠANA



BRĪDINĀJUMS: Lai samazinātu ievainojumu gūšanas risku, pirms piederumu uzstādīšanas un noņemšanas, pirms regulēšanas vai remonta darbību laikā izslēdziet vienību un atvienojiet to no barošanas avota (kad mašina ir pieslēgta barošanas blokam) vai akumulatoru bloka (kad mašina ir pieslēgta akumulatoru blokam). Pārlicinieties, ka slēdzis ir "OFF" stāvoklī. Nejausa iedarbināšana var izraisīt traumas.

TĪRĪŠANA

Pēc katras darba sesijas beigām vai, kad tas ir nepieciešams, notīriet putekļus no darbarīka korpusa, izmantojot mīkstu drānu, pievēršot īpašu uzmanību dzinēja ventilācijas atverēm. Lietotājam nav jāveic neviena cita tehniskā apkope.

ĒĻĻOŠANA

Šis darbarīks ir ieeļļots ar pietiekamu daudzumu augstas pakāpes smērvielas visam tā darbības laikam normālos darba apstākļos. Turpmāka ēļļošana nav nepieciešama.

REMONTS

Iekšējo daļu, piemēram, lodīšu gultņu, zobratu u.c. vai citu daļu, tehniskā apkope un tīrīšana ir jāveic tikai pilnvarotam klientu apkalpošanas servisam.

UTILIZĀCIJA (EEIA DIREKTĪVA)



Attiecas tikai uz ES valstīm: saskaņā ar Eiropas direktīvu par elektrisko un elektronisko iekārtu atkritumiem un tās ieviešanu atbilstoši valsts standartiem nolietotās elektriskās iekārtās jāsavāc atsevišķi, lai tās varētu pārstrādāt videi draudzīgā veidā. Izstrādājumu, kad ir beidzies tā kalpošanas laiks, nedrīkst izmest vidē vai kā sadzīves atkritumus. Tas jālikvidē pilnvarotos pārstrādes centros (sazinieties ar vietējām varas iestādēm, lai uzzinātu, kur atbrīvoties no izstrādājuma saskaņā ar likumā noteikto). Pareiza izstrādājuma utilizācija veicina veselības un vides saglabāšanu. Par nelikumīgu izstrādājuma iznīcināšanu likumpārkāpēji tiks sodīti.

Rupes BIGFOOT iBrid NANO darbarīka daļu numuri:

HR81M	– ģsa kakla Rupes BIGFOOT iBrid NANO darbarģks
HR81ML	– Gara kakla Rupes BIGFOOT iBrid NANO darbarģks
9HC120LT	– Li-ION Akumulatoru lādētģjs
9HB125LT/9HB120LT	– Li-ION Akumulatoru bloks
9HP120LT	– Rupes BIGFOOT iBrid NANO darbarģka barošanas bloks

ES ATBILSTģBAS DEKLARĀCIJA

Mēs uz savu atbildģbu paziņojam, ka šis instruments atbilst direktģvģm:

2006/42/EK, 2014/30/ES, 2011/65/ES.

Pģrbaudes ir veiktas saskaņģ ar standartu:

EN 62841-1:2015 + AC:2015;

EN IEC 62841-2-3:2021 + A11:2021;

EN 62841-2-4:2014 + AC:2015;

EN 62233:2008 + AC:2008;

EN IEC 55014-1:2021;

EN IEC 55014-2:2021;

EN IEC 61000-3-2:2019 + A1:2021;

EN 61000-3-3:2013 + A1:2019 + A2:2021;

IEC EN 63000:2018.

Vermezzo (MI), 01/09/2023

Tehniskģ dokumentģcija:











RUPES S.p.A.

Via Marconi, 3/A - Loc. Vermezzo
20071 - VERMEZZO CON ZELO (MI) - Itģlija

RUPES[®] S.p.A. a socio unicc

The President

G. Valentini

Prietaiso etikečių, kuriose pateikiama saugos informacija, santrauka			
	PERSPĖJIMAS: naudotojas privalo perskaityti instrukcijų vadovą, kad sumažintų sužalojimo pavojų		
	„CE“ ženklas ES rinkai		Pastovioji srovė
	Dėvėti ausų apsaugą		Dėvėti pirštines
	Dėvėti akių apsaugą		Dėvėti kaukę
	Šalinimas baigus eksploatuoti (EEJA DIREKTYVA)		Gaminyje yra ličio jonų. Nešalinkite šio gaminio su buitėmis atliekomis
	Eurazijos atitikties ženklas	Ah	Ampervalandė
Wh	Vatvalandė	V	Voltai
n0	Greitis be apkrovos	/min	Per minutę
	Rodyklė – veikite rodyklės nurodyta kryptimi		

TECHINĖS SPECIFIKACIJOS

TIPAS	HR81M	HR81ML
Įtampa (VDC)	10.8/12	10.8/12
APS/MIN *	2000-5000*	2000-5000*
Akumuliatoriaus naudojimo laikas (min)	~30**	~30**
Įkrovimo laikas (min)	~20**	~20**
Elektroninis greičio valdymas	•	•
Apsauga nuo viršsrovio	•	•
Lengvas paleidimas	•	•
LED lemputės	•	•
Matmenys (mm)	287x70x47***	332x70x47***
Svoris (g)	470***	520***

* 2000 APS/MIN, kai greičio reguliavimo rankena (2) yra padėtyje 1, 2800 APS/MIN, kai padėtyje 2, 3500 APS/MIN, kai padėtyje 3, 4300 APS/MIN, kai padėtyje 4, 5000 APS/MIN, kai padėtyje 5.

** Reikšmė nurodoma naudojant akumuliatorių bloką 9HB125LT/9HB120LT, pilnai įkrautą įkrovikliu 9HC120LT, ir įprastai naudojant „Rupes“ poliuroklius HR81M/HR81ML bei 12 mm funkcinio įrenginio orbitą ir Ø 30 mm paminkštinimo įdėklą.

*** pamatuota be funkcinio įrenginio, akumuliatorių bloko ir maitinimo bloko

 **PERSPĖJIMAS!** Perskaitykite visus saugos perspėjimus, instrukcijas, iliustracijas ir specifikacijas, pateiktas su šiuo elektriniu įrankiu. Jei nesilaikysite visų apacioje išvardytų instrukcijų, gali nutrenkti elektra, kilti gaisras ir (arba) galima rimtai susižaloti. Išsaugokite šias saugos nuorodas ir reikalavimus, kad ir ateityje galėtumėte jais pasinaudoti. Saugos ir apsaugos nuo nelaimingų atsitikimų nurodymai pateikiami brošiūroje „SAUGOS INSTRUKCIJA“, kuri yra šių dokumentų neatskiriama dalis. Šiame naudojimo instrukcijų vadove pateikiama papildoma informacija, reikalinga konkrečiam įrankio naudojimui.

TEISINGAS NAUDOJIMAS

 **ĮSPĖJIMAS: NAUDODAMI NESPAUSKITE VELENO BLOKAVIMO MYGTUKO (6)! SPAUSKITE MYGTUKĄ TIK KAI JUNGIKLIS (2) YRA PADĖTYJE „OFF (IŠJUNGT)“**

- Šis įrankis yra sukurtas naudoti kaip poliuroklius, šlifuočlis, valiklis, šveitiklis.
- Šis įrankis nėra skirtas metalo šukavimui ir pjovimui. Naudojant šį įrankį pagal nenumatytas paskirtis galima sukelti pavojus arba sužaloti žmones.
- Įrankį privaloma naudoti su priedais, kurie buvo specialiai gamintojo sukurti arba rekomenduojami. Priedo pritvirtinimas prie įrankio negarantuoja saugaus naudojimo.
- Vardinis priedų greitis turi būti bent jau lygus didžiausiam ant įrankio nurodytam greičiui. Naudojant priedus didesniu negu vardinis greičiu, galima juos sulaužyti arba jie gali būti išmesti į orą.
- Priedų išorinis skersmuo ir storis privalo sutapti su įrankio specifikacijomis. Netinkamų matmenų priedų negalima tinkamai apsaugoti arba valdyti.
- Priedų sąranka privalo atitikti įrankio sąranką. Naudojant priedus, kurių negalima idealiai pritvirtinti prie įrankio, neužtikrinama pusiausvyra, atsiranda per didelė vibracija ir neįmanoma suvaldyti įrankio.
- Nenaudokite pažeistų priedų. Prieš naudodami visus priedus patikrinkite. Jei įrankis arba priedas nukrito, patikrinkite, ar jis nepažeistas arba sumontuokite naują priedą. Patikrinę arba sumontavę priedą, išbandykite, kaip įrankis veikia

- didžiausiu greičiu be apkrovos vieną minutę, laikydamiesi saugaus atstumo. Jei priedai pažeisti, bandymo metu jie sulūš.
- Dėvėkite asmeninius apsaugos priemones. Atsižvelgdami į naudojimo paskirtį, mūvėkite veido skydą, apsauginius arba kitokius akininius saugumui užtikrinti. Jei reikia, mūvėkite kaukę nuo dulkių, klausos apsaugas, pirštines ir darbinę prijuostę, galinčią sustabdyti nedideles braižančias arba darbo daleles. Akių apsauga privalo gebėti sustabdyti įvairių darbų metu sugeneruotas skraidančias nuolaužas. Kaukė nuo dulkių ir respiratorius privalo gebėti išfiltruoti darbo metu sugeneruotas daleles. Ilgesnis didelio triukšmo poveikis gali paskatinti klausos netekimą.
- Pašalinius asmenis laikykite saugiu atstumu nuo darbo vietos. Bet kuris į darbo vietą ateinantis asmuo privalo dėvėti asmeninius apsaugos priemones. Ruošinių arba sulūžusių priedų dalys gali nuskristi ir sužaloti už darbo zonos esančius asmenis.
- Įjungdami visada tvirtai laikykite įrankį arba rankoje (-ose). Dėl variklio reagavimo apsuks, kol jis pagreitės iki viso greičio, įrankis gali pasisukti.
- Kai tik naudinga, ruošiniui paremti naudokite spaustuvus. Naudodami įrankį niekada nelaikykite mažo ruošinio vienoje rankoje ir įrankio – kitoje. Jei nedidelį ruošinį prispausite, galėsite savo ranką (-as) naudoti įrankiui valdyti. Apvalios formos medžiagos, pavyzdžiui, cilindriniai strypai, vamzdžiai arba žarnos paprastai darbo metu sukasi ir kyla pavojus, kad atsitrenks į operatorių.
- Laikykite laidą toliau nuo besisukančio priedo. Jei prarasite kontrolę, laidą galima įpjauti arba užkliūti ir jūsų delnas ar ranka gali būti įtraukti į besisukančią priedą.
- Niekada nepadėkite akumuliatorinio įrankio, kol jo priedas visiškai sustos. Besisukantis priedas gali užsikabinti už paviršiaus ir galite prarasti akumuliatorinio įrankio kontrolę.
- Pakeitę šlifavimo pagrindą ir (arba) šlifavimo popierių pasirūpinkite, kad jie būtų tinkamai pritvirtinti. Atsilaisvinę reguliavimo prietaisai gali netikėtai pajudėti, todėl praradus kontrolę, laisvos besisukančios dalys bus smarkiai išmestos.
- Nepalikite akumuliatorinio įrankio įjungto nešdamiesi jį prie šono. Atsitiktinai prisilietę prie besisukančio priedo gali būti įtraukti jūsų drabužiai ir šitai jie gali pritraukti priedą prie jūsų kūno.
- Reguliariai valykite akumuliatorinio įrankio oro ventiliacijos angas. Variklių ventiliatorius įtrauks dulkes į korpuso vidų ir per didelis kiekis susikaupusių metalo dulkių gali sukelti elektros pavojus.
- Nenaudokite akumuliatorinio įrankio netoli degių medžiagų. Žiežirbos šias medžiagas gali uždegti.
- Nenaudokite priedų, kuriems reikalingi aušinimo skysčiai. Naudojant vandenį arba kitus aušinimo skysčius gali nutrenkti elektra arba kiti elektros šokas.

TINKAMAS KILNOJIMAS

Įrankis yra skirtas poliravimo, šveitimo, valymo ir šlifavimo darbams prietaisą valdant viena ranka.

ĮRANKIO DALYS

- | | |
|--|---|
| 1 - Identifikacinė plokštelė | 8 - Akumuliatorių blokas 10,8 V kod. 9HB125LT/9HB120LT (pasirenkamas) |
| 2 - ON/OFF (J./IŠJ.) / greičio reguliavimo rankena | 9 - Akumuliatorių lygmens LED lemputė |
| 3 - Paminkštinimo įdėklas (netiekiamas) | 10 - Maitinimo blokas 9HP120LT (pasirenkamas) |
| 4 - Diskinis įdėklas su viena lipnia puse | 11 - Funkcinio įrenginio velenas: raudonos spalvos orbita 12, mėlynos spalvos orbita, žalios spalvos rotacinė versija |
| 5 - Variklio ventiliacijos angos | 12 - Prailginimo velenas 291.390 |
| 6 - Veleno blokavimo mygtukas | |
| 7 - ON/OFF (J./IŠJ.) mygtuko svertas | |

VARIKLIS

 **PERSPĖJIMAS:** siekiant sumažinti sužalojimo pavojų, variklio maitinimui su šiuo produktu reikėtų naudoti tik ličio jonų akumuliatorių bloką 9HB125LT/9HB120LT arba maitinimo bloką 9HP120LT (pasirenkamas).

Įrankis veikia su DC varikliu. Kadangi kiti akumuliatoriai, išskyrus siūlomus „Rupes“, nebuvo išbandyti su šiuo produktu, tokių akumuliatorių naudojimas su šiuo įrankiu gali sužaloti arba sugadinti turą.

JUNGIKLIS

 **PERSPĖJIMAS:** norėdami sumažinti sužalojimo pavojų, kiekvieną kartą panaudoję, pasukite rankeną (2) į padėtį „OFF (IŠJUNGTĄ)“.

Norėdami prietaisą įjungti, pasukite potenciometro rankeną (2) ir nustatykite greitį reikšmei nuo 1 iki 5. Paspauskite jungiklio svertą (7) įrankio korpuso link.

Norėdami jį išjungti, atleiskite svertą ir pasukite potenciometro rankeną į padėtį „OFF (IŠJUNGTĄ)“.

ELEKTRONINIS VALDIKLIS

Pagrindinės elektroninio valdiklio funkcijos: greičio valdymas, akumuliatorių ir variklio apsauga, akumuliatorių bloko lygio rodymas, lengvas paleidimas.

Greičio valdymas

Įrankio greitį galima pakeisti pasukant greičio reguliavimo rankeną (2) į pageidaujamo nustatymo padėtį.

Greičio reguliavimo rankena (2) gali būti nustatyta bet kokiam greičiui nuo 2000 iki 5000 APS/MIN.

Akumuliatorių ir variklio apsauga

Elektroninė apsauga saugo variklį ir akumuliatorius nuo perkaitimo. Ji taip pat užtikrina abiejų minėtų dalykų ilgesnį naudojimo laiką.

PASTABA: jei dėl pakartotinių įjungimų arba per didelės apkrovos kyla virššrovis, srovės apsauga išjungs įrankį ir akumuliatorių bloko lygio rodyto lemputė mirksės RAUDONA spalva.

Akumuliatorių bloko lygio rodimas

Akumuliatorių lygio LED lemputė pakeisdama spalvą nurodo akumuliatorių įkrovimo lygį:

- ŽALIA: akumuliatoriai įkrauti nuo 100 % iki 50 %
- GELTONA: akumuliatoriai įkrauti nuo 50 % iki 20 %
- RAUDONA: akumuliatoriai įkrauti nuo 20 % iki 0 %
- RAUDONA MIRKSI: akumuliatorius įkrautas 0 %: įrankis neįsijungia.

Lengvas paleidimas

Lengvas paleidimas užtikrina variklio ir akumuliatoriaus apsaugą bei sumažina operatoriaus sužalojimo pavojų.

JUNGIMAS

Prieš įjungdami įrankį įsitikinkite, kad:

- pakuotė pilna ir nematomi sandėliavimo arba gabenimo metu padarytų pažeidimų požymiai;
- įrankiai pilnos komplektacijos; patikrinkite, ar komponentų skaičius ir tipas atitinka šioje instrukcijoje pateiktus duomenis.

PRIEDŲ SURINKIMAS

 **PERSPĖJIMAS:** prieš (iš)montuodami įrankį įsitikinkite, kad greičio reguliavimo rankena (2) yra padėtyje „OFF (IŠJUNGTĄ)“

 **PERSPĖJIMAS:** nespauskite varžto su jėga, nes jis gali sulūžti. Didžiausia leidžiama varžto jėga yra 2 Nm. Veržkite tik laikrodžio rodyklės kryptimi, kai įrankis pastatytas kaip parodyta 4 pav. ir 6 pav. (norėdami atveržti, sukite prieš laikrodžio rodyklę).

ATSVARA

Paspauskite veleno blokavimo mygtuką (6) (1 pav.) ir veržkite įtaisą ant įrankio veleno. Naudokite duotą raktą atsvarui laikyti (3 pav.).

DISKINIS ĮDĖKLAS ARBA ŠEPETYS (pridėtas arba pasirenkamas)

Dvigubo poveikio versija (4 pav.): uždėkite diskinį įdėklą/šepetį ant raudo/mėlyno veleno (4) ir veržkite jį prie veleno (laikydami duotą raktą). Norėdami nuimti, laikykite veleną duotu raktu ir atveržkite.

Rotacinė versija (5 pav.): uždėkite diskinį įdėklą/šepetį ant žalio veleno (4), laikykite veleno blokavimo mygtuką (6) ir veržkite diskinį įdėklą prie veleno (6 pav.). Norėdami nuimti, laikykite veleno blokavimo mygtuką (6) ir atveržkite.

291.390 PRIEDO SURINKIMAS

Paspauskite veleno blokavimo mygtuką (6) (1 pav.) ir užsukite prailginimą ant prietaiso veleno (13 pav.).

Naudokite tik išvardytus priedus:

- 9.BF3030 – Kieto nailono šepetys
- 9.BF3015 – Minkšto nailono šepetys
- 9.BF3000 – Arklio šerių šepetys
- 997.001 – ø 30 diskelis poliravimui
- 995.001 – ø 30 diskelis su kibia juostele

PAMINKŠTINIMO ĮDĖKLAS (nepridėtas)

 **ĮSPĖJIMAS:** priedų eksploataciniai duomenys privalo atitikti bent jau įrankio perspėjamojoje etiketėje rekomenduojamą greitį. Eksploatacinius duomenis viršijantys priedai gali iškristi ir sužaloti. Priedų eksploataciniai duomenys visada turi būti didesni už įrankio greitį, kaip parodyta įrankio vardinėje plokštelėje.

Sumontuokite paminkštinimo įdėklą (3) (7pav.) ant diskinio įdėklo (4) lipnios pusės. Paspauskite paminkštinimo įdėklą, kad pritvirtintumėte jį prie diskinio įdėklo.

AKUMULIATORIŲ BLOKAS (PRIDĖTAS ARBA PASIRENKAMAS)

 **PERSPĖJIMAS:** venkite kontaktų trumpo sujungimo. Saugokite akumuliatorių bloką nuo mechaninių pažeidimų. Neatidarykite ir neišmontuokite. Patarimai dėl apsaugos nuo gaisro ir sprogmimo. Saugokite nuo atviros liepsnos, karštų paviršių ir užsidegimo šaltinių.

Aukštesnė nei 45 °C temperatūra pablogina akumuliatorių bloko veikimą. Venkite per ilgo karščio arba saulės šviesos poveikio. Laikykite kambario temperatūroje (apie 20 °C) esant apie 20–60 % nominalios galios. Kas šešis laikymo mėnesius kaip įprastai įkraukite akumuliatorių bloką.

Numatyta naudojimo paskirtis

Akumuliatorių blokas 9HB125LT/9HB120LT (9 pav.) naudojamas kaip „Rupes BIGFOOT NANO“ hibridinio įrankio HR81M/HR81ML maitinimo blokas.

Akumuliatorių bloko 9HB125LT/9HB120LT specifikacijos

 **PERSPĖJIMAS:** techninius duomenis žiūrėkite akumuliatorių bloko 9HB125LT/9HB120LT etiketėje
PERSPĖJIMAS: norėdami sumažinti sužalojimo arba sprogmimo pavojų, niekada neuždekite ir nedeginkite akumuliatorių bloko, net jei jis sugedęs, neveikia arba visiškai išsikrovęs. Degant išskiriami nuodingi dūmai ir medžiagos.

Modelis	Cheminė medžiaga	Įtampa (V)	Našumas (Ah)	Energija (Wh)	Svoris (kg)
9HB125LT	Ličio jonai	10,8	2,5	27÷27,75	0,183 ±0,005
9HB120LT	Ličio jonai	10,8	2,0	21,6	0,183 ±0,005



 **PERSPĖJIMAS:** įkraukite „Rupes“ ličio jonų akumuliatorių bloką 9HB125LT/9HB120LT tik „Rupes“ ličio jonų akumuliatorių įkrovikliu 9HC120LT. Kitų rūšių akumuliatoriai gali sužaloti asmenį arba sugadinti turtą. Šio įrankio akumuliatorių blokas ir įkroviklis nėra suderinami su NiCd arba NiMH sistemomis.

Kada įkrauti

Įkraukite akumuliatorinį įrankį, kada jums ir dirbant darbą patogiu. „Rupes BIGFOOT NANO“ hibridinio įrankio akumuliatorių blokas neturi atminties, kai įkraunamas tik po dalinio išsikrovimo. Prieš dedant į įkroviklį, įrankio akumuliatorių bloko nereikia išsekinti. Norėdami nustatyti, kada įkrauti „Rupes“ akumuliatorių bloką, naudokite akumuliatorių bloko 9HB125LT/9HB120LT LED lygio rodymo lemputę, esančią „Rupes BIGFOOT NANO“ hibridiniame įrankyje HR81M/HR81ML.

Įkraukite akumuliatorių bloką 9HB125LT/9HB120LT (8)

Rinkinį sudarantis (-ys) akumuliatorių blokas (-ai) prieš naudojant turi būti įkrautas. Pridėtas akumuliatorius yra įkrautas <30%. Norėdami įkrauti, prijunkite ličio jonų akumuliatorių prie įkrovimo stoties 9HC120LT, kol įkrovimas bus baigtas.

  **PERSPĖJIMAS:** Jūsų asmeniniam saugumui, prieš naudodami PERSKAITYKITE ir SUPRASKITE įkrovimo stoties 9HC120LT instrukcijų vadovą.

Sumontuokite akumuliatorių bloką 9HB125LT/9HB120LT

 **PERSPĖJIMAS:** prieš (iš)montuodami įrankį įsitikinkite, kad greičio reguliavimo rankena (2) yra padėtyje „OFF (IŠJUNGTA)“.

Norėdami sumontuoti akumuliatorių bloką, vienu metu paspauskite abu spausdokus (9 pav.) ir įdėkite akumuliatorių bloką į įrankį, kol užsifiksuos. Norėdami išmontuoti, vienu metu paspauskite abu spausdokus ir ištraukite akumuliatorių bloką iš įrankio (10 pav.)

MAITINIMO BLOKAS (PRIDĖTAS ARBA PASIRENKAMAS)

  **PERSPĖJIMAS:** Jūsų asmeniniam saugumui, prieš naudodami PERSKAITYKITE ir SUPRASKITE 9HP120LT maitinimo bloko instrukcijų vadovą.

Sumontuokite 9HP120LT maitinimo bloką (10)

 **PERSPĖJIMAS:** prieš (iš)montuodami įrankį įsitikinkite, kad greičio reguliavimo rankena (2) yra padėtyje „OFF (IŠJUNGTA)“.

Norėdami sumontuoti maitinimo bloką, vienu metu paspauskite abu spausdokus (11 pav.) ir įdėkite maitinimo bloką į įrankį, kol užsifiksuos. Norėdami išmontuoti, vienu metu paspauskite abu spausdokus ir ištraukite maitinimo bloką iš įrankio (12 pav.)

PRIEŠ ĮJUNGIANT ĮRANKĮ

Įsitikinkite, kad:

- elektros sistema atitinka etiketėje nurodytas savybes, o maitinimo kabelis ir kištukas yra puikios būklės (kai įrankis naudojamas su maitinimo blokas 9HP120LT);
- akumuliatorių blokas yra puikios būklės ir įkrautas (žr. „Akumuliatorių bloko lygio rodymas“);
- ON/OFF (I./IŠJ.) jungiklis veikia tinkamai su maitinimo bloku 9HP120LT/kai akumuliatorių blokas 9HB125LT/9HB120LT atjungtas;
- visos įrankio dalys buvo tinkamai sumontuotos ir nėra pažeidimo požymių;
- ventiliacijos angos nėra užsikimšusios.

ĮJUNGIMAS IR SUSTABDYMAS

- Įjungimas: pasukite potenciometro rankeną (2) ir nustatykite greitį reikšmei nuo 1 iki 5. Paspauskite jungiklio svertą (7) įrankio korpuso link.
- Sustabdymas: atleiskite svertą ir pasukite potenciometro rankeną į padėtį „OFF (IŠJUNGTA)“.

 **PERSPĖJIMAS:** pastebėję neįprastą vibraciją arba jei įjungus prietaisą paminkštino idėklas nesutampa, nedelsdami išjunkite prietaisą ir pašalinkite gedimą.

JEI NEĮSIJUNGIA

Jei įrankis neįsijungia, kai:

- 1) įrenginys naudojamas su akumuliatoriumi – įsitikinkite, kad akumuliatorių blokas yra įkrautas (žr. „Akumuliatorių bloko lygio rodymas“ (9)); įsitikinkite, kad akumuliatorius buvo įdėtas teisingai;
- 2) įrenginys naudojamas su maitinimo bloku – apžiūrėkite, kad įsitikintumėte, jog laido kištuko dantys gerai liečiasi su lizdu; patikrinkite, ar kištuke yra srovės. Taip pat patikrinkite, ar linijoje nėra perdegusių saugiklių ar suaktyvintų jungtuvų.

TRIUKŠMO EMISIJOS REIKŠMĖS

Triukšmo emisijos vertės nustatytos pagal EN 62841-1:



Naudokite ausų apsaugą

	HR81M / HR81ML	
GARSO SLĖGIO LYGIS	dB(A)	70
GARSO GALIOS LYGIS	dB(A)	80
NEPASTOVUMAS (K)	dB	3

VIBRACIJOS REIKŠMĖS

Vibracijos bendroji vertė a_h (trijų krypčių atstojamasis vektorius) ir paklaida K nustatyta pagal EN 62841-1:

	HR81M	HR81ML
3 AŠIŲ VIBRAVIMO LYGIS (a _h)	m/s ²	1.85
NEPASTOVUMAS (K)	m/s ²	0.20

Emisijos reikšmės pateiktos tik palyginimui ir jas galima naudoti tik apytiksliai operatoriaus rizikos poveikio darbo metu vertinimui. Darbo laikotarpio tinkamas vertinimas privalo apimti ir įrankio tuščios eigos bei sustabdymo laikotarpius. Šios emisijos reikšmės taikomos tik naudojant įrankį pagal pagrindinę paskirtį. Jei įrankis naudojamas pagal kitas paskirtis, su kitais priedais arba, jei jam neatliekama reguliari priežiūra, naudojimo metu emisijos reikšmės gali žymiai padidėti.

 **PAVOJUS:** nurodyti matavimai taikomi naujiems maitinamiems įrankiams. Naudojant kasdien, triukšmo ir vibracijos reikšmės gali pasikeisti.

PRIEŽIŪRA IR TECHNINĖ PATIKRA

 **PERSPĖJIMAS:** norėdami sumažinti sužalojimo pavojų, prieš montuodami arba išimdami priedus, prieš reguliuodami arba remontuodami, išjunkite įrankį ir atjunkite jį nuo maitinimo šaltinio (kai įrankis prijungtas prie maitinimo šaltinio) arba akumuliatorių bloko (kai įrankis prijungtas prie akumuliatorių bloko). Įsitinkinkite, kad jungiklis yra padėtyje „OFF (IŠJUNGTA)“. Dėl atsitiktinio įjungimo galima susižaloti.

VALYMAS

Kiekvienos darbo pamainos pabaigoje arba, kai to reikia, nuvalykite visas dulkes nuo įrankio korpuso naudodami minkštą šluostę, atkreipdami ypatingą dėmesį į variklio ventiliacijos angas. Naudotojui nereikia atlikti jokių kitų techninės priežiūros darbų.

TEPIMAS

Šis įrankis buvo suteptas pakankamu kiekiu aukštos kokybės tepalo visam įrankio naudojimo laikui įprastomis naudojimo sąlygomis. Daugiau tepai nebereikia.

REMONTAS

Vidinių dalių, pavyzdžiui, ritininių guolių, pavarų ir kitų dalių priežiūrą bei valymą turi atlikti tik įgaliotos kliento remonto dirbtuvės.

ŠALINIMAS (EEJĄ DIREKTYVA)

 Tik ES šalims: pagal Europos direktyvą dėl elektros ir elektroninės įrangos atliekų ir jos įgyvendinimą pagal nacionalinius standartus, panaudota elektros įranga turi būti surenkama atskirai, kad būtų perdirbta aplinkai saugiu būdu. Pasibaigus produkto naudojimui, jo negalima išmesti į aplinką arba pašalinti kartu su buitinėmis atliekomis. Jį reikia šalinti įgaliotuose perdirbimo centruose (kreipkitės į vietines institucijas, kad sužinotumėte, kur pagal įstatymus šalinti produktą). Tinkamas produkto šalinimas prisideda prie sveikatos ir aplinkos išsaugojimo. Už neteisėtą produkto šalinimą pažeidėjams bus skiriamas baudos.

„Rupes BIGFOOT iBrid NANO iBrid“ įrankio dalių numeriai:

HR81M	– „Rupes BIGFOOT NANO iBrid“ įrankis trumpu kotu
HR81ML	– „Rupes BIGFOOT NANO iBrid“ įrankis ilgu kotu
9HC120LT	– Ličio jonų akumuliatorių įkroviklis
9HB125LT/9HB120LT	– Ličio jonų akumuliatorių blokas
9HP120LT	– „Rupes BIGFOOT NANO iBrid“ įrankio maitinimo blokas

ES ATITIKTIES DEKLARACIJA

Prisiimdami atsakomybę patvirtiname, kad aprašomas įrankis atitinka šias direktyvas:

2006/42/EB, 2014/30/ES, 2011/65/ES.

Bandymai buvo atlikti pagal šiuos standartus:

EN 62841-1:2015 + AC:2015;

EN IEC 62841-2-3:2021 + A11:2021;

EN 62841-2-4:2014 + AC:2015;

EN 62233:2008 + AC:2008;

EN IEC 55014-1:2021;

EN IEC 55014-2:2021;

EN IEC 61000-3-2:2019 + A1:2021;

EN 61000-3-3:2013 + A1:2019 + A2:2021;

IEC EN 63000:2018.

Vermezzo (MI), 01/09/2023

Technical file at:
RUPES S.p.A.

Via Marconi, 3/A - Loc. Vermezzo
20071 - VERMEZZO CON ZELO (MI) - Italy

RUPES[®] S.p.A. a socio unico

The President

G. Valentini

Cuprinsul etichetelor dispozitivului, care conțin informații privind securitatea			
	AVERTISMENT: Pentru reducerea riscului de rănire, utilizatorul trebuie să citească manualul de instrucțiuni		
	Marca CE pentru piața UE		Curent direct
	Purtați protecție pentru urechi		Purtați mănuși
	Purtați protecție pentru ochi		Purtați o mască
	Eliminarea echipamentelor scoase din uz (DIRECTIVA DEEE)		Produsul conține Litiu-Ion. Nu aruncați acest produs împreună cu gunoii menajer
	Marca de conformitate euroasiatică	Ah	Amperi per oră
Wh	Watt per oră	V	Volt
n0	Turație la mers în gol	/min	Per minut
	Săgeată - acționează în direcția indicată de direcția săgeții		

SPECIFICAȚII TEHNICE

TIP	HR81M	HR81ML
Voltaj (VDC)	10.8 / 12	10.8 / 12
RPM *	2000-5000*	2000-5000*
Durata de viață a bateriei	~ 30**	~ 30**
Timp de încărcare (min)	~ 20**	~ 20**
Control electronic al vitezei	•	•
Protecție la supracurenți	•	•
Pornire delicată	•	•
Indicarea LED	•	•
Dimensiuni (mm)	287x70x47***	332x70x47***
Greutate (g)	470***	520***

* 2000 RPM atunci când Butonul de reglare a vitezei (2) este pe poziția 1, 2800RPM pe poziția 2, 3500RPM pe poziția 3, 4300RPM pe poziția 4, 5000 RPM pe poziția 5.

** Valoarea se referă la utilizarea pachetului de baterii 9HB125LT/9HB120LT, încărcate complet cu un încărcător 9HC120LT și utilizare normală cu o mașină de lustruit Rupes HR81M/HR81ML și o unitate orbitală funcțională de 12mm și un suport de amortizare de Ø30mm.

*** Măsurat fără o unitate funcțională, pachet de baterii și sursă de curent

⚠ ATENȚIE! Citiți toate avertismentele de siguranță, instrucțiunile, ilustrațiile și specificațiile furnizate împreună cu această unealtă electrică. Nerespectarea cu strictețe a instrucțiunilor enumerate mai jos poate duce la șocuri electrice, incendiu și/sau vătămări corporale grave. **Păstrați toate indicațiile de avertizare și instrucțiunile în vederea utilizărilor viitoare.** Instrucțiunile privind siguranța și prevenirea accidentelor sunt prezentate în broșura „INSTRUCȚIUNI DE SIGURANȚĂ” care este parte integrantă din aceste documente. Acest manual cu instrucțiuni de utilizare prezintă informațiile suplimentare necesare pentru utilizarea specifică a sculei.

UTILIZAREA CORECTĂ

⚠ PRECAUȚII: NU APĂSAȚI BUTONUL DE BLOCARE A TURĂȚILOR (6) ÎN TIMPUL FOLOSIRII! APĂSAȚI BUTONUL DOAR CÂND ÎNRERUPĂTORUL (2) ESTE ÎN POZIȚIA OFF (OPRIT)

- Această unealtă poate fi utilizată ca mașină de polizat, aparat de sablat, aparat de curățat, mașină de periat.
- Acest instrument nu se folosește pentru perierea metalelor și operațiuni de tăiere. Utilizarea acestui instrument în alte scopuri poate cauza pericole și răniri persoanelor.
- Acest instrument trebuie să fie folosit cu accesoriile care au fost special destinate sau recomandate de producător. Fixarea accesoriului pe instrument nu garantează o operare sigură.
- Viteza nominală a accesoriilor trebuie să fie cel puțin egală cu viteza maximă specificată pe instrument. Utilizarea accesoriilor la viteze mai mari decât cele nominale, poate cauza ruperea sau aruncarea acestora
- Diametrul extern și grosimea accesoriilor trebuie să se potrivească cu specificațiile de pe instrument. Accesoriile cu dimensiuni incorecte nu pot fi protejate și controlate corespunzător.
- Configurația accesoriilor trebuie să se fie compatibilă cu instrumentul. Utilizarea accesoriilor care nu se potrivesc perfect cu instrumentul poate cauza dezechilibre, vibrații excesive și imposibilitatea de a controla instrumentul.

- **Nu utilizați accesorii defecte.** Înainte de utilizare, controlați toate accesoriile. Dacă instrumentul sau accesoriul a căzut, verificați să nu fie defect, sau instalați un accesoriu nou. După verificarea sau instalarea unui accesoriu, testați operarea instrumentului la viteză maximă și fără încărcătură pentru un minut, păstrând o distanță de siguranță. Dacă accesoriile sunt defecte, se vor rupe în timpul testului.
- **Purtați echipamente individuale de protecție.** În funcție de întrebuintare, purtați mască de protecție pentru față, mască de protecție pentru ochi sau ochelari de protecție. Utilizați, după caz, mască de protecție împotriva prafului, dispozitive de protecție a auzului, mănuși și șorț de protecție, pentru a vă proteja împotriva particulelor abrazive sau a așchilor desprinse din piesa prelucrată. Dispozitivele de protecție pentru ochi trebuie să împiedice pătrunderea deșeurilor împrăștiate în aer, în timpul diferitelor operațiuni. Maska de protecție împotriva prafului sau aparatul de protecție respiratorie trebuie să rețină particulele produse în Expunerea prelungită la un nivel ridicat de zgomot poate cauza pierderea auzului.
- **Persoanele care asistă la operațiuni trebuie să păstreze întotdeauna distanța de siguranță față de zona de lucru. Orice persoană care pătrunde în zona de lucru trebuie să poarte echipamente individuale de protecție.** Fragmente din piesa prelucrată sau un accesoriu avariat pot oricând să se desprindă și să provoace rănirea persoanelor aflate în imediata apropiere a zonei de lucru.
- **Întotdeauna țineți unealta foarte bine strânsă în mână (mâini), în timpul pornirii acesteia.** Momentul de torsiune al motorului, în timp ce acesta este accelerat la viteză maximă, poate provoca răsucirea unelei.
- **Folosiți cleme de prindere pentru susținerea piesei prelucrate, pentru facilitarea operațiunilor. Nu țineți niciodată o piesă prelucrată de dimensiuni mici într-o mână și unealta în cealaltă mână, atunci când aceasta este în funcțiune.** Fixarea cu cleme a piesei prelucrate de dimensiuni mici vă permite folosirea mâinii (mâinilor) pentru a controla unealta electrică. Materialele cu formă rotunjită, cum ar fi barele cilindrice, țevile sau tuburile, au tendința de a se roti în timpul prelucrării cu riscul de a lovi operatorul.
- **Cablul de alimentare trebuie poziționat în afara dispozitivului de răscuire.** Dacă pierdeți controlul mașinii, cablul ar putea fi tăiat sau agățat și brațul sau mâna dumneavoastră ar putea fi tras/ă în dispozitivul de răscuire.
- **Nu așezați niciodată unealta electrică la sol, decât după ce aceasta s-a oprit complet.** Dispozitivul de răscuire ar putea să se agăte în suprafață și în consecință unealta ar putea deveni incontrolabilă.
- **După schimbarea plăcuței și/sau a foitei abrazive, asigurați-vă că acestea sunt fixate corespunzător.**
- **Nu puneți în funcțiune unealta electrică atunci când o purtați asupra dumneavoastră.** Ca urmare a contactului accidental, dispozitivul de răscuire v-ar putea agăța hainele, iar accesoriul v-ar putea răni.
- **Curățați cu regularitate orificiile de ventilare ale unelei electrice.** Ventilatorul motoarelor elimină praful în interiorul carcasei, iar o acumulare excesivă de pulberi metalice poate reprezenta un pericol de electrocutare.
- **Se interzice punerea în funcțiune a unelei electrice în apropierea materialelor inflamabile.** Scânteile pot provoca aprinderea acestor materiale.
- **Se interzice utilizarea de accesorii ce necesită lichid de răcire.** Folosirea apei sau a altor lichide de răcire poate provoca electrocutarea operatorului.

MANEVRAREA CORECTĂ

Unealta a fost proiectată pentru a fi utilizată și comandată cu o singură mână, pentru operațiuni de polizare, periere, curățare sau sablare.

PĂRȚILE INSTRUMENTULUI

- | | |
|---|--|
| 1 - Plăcuța de identificare | 8 - Pachet baterii 10,8V cod 9HB125LT/9HB120LT (opțional) |
| 2 - ON/OFF / buton de reglare a vitezei | 9 - LED nivel baterie |
| 3 - Suport de amortizare (nu este furnizat) | 10 - Sursă de curent 9HP120LT (opțional) |
| 4 - Suport disc fațetat Velcro | 11 - Arborele unității funcționale: Orbită de culoare roșie 12, orbită de culoare albastră 3, versiune rotativă de culoare verde |
| 5 - Locuri de ventilare a motorului | 12 - Ax telescopic 291.390 |
| 6 - Buton de blocare a arborelui | |
| 7 - Întrerupător ON/OFF | |

MOTOR

 **AVERTISMENT: Pentru a reduce riscul de rănire, ar trebui utilizat pentru motor doar pachetul de baterii Li-ION 9HB125LT/9HB120LT sau sursa de curent 9HB125LT/9HB120LT (opțional).**

Acest instrument este operat cu un motor DC. Din moment ce bateriile, altele decât cele oferite de Rupes, nu au fost testate cu acest produs, utilizarea acestora cu instrumentul poate cauza rănirea și defecțiunea proprietății.

ÎNTRERUPĂTOR

 **AVERTISMENT: Pentru reducerea riscului de rănire, rotiți butonul (2) până la poziția OFF după fiecare utilizare.** Pentru a porni unitatea, rotiți butonul potențiometrului (2) și setați viteza cu valori de la 1 la 5. Apăsăți maneta întrerupătorului (7) către corpul instrumentului. Pentru a-l opri, eliberați maneta și rotiți butonul potențiometrului până în poziția OFF.

CONTROLLER ELECTRONIC

Funcțiile principale ale controller-ului electronic sunt: Controlul vitezei, protecția bateriilor și a motorului, indicatorul de nivel al bateriei, începăt delicat.

Controlul vitezei

Viteza poate fi modificată rotind butonul de reglare a vitezei (2) către setarea dorită. Butonul de reglare a vitezei (2) poate fi setat la orice viteză între 2000 și 5000 RPM.

Protecția bateriilor și a motorului

Protecția electronică protejează motorul și bateriile împotriva supraîncălzirii. De asemenea garantează o durată de viață mai lungă pentru amândouă.

NOTĂ: în caz de supracurent, datorat pornirilor repetate sau suprasarcinii excesive, protecția de curent oprește instrumentul și lumina pulsărilor ROȘIE va fi evidențiată în indicarea nivelului bateriei.

Indicarea nivelului bateriei

LED-ul nivelului bateriei arată nivelul de încărcare a bateriei, schimbând culoarea astfel:

- VERDE: de la 100% până la 50% încărcare a bateriei
- GALBEN: de la 50% până la 20% încărcare a bateriei
- ROȘU: de la 20% până la 0% încărcare a bateriei
- ROȘU PULSATIL: 0% încărcare a bateriei: instrumentul nu pornește.

Pornire delicată

Pornirea delicată garantează protecția motorului și a bateriei și reduce riscul rănirii operatorului.

PORNIREA

Înainte de pornirea instrumentului trebuie să vă asigurați că:

- Pachetul este complet și nu sunt semne că ar fi fost avariat în timpul depozitării sau transportului;
- Instrumentul este complet; verificați ca numărul și tipul componentelor să corespundă cu cele din această broșură de instrucțiuni.

ASAMBLAREA ACCESORIILOR

 **AVERTISMENT:** Înainte de a (dez)asambla instrumentul asigurați-vă că butonul de reglare a vitezei (2) este în poziția OFF.

 **AVERTISMENT:** Nu forțați înșurubarea, s-ar putea rupe. **Forța maximă a dmsă de înșurubare este de 2 Nm. Pentru a înșuruba, utilizați doar direcția acelor de ceasornic când instrumentul este poziționat așa cum este arătat în Fig. 4 și Fig. 6 (pentru a deșuruba utilizați direcția inversă acelor de ceasornic).**

CONTRAGREUTATE

Apăsați butonul de blocare al arborelui (6) (Fig.1) și înșurubați unitatea pe arborele instrumentului. Utilizați cheia primită pentru a ține contragreutate (Fig.3)

SUPPORTUL DISCULUI SAU PERIE (furnizate sau opțional)

Versiunea cu dublă acțiune (Fig.4): plasați discul/ peria în arborele roșu/albastru (4) și înșurubați pe arbore (ținând cu cheia primită). Pentru a îndepărta, țineți partea cu cheia primită și deșurubați.

Versiunea rotativă (Fig.5):plasați discul/peria pe arborele verde (4), țineți butonul de blocare al arborelui (6) și înșurubați discul pe arbore (Fig.6). Pentru a îndepărta, țineți butonul de blocare a arborelui (6) și deșurubați.

ASAMBLAREA ACCESORIULUI 291.390

Apăsați butonul de blocare a axului (6) (Fig.1) și înșurubați prelungitorul pe axul instrumentului (Fig. 13).

Folosiți exclusiv accesoriile de mai jos:

- 9.BF3030 - Perie din nylon dur
- 9.BF3015 - Perie din nylon moale
- 9.BF3000 - Perie din păr de cal
- 997.001 - Disc ø30 de lustruire
- 995.001 - Disc ø30 cu arici

SUPORT DE AMORTIZARE(nu este furnizat)

 **PRECAUȚII:** Accesoriile trebuie să fie potrivite cel puțin pentru viteza de pe eticheta de avertizare a instrumentului. Accesoriile care funcționează la o viteză excesivă pot fi aruncate și pot cauza răniri. Viteza accesoriilor trebuie să fie mai mare decât viteza instrumentului, așa cum este indicat pe plăcuța indicatoare.

Asamblați suportul de amortizare (3) (Fig.7) pe suprafața velcro a discului (4). Apăsați suportul pentru a-l atașa la disc.

PACHETUL DE BATERII (furnizat sau opțional)

 **AVERTISMENT:** Evitați scurtcircuitarea contactelor. Evitați daune mecanice la baterii. Nu deschideți sau dezasamblați. Sfat despre protecția împotriva incendiilor sau exploziilor. Nu apropiați de flăcări deschise sau surse de aprindere.

Temperaturile mai mari de 45°C reduc performanța bateriilor. Evitați expunerea îndelungată la căldură sau razele soarelui. Depozitați la temperatura camerei (aprox. 20°C) la aprox. 20-60% din capacitatea nominală. La fiecare șase luni de depozitare, încărcați bateria ca de obicei.

Întrebuințări

Bateria 9HB125LT/9HB120LT (Fig. 9) este utilizată ca o sursă de curent pentru instrumentul Rupes BIGFOOT iBrid NANO HR81M/HR81ML.

Specificațiile bateriei 9HB125LT/9HB120LT

 **AVERTISMENT:** pentru date tehnice faceți referire la bateria 9HB125LT/9HB120LT
AVERTISMENT: pentru a reduce riscul de rănire sau explozie, nu ardeți sau incinerati bateria unui instrument, chiar dacă este defectă, inactivă sau complet descărcată. Când este arsă, se creează fum și materiale toxice.

Modello	Chimie	Voltaj (V)	Capacitate (Ah)	Energie (Wh)	Greutate (kg)
9HB125LT	Litiu Ion	10,8	2,5	27+27,75	0,183±0,005
9HB120LT	Litiu Ion	10,8	2,0	21,6	0,183±0,005

⚠️ AVERTISMENT: Încărcați bateriile Rupes Li-ION 9HB125LT/9HB120LT doar în încărcătorul de baterii Rupes Li-ION 9HC120LT. Alte tipuri de baterii pot cauza răni sau daune. Bateria și încărcătorul instrumentului nu sunt compatibile cu sistemele NiCd sau NiMH.

Când să încărcați

Încărcați bateria când este convenabil pentru dumneavoastră și activitatea dumneavoastră. Bateria instrumentului Rupes BIGFOOT iBrid NANO nu dezvoltă "memorie" când este încărcată după o descărcare parțială. Nu trebuie să eliminați bateriile înainte de a le pune în încărcător. Utilizați indicatorul de nivel al bateriilor 9HB125LT/9HB120LT de pe instrumentul Rupes BIGFOOT iBrid NANO HR81M/HR81ML pentru a stabili când trebuie încărcate bateriile Rupes.

Încărcați bateria 9HB125LT/9HB120LT (8)

Pachetul(e) de baterii din kit trebuie încărcat(e) înainte de utilizare. Bateria primită este încărcată la <30%. Pentru încărcare, conectați bateria Li-ion la stația de încărcare 9HC120LT până când încărcarea este completă.

⚠️ ⚠️ AVERTISMENT: Pentru siguranța dumneavoastră, înainte de utilizare CITIȚI și ÎNȚELEGEȚI manualul de instrucțiuni al stației de încărcare 9HC120LT.

Asamblați pachetul de baterii 9HB125LT/9HB120LT

⚠️ AVERTISMENT: Înainte de a (dez)asambla instrumentul asigurați-vă că butonul de reglare a vitezei (2) este în poziția OFF.

Pentru a asambla pachetul de baterii, împingeți cele două cleme (Fig. 9), în același timp și introduceți pachetul de baterii în instrument până când este fixat.

Pentru dezasamblare, împingeți cele două cleme în același timp și scoateți bateria din instrument (Fig. 10).

SURSĂ DE CURENT(furnizat sau opțional)

⚠️ ⚠️ AVERTISMENT: Pentru siguranța dumneavoastră, înainte de utilizare CITIȚI și ÎNȚELEGEȚI manualul de instrucțiuni al Sursei de Curent 9HP120LT.

Asamblați sursa de curent 9HP120LT (10)

⚠️ AVERTISMENT: Înainte de a (dez)asambla instrumentul asigurați-vă că butonul de reglare a vitezei (2) este în poziția OFF.

Pentru a asambla sursa de curent, împingeți cele două cleme (Fig. 11), în același timp și introduceți blocul sursei de curent în instrument până când este fixat. Pentru dezasamblare, împingeți cele două cleme în același timp și scoateți sursa de curent din instrument (Fig. 12).

ÎNANTE DE PORNIREA INSTRUMENTULUI

Asigurați-vă că:

- Sistemul electric este conform cu caracteristicile indicate pe etichetă și cablul de curent și priza sunt în stare perfectă (când instrumentul este utilizat cu sursă de curent 9HP120LT);
- Pachetul de baterii este în stare perfectă și este încărcat (vedeți indicarea nivelului bateriei);
- Butonul ON/OFF funcționează corect cu sursa de curent 9HP120LT/pachetul de baterii 9HB125LT/9HB120LT este deconectat;
- Toate componentele instrumentului au fost asamblate corespunzător și nu sunt semne de defecțiuni;
- Locurile de ventilație nu sunt obstrucționate.

PORNIREA ȘI OPRIREA

- **Pornire:** rotiți butonul potențiometrului (2) și setați viteza cu valori de la 1 la 5. Apăsăți maneta întrerupătorului (7) către corpul instrumentului.

- **Oprire:** eliberați maneta și rotiți butonul potențiometrului până în poziția OFF.

⚠️ AVERTISMENT: în caz de vibrație neobișnuită, sau nepotrivire a suportului de amortizare după pornirea instrumentului, opriți imediat și eliminați eroarea.

EȘEC LA PORNIRE

Dacă un instrument nu pornește, în cazul în care:

- 1) **Este utilizat cu o baterie** -asigurați-vă că pachetul de baterii este încărcat (vedeți indicarea nivelului de încărcare a pachetului de baterii (9));asigurați-vă că bateria a fost introdusă corect;
- 2) **Este utilizat cu o sursă de curent** -asigurați-vă că știfturile de contact sunt în contact corect cu priza; verificați dacă este curent în cablu. De asemenea, verificați siguranțele arse sau circuite întrerupte în linie.

VALORILE PENTRU EMISIILE DE ZGOMOT

Valorile zgomotului emis au fost determinate conform EN 62841-1:

	HR81M/HR81ML
NIVELUL PRESIUNII SUNETULUI	dB(A) 70
NIVELUL PUTERII SUNETULUI	dB(A) 80
NESIGURANȚĂ (K)	dB 3

⚠️ Utilizați dispozitive pentru protecția urechii

VALORILE PENTRU EMISIILE DE VIBRAȚII

Valorile totale ale vibrațiilor a_h (suma vectorială a trei direcții) și incertitudinea K au fost determinate conform EN 62841-1:

NIVEL DE VIBRAȚIE 3 AXE (a _h) NESIGURANȚĂ (K)	m/s ² m/s ²	HR81M	HR81ML
		2.50	1.85
		0.28	0.20

Valorile emisiilor evidențiate sunt comparative și vor fi utilizate pentru conștientizarea aproximativă a riscului de expunere al operatorului în timpul perioadei de lucru. Evaluarea corespunzătoare a perioadei de lucru trebuie să includă și perioadele de repaus și oprire ale instrumentului. Aceste valori ale emisiilor reprezintă aplicațiile principale ale instrumentului. Dacă instrumentul este folosit pentru alte scopuri, cu alte accesorii, sau, dacă nu se conformează la întreținerea normală, valorile emisiilor pot crește semnificativ în timpul operațiilor.

 **PERICOL:** Măsurătorile indicate se referă la instrumente de putere noi. Utilizarea zilnică cauzează modificarea valorilor zgomotului și vibrațiilor.

ÎNȚREȚINERE ȘI SERVICE

 **AVERTISMENT:** Pentru a reduce riscul de rănire, opriți unitatea și deconectați-o de la sursa de curent (când este conectat la o sursă de curent) sau scoateți pachetul de baterii (când este conectat la un pachet de baterii), înainte de instalarea și îndepărtarea accesoriilor, înainte de ajustare sau reparații. Asigurați-vă că butonul este în poziția "OFF". O pornire accidentală poate cauza răniri.

CURĂȚARE

La sfârșitul fiecărei sesiuni de lucru, sau când este necesar, îndepărtați praful de pe corpul instrumentului utilizând un material moale, cu deosebită atenție la locurile de ventilare a motorului. Nicio altă operație de întreținere nu trebuie efectuată de utilizator.

LUBRIFIERE

Acest instrument a fost lubrifiat cu o cantitate suficientă de lubrifianț pentru durata de viață a instrumentului în condiții normale de utilizare. Nu este necesară lubrifiere suplimentară.

REPARAȚII

Întreținerea și curățarea părților interne, cum ar fi rulmenții cu bile, roți dințate, etc. sau altele, trebuie efectuată de un atelier autorizat de service.

ELIMINAREA (DIRECTIVA DEEE)

 **Numai pentru țările din UE:** Conform Directivei europene privind deșeurile de echipamente electrice și electronice și punerii sale în aplicare în conformitate cu standardele naționale, echipamentele electrice uzate trebuie colectate separat, pentru a fi reciclate într-un mod ecologic. Când produsul ajunge la sfârșitul duratei sale de viață, nu trebuie aruncat în mediu sau împreună cu deșeurile menajere. Acesta trebuie eliminat la centrele de reciclare autorizate (contactați autoritățile locale pentru a afla unde să eliminați produsul conform legii). Eliminarea corectă a produsului contribuie la protecția sănătății și a mediului. Eliminarea ilegală a produsului va atrage după sine sancționarea contravențională a persoanelor în cauză.

Numerele Părților Instrumentului Hibrid Rupes BIGFOOT iBrid NANO:

- HR81M – Instrument Hibrid Rupes BIGFOOT NANO cu gât scurt
- HR81ML – Instrument Hibrid Rupes BIGFOOT NANO cu gât lung
- 9HC120LT – Încărcător de baterii Li-ION
- 9HB125LT/9HB120LT – Baterii Li-ION
- 9HP120LT – Sursă de alimentare Rupes BIGFOOT NANO Instrument Hibrid

DECLARAȚIA UE DE CONFORMITATE

Declarăm pe propria răspundere că scula prezentată este în conformitate cu directivele:

2006/42/CE, 2014/30/EU, 2011/65/EU.

Testele au fost efectuate conform standardului:

EN 62841-1:2015 + AC:2015;

EN IEC 62841-2-3:2021 + A11:2021;

EN 62841-2-4:2014 + AC:2015;

EN 62233:2008 + AC:2008;

EN IEC 55014-1:2021;

EN IEC 55014-2:2021;

EN IEC 61000-3-2:2019 + A1:2021;

EN 61000-3-3:2013 + A1:2019 + A2:2021;

IEC EN 63000:2018.

Vermezzo (MI), 01/09/2023

Fișierul tehnic la:

RUPES S.p.A.











Via Marconi, 3/A - Loc. Vermezzo
20071 - VERMEZZO CON ZELO (MI) - Italy

RUPES[®] S.p.A. a socio unicc

The President

G. Valentini

SLOVENŠČINA

Povzetek nalepk na napravi, ki vsebujejo varnostne informacije			
	POZOR: Da bi omejili tveganje poškodb, naj uporabnik prebere navodila za uporabo		
	Oznaka CE za tržišče EU		Neposredni tok
	Nosite zaščitne naušnike		Nosite rokavice
	Nosite zaščitna očala		Nosite masko
	Odstranjevanje odrabljenih izdelkov (Direktiva OEE0)		Proizvod vsebuje litijev ion. Tega proizvoda ne odvrzite med gospodinjne odpadke
	Evroazijski znak skladnosti	Ah	Amper na uro
Wh	Watt na uro	V	Volt
n0	Hitrost brez obremenitve	/min	Na minuto
	Puščica - deluje v smer, v katero kaže puščica		

TEHNIČNE SPECIFIKACIJE

VRSTA	HR81M	HR81ML
Napetost (VDC)	10.8 / 12	10.8 / 12
RPM *	2000-5000*	2000-5000*
Trajanje baterije (min)	~ 30**	~ 30**
Čas polnjenja baterije (min)	~ 20**	~ 20**
Elektronski nadzor hitrosti	•	•
Nadtkovna zaščita	•	•
Mehki zagon	•	•
LED indikator	•	•
Dimenzije (mm)	287x70x47***	332x70x47***
Teža (g)	470***	520***

* 2000 RPM, ko je gumb za nastavev hitrosti (2) v položaju 1, 2800RPM v položaju 2, 3500RPM v položaju 3, 4300RPM v položaju 4, 5000 RPM v položaju 5.

** Vrednost se nanaša na uporabo baterije 9HB125LT/9HB120LT, popolnoma napolnjene s polnilcem 9HC120LT in običajno uporabo s polirnim strojem Rupes HR81M/HR81ML in funkcionalno orbitalno enoto 12mm in polirno blazinico premera Ø30mm.

*** Izmerjeno brez funkcionalne enote, baterijskega sklopa in napajalca.

VAROVANIE! Prečitajte si **všetke** varnostne varovanja, pokyny, zobrazenia a špecifikácie dodané s týmto elektrickým nástrojom. Nedodržanie všetkých pokynov uvedených nižšie môže spôsobiť zásah elektrickým prúdom, požiar a/alebo vážne zranenie. **Tieto Výstražné upozornenia a bezpečnostné pokyny starostlivo uschovajte na budúce použitie.** Preprečevanje nesreč in varna uporaba orodja sta opisani v **VARNOSTNIH NAVODILIH**, ki so neločljiv del teh dokumentov. Ta priročnik za navodili za uporabo vsebuje dodatne informacije, ki jih potrebujete za uporabo orodja.

PRAVILNA UPORABA

POZOR: MED UPORABO NE PRITISNITE NA GUMB ZA ZAKLEPANJE (6)! NA GUMB PRITISNITE SAMO, KO JE STIKALO (2) NA POLOŽAJU OFF.

- To orodje se lahko uporablja za poliranje, peskanje, čiščenje in brušenje.
- To orodje ni namenjeno za brušenje kovin in rezanje. Uporaba tega orodja za neprimerne namene lahko privede do nevarnih situacij in poškodb oseb.
- Orodje morate uporabljati z dodatki, ki so specifično zasnovani ali priporočeni s strani proizvajalca. Prirejanje dodatka na orodje ne zagotavlja varno uporabo.
- Nazivna hitrost dodatkov orodja mora biti vsaj enakovredna največji hitrosti navedeni na orodju. Uporaba dodatkov pri hitrosti višji od zgoraj omenjene lahko privede do loma in razsajanja komadov v okolico.
- Zunanji premer in debelina dodatkov mora odgovarjati specifikaciji orodja. Dodatkov neprimerne velikosti ni mogoče primerno zavarovati ali nadzorjati.
- Konfiguracija dodatkov mora biti skladna z orodjem. Uporaba dodatkov, ki jih ni mogoče popolnoma namestiti na orodje lahko privede do neuravnotežja, pretiranih vibracij in nezmožnosti nadzorovati orodje.
- Ne uporabljajte poškodovanih dodatkov. Pred uporabo preglejte vse dodatke. Če je orodje ali dodatek padel, preverite, da ni poškodovan ali namestite nov dodatek. Ko ste pregledali ali zamenjali dodatek, preizkusite delovanje orodja pri največji

- hitrosti brez obremenitve za eno minuto, na varnostni razdalji. Če je dodatek poškodovan, se bo med preizkusom zlomil.
- Uporabljajte osebno zaščitno opremo. Odvisno od uporabe, uporabite ščit za obraz, zaščitno masko ali zaščitna očala. Po potrebi uporabite masko za zaščito pred prahom, opremo za zaščito sluha, rokavice in delovni predpasnik, ki lahko ustavi majhne drobce ali delce obdelovanca. Zaščita oči mora zavarovati oči pred izstreljenimi delci, do katerih lahko pride med različnimi postopki obdelave. Protiprašna maska ali respirator mora biti primeren za filtriranje delcev, ki nastajajo med delovnimi postopki. Dolgotrajna izpostavljenost visoki stopnji hrupa lahko povzroči izgubo sluha.
 - Druge osebe morajo ostati na varni razdalji od območja dela. Vsi, ki vstopijo v delovno območje, morajo nositi osebno zaščitno opremo. Drobcji obdelovanca ali zdrolbljen košček pribora lahko odleti in povzroči telesne poškodbe v neposredni bližini območja dela.
 - Med začetkom delovanja vedno držite orodje čvrsto v roki (rokah). Reakcijski navor motorja lahko med pospeševanjem do polne hitrosti povzroči nekontrolirano vrtenje orodja.
 - Kadarkoli je to praktično vpnite obdelovalec v prižemo. Med uporabo nikoli ne držite majhnih obdelovancev v eni in orodja v drugi roki. Z vpenjanjem majhnih obdelovancev lahko eno ali obe roki uporabite za nadzor orodja. Materiali okroglih oblik, kot so okrogle palice, vodi ali cevi, se lahko med obdelavo vrtijo in posledično poškodujejo upravljavca.
 - Namestite priključni kabel tako, da se ne dotika brusilnega diska. Če izgubite nadzor nad njim, lahko prerežete kabel ali vam potegne prste ali roko v brusilni disk.
 - Nikoli ne odlagajte električnega orodja, dokler se ni brusilni nastavek popolnoma ustavlil. Brusilni disk lahko namreč "zagrabl" podlago in potegne električno orodje izven vašega nadzora.
 - Po zamenjavi koluta in/ali brusilnega papirja, preverite, ali ste jih pravilno pritrdili. Slabo pritrdjeni deli se lahko nepričakovano premaknejo in povzročijo izgubo nadzora, vrteči se deli pa se lahko sunkovito izstrelijo v okolico.
 - Ne nosite električnega orodja ob sebi, ko le to deluje. Naključni stik z brusilnim nastavkom lahko strga vaša oblačila in potegne nastavek do kože.
 - Redno čistite odzračevalne odprtine na električnem orodju. Ventilator motorja vleče prah v notranjost ohišja, prekomerno kopičenje kovinskega prahu pa lahko povzroči električne nevarnosti.
 - Ne uporabljajte električnega orodja v bližini vnetljivega materiala. Iskre lahko zanetijo ogenj na takem materialu.
 - Ne uporabljajte pripomočkov, ki zahtevajo uporabo tekočega hladiva. Uporaba vode ali drugih hladilnih tekočin lahko povzroči električni udar ali šok.

PRAVILNA UPORABA

Orodje je zasnovano in izdelano za enoročno nadzorovane postopke poliranja, brušenja, čiščenja in peskanja.

DELI ORODJA

- | | |
|---|--|
| 1 - Identifikacijska tablica | 8 - Baterija 10,8V koda 9HB125LT/9HB120LT (dodatno) |
| 2 - ON/OFF / gumb za uravnavanje hitrosti | 9 - LED lučka polnjenja baterije |
| 3 - Polirna blazinica (ni v dobavi) | 10 - Napajalec 9HP120LT (dodatno) |
| 4 - Blazinica z velkro površino | 11 - Gred funkcionalne enote: Rdeča orbita 12, Modra orbita 3, |
| 5 - Prezračevalne reže motorja | Zelena rotacijska različica |
| 6 - Gumb za blokiranje gredi | 12 - Podaljšana gred 291.390 |
| 7 - ON/OFF vzvodno stikalo | |

MOTOR

 **POZOR: Da bi zmanjšali tveganje poškodb uporabljajte za ta proizvod samo Li-ionsko baterijo 9HB125LT/9HB120LT ali napajalec 9HP120LT (dodatno) na napajanje motorja.**

Orodje napaja DC motor. Ker baterije, razen tistih, ki jih ponuja Rupes, niso testirane s tem proizvodom, lahko njihova uporaba s tem orodjem privede do poškodb in škode imovine.

STIKALO

 **POZOR: Da bi zmanjšali tveganje poškodb, obrnite gumb (2) do OFF po vsaki uporabi.**
 Da bi enoto prižgali, zavrtite potenciometri gumb (2) in nastavite vrednost hitrosti od 1 do 5. Potisnite stikalni vzvod (7) proti telesu orodja. Da bi ga izključili, spustite vzvod in zavrtite potenciometri gumb do položaja OFF.

ELEKTRONSKI NADZORNIK

Glavne funkcije elektronskega nadzornika so: Nadzor hitrosti, varovanje baterij in motorja, prikaz polnjenja baterije, mehki zagon.

Nadzor hitrosti

Hitrost vašega orodja lahko spremenimo z obračanjem gumba za nastavitve hitrosti (2) na željeno nastavitvev. Gumb za nastavitve hitrosti (2) se lahko nastavi na katero koli hitrost med 2000 in 5000 RPM.

Zaščita baterije in motorja

Elektronska zaščita štiti motor in baterije pred pregretjem. Zagotavlja tudi daljšo življenjsko dobo obeh.

OPOMBA: v primeru prekomernega toka, ki ga povzročijo ponavljajoči zagoni ali pretirane preobremenitve, varovalo v tokokrogu izključi orodje in začne utripati RDEČA lučka na pokazatelju nivoja polnjenja baterije.

Pokazatelj nivoja baterije

LED prikaže nivo polnjenja baterije z različnimi barvami:

- ZELENA: od 100% do 50% polna baterija
- RUMENA: od 50% do 20% polna baterija
- RDEČA: od 20% do 0% polna baterija
- RDEČA UTRIPAJOČA: 0% prazna baterija; orodje se ne zažene.

Mehki zagon

Mehki zagon zagotavlja zaščito motorja in baterije ter zmanjša tveganje poškodbe za uporabnika.

ZAGON

Pred zagonom orodja preverite da:

- je embalaža nepoškodovana in ni znakov poškodbe skladiščenja in transporta;
- je orodje popolno; preverite, da število in vrsta komponent odgovarja navedenim v tem zvezku.

SKLOP DODATKOV



POZOR: Pred (raz)montiranjem orodja preverite, da je gumb za nastavev hitrosti (2) na položaju OFF.



POZOR: Ne privijte pretirano vijak, ker ga lahko zlomite. **Največji dovoljen navor vijaka je 2 Nm.** Privijte ga samo v smeri urinega kazalca, ko je vijak postavljen kot na Sl. 4 in Sl. 6 (da bi ga izvilili zavrtite proti smeri urinega kazalca).

PROTIUTEŽ

Pritisnite na zaporni gumb gredi (6) (Sl. 1) in privijte enoto na gred orodja. Uporabite dobavljen ključ, da bi pridržali protiutež (Sl. 3).

OKROGLA BLAZINICA ALI KRTAČA (dobavljena kot dodatek)

Različica na dvojno delovanje (Sl. 4): okroglo blazinico/krtičo postavite na rdečo/modro gred (4) in jo privijte na gred (Pridržite jo z dobavljenim ključem). Da bi jo odstranili, pridržite gred z dobavljenim ključem in jo odvijte.

Rotacijska različica (Sl. 5): okroglo blazinico/krtičo postavite na zeleno gred (4), pritisnite pritrilni gumb gredi (6) in privijte okroglo blazinico na gred (Sl. 6). Da bi jo odstanili, pritisnite na pritrilni gumb gredi (6) in odvijte.

SESTAVLJANJE PRIPOMOČKA 291.390

Pritisnite gumb za blokado gredi (6) (slika 1) in privijte podaljšek na gred orodja (slika 13).

Uporabite lahko samo spodaj navedene pripomočke:

- 9.BF3030 - Krtača iz trdega najlona
- 9.BF3015 - Krtača iz mehkega najlona
- 9.BF3000 - Krtača iz konjske dlake
- 997.001 - Brusilna plošča (ø30)
- 995.001 - Plošča z materialom velcro (ø30)

BLAŽILNA BLAZINICA (Ni v dobavi)

POZOR: Dodatki morajo biti ocenjeni vsaj s hitrostjo priporočeno na opozorilni nalepki orodja. Dodatki, ki delujejo s prekomerno hitrostjo lahko odletijo in povzročijo poškodbe. Vrednost dodatkov mora biti vedno pod hitrostjo orodja, kot prikazano na tablici orodja.

Blažilno blazinico (3) (Sl. 7) nastavite na velcro površino okrogle blazinice (4). Blažilno blazinico potisnite, da bi jo pritrtili na okroglo blazinico.

BATERIJA (v dodatni dobavi)



POZOR: Izogibajte se kratkemu stiku kontaktov. Izogibajte se mehanskim poškodbam baterije. Ne odpirajte ali razstavite. Navodila za varstvo pred požarom ali eksplozijo. hranite daleč od odprtega ognja, vročih površin in virov ognja.

Temperatura višja od 45°C zmanjša učinkovitost baterije. Izogibajte se podaljšanemu izpostavljanju vročini ali sončni svetlobi. Hranite pri sobni temperaturi (pribl. 20°C) pri pribl. 20-60% nominalne zmogljivosti. Vsakih šest mesecev skladiščenja napolnite baterije kot običajno.

Predvidena uporaba

Baterija 9HB125LT/9HB120LT (Sl. 9) ise uporablja kot vir napajanja za orodje firme Rupes, BIGFOOT iBrid NANO tool HR81M/HR81ML.

Specifikacija baterije 9HB125LT/9HB120LT



POZOR: za tehnične podatke glejte nalepko baterije 9HB125LT/9HB120LT.

POZOR: da bi zmanjšali tveganje poškodbe ali eksplozije, nikoli ne zažigajte ali upepeljite baterijo orodja tudi, če je poškodovana, neuporabna ali popolnoma prazna. Ob zažiganju se sproščajo stupeni plini in materiali.

Model	Kemija	Napetost (V)	Kapaciteta (Ah)	Energija (Wh)	Teža (kg)
9HB125LT	Ioni di litio	10,8	2,5	27±27,75	0,183±0,005
9HB120LT	Ioni di litio	10,8	2,0	21,6	0,183±0,005



POZOR: baterijo Rupes Li-ION Battery pack 9HB125LT/9HB120LT polnite samo s polnilcem Rupes Li-ION Battery Charger 9HC120LT. Druge vrste baterij lahko povzročijo osebne poškodbe in škodo. Ta baterija orodja in polnilec niso združljivi z NiCd ali NiMH sistemi.

Kdaj napolniti

Baterijo vašega orodja napolnite, ko je to primerno za vas in vaše delo. Baterija orodja Rupes BIGFOOT iBrid NANO tool ne razvija "spomina", če jo polnimo samo po delnem praznjenju. Preden jo polnete ni potrebno, da je baterija popolnoma prazna. S pomočjo led lučke baterije 9HB125LT/9HB120LT, ki prikazuje nivo polnjenja na orodju Rupes BIGFOOT iBrid NANO tool HR81M/HR81ML določite, kdaj je potrebno polniti baterijo Rupes Battery pack.

Napolnite baterijo 9HB125LT/9HB120LT

Paket(i) baterije, ki se nahajajo v kompletu je potrebno pred uporabo napolniti. Polnjenje dobavljene baterije je <30%. Da bi napolnili Li-ionsko baterijo jo povežite na polnilec 9HC120LT dokler ni polna.



POZOR: Za vašo osebno varnost morate PREBRATI in RAZUMETI navodila za uporabo napajalca 9HC120LT pred uporabo.

Namestite baterijo 9HC120LT



POZOR: Pred (raz)montiranjem orodja preverite, da je gumb za nastavev hitrosti (2) na položaju OFF.

Da bi namestili baterijo istočasno potisnite obe zaponki (Sl. 9) in vstavite baterijo v orodje dokler ni pritrjena. Da bi jo odstranili istočasno pritisnite zaponki in izvlecite baterijo iz orodja (Sl. 10).

NAPAJALEC (v dodatni dobavi)



POZOR: Za vašo osebno varnost morate PREBRATI in RAZUMETI navodila za uporabo napajalca 9HP120LT pred uporabo.

Namestitev napajalca 9HP120LT (10)



POZOR: Pred (raz)montiranjem orodja preverite, da je gumb za nastavev hitrosti (2) na položaju OFF.

Da bi namestili napajalec istočasno potisnite obe zaponki (Sl. 11) in vstavite napajalec v orodje dokler ni pritrjen. Da bi ga odstranili istočasno pritisnite zaponki in izvlecite napajalec iz orodja (Sl. 12).

PREDEN ZAŽENETE ORODJE

Prepričajte se, da:

- je električni sistem skladen z značilnostmi navedenimi na etiketi ter da so napajalni kabel in vtič v popolnem stanju (ko se orodje uporablja z napajalec 9HP120LT);
- je baterija v popolnem stanju ter polna (glej prikaz nivoja polnjenja baterije);
- stikalo ON/OFF dela pravilno z izklopljenim napajalcem 9HP120LT/baterijo 9HB125LT/9HB120LT;
- so vsi deli orodja pravilno sestavljeni in da ni znakov poškodb;
- niso prezračevalne reže zapolnjene.

PRIŽIGANJE IN USTAVLJANJE

- **Prižig:** zavrtite potenciometri gumb (2) in nastavite vrednost hitrosti od 1 do 5. Potisnite stikalni vzvod (7) proti telesu orodja;
- **Ustavljanje:** spustite vzvod in zavrtite potenciometri gumb do položaja OFF.



POZOR: V slučaju neobičajnih vibracij ali če se brusilna blazinica premakne po tem, ko ste zagnali orodje, ga nemudoma ustavite in popravite napako.

NEUSPEŠEN ZAGON

Če se orodje ne zažene, v primeru da:

- 1) **se orodje uporablja z baterijo** – preverite, ali je baterija napolnjena (glej prikaz nivoja polnjenja baterije (9)); preverite, ali je baterija pravilno vstavljena;
- 2) **orodje se uporablja z napajalcem** – preverite, ali imajo roglji na vtiču dober stik; preverite, ali je prisoten tok v vtiču. Preverite tudi, če niso pregorele varovalke ali je tokokrog vezja prekinjen.

VREDNOSTI EMISIJ HRUPA

Podatki o emisijah hrupa, pridobljeni v skladu s standardom EN 62841-1:



Uporabljajte zaščito za sluh

RAVEN ZVOČNEGA TLAKA
RAVEN HRUPA
NEGOTOVOST (K)

HR81M/HR81ML

dB(A)	70
dB(A)	80
dB	3

VREDNOSTI VIBRACIJ

Skupne vrednosti tresljev a_h (vektorska vsota treh smeri) in negotovost K so določene v skladu z EN 62841-1:

		HR81M	HR81ML
3 OSI RAVNI VIBRACIJ (a_h) NEGOTOVOST (K)	m/s^2	2.50	1.85
	m/s^2	0.28	0.20

Prikazane vrednosti emisij so primerljive in se uporabljajo za začasno oceno tveganja izpostavljenosti operaterja med delovnim časom. Primerna ocena delovnega časa mora vključiti tudi prosti tek stroja in obdobja mirovanja. Te vrednosti emisij predstavljajo glavno delo orodja. Če se orodje uporablja za druga dela, z drugačnimi dodatki, ali če ni podvrženo rednemu vzdrževanju, se lahko vrednost emisij med delom bistveno poveča.



POZOR: Navedene meritve se nanašajo na nova orodja. Dnevna uporaba privedejo do spremembe vrednosti vibracij.

VZDRŽEVANJE IN SERVISIRANJE



POZOR: Da bi zmanjšali tveganje poškodb, ugasnite orodje in ga izklopite iz napajanja (ko je stroj povezan na vir moči) ali baterije (ko je stroj povezan na baterijo) preden namestite ali odstranite dodatke, preden ga nastavite ali popravite. Preverite, ali je stikalo na položaju "OFF". Nepredviden zagon lahko povzroči poškodbe.

ČIŠČENJE

Na koncu dela ali ko je to potrebno, odstranite prah iz telesa orodja s pomočjo mehke krpe, pri tem pazite na prezračevalne razere motorja. Uporabnik ne izvaja drugega vzdrževanja.

MAZANJE

Orodje je podmazano z zadostno količino maziva za celo življenjsko dobo pri normalnih delovnih pogojih. Dodatno mazanje ni potrebno.

POPRAVILA

Vzdrževanje in čiščenje notranjih delov, kot so ležaji, zobniki itd. ali drugo, lahko izvaja samo pooblaščen servisna služba.

ODSTRANJEVANJE (DIREKTIVA OEE0)



Samo za države EU: V skladu z evropsko direktivo s področja odpadkov električne in elektronske opreme in njenim izvajanjem v skladu z nacionalnimi standardi, je treba odsluženo električno opremo zbirati ločeno, zato da se lahko zagotovi okolju prijazna reciklaža odpadkov. Ko izdelek odsluži, ga ne smete odvreči v okolje ali med gospodinjne odpadke. Izdelek morate odpeljati v pooblaščen zbirni center (za več informacij o pravilnem odstranjevanju izdelka v skladu z zakonodajo, se obrite na lokalne oblasti). S pravilnim odstranjevanjem izdelka boste poskrbeli za zdravje in zaščito okolja. Kršitelji bodo za nepravilno odstranjevanje izdelka kaznovani.

Rezervni deli Rupes BIGFOOT iBrid NANO iBrid tool;

HR81M	– Kratki vrat Rupes BIGFOOT NANO iBrid tool
HR81ML	– Dolgi vrat Rupes BIGFOOT NANO iBrid tool
9HC120LT	– Li-IONSKI polnillec baterije
9HB125LT/9HB120LT	– Li-IONSKA baterija
9HP120LT	– Napajalec Rupes BIGFOOT NANO iBrid tool

IZJAVA EU O SKLADNOSTI

Pod lastno odgovornostjo izjavljamo, da je orodje narejeno v skladu z direktivami:

2006/42/ES, 2014/30/EU, 2011/65/EU.

Preizkusi so bili izvedeni v skladu z naslednjimi standardi:

EN 62841-1:2015 + AC:2015;

EN IEC 62841-2-3:2021 + A11:2021;

EN 62841-2-4:2014 + AC:2015;

EN 62233:2008 + AC:2008;

EN IEC 55014-1:2021;

EN IEC 55014-2:2021;

EN IEC 61000-3-2:2019 + A1:2021;

EN 61000-3-3:2013 + A1:2019 + A2:2021;

IEC EN 63000:2018.

Vermezzo (MI), 01/09/2023

Tehnična datoteka se nahaja pri:

RUPES S.p.A.











Via Marconi, 3/A - Loc. Vermezzo
20071 - VERMEZZO CON ZELO (MI) - Italija

RUPES[®] S.p.A. a socio unicc

The President

G. Valentini

SLOVENSKY

Prehľad štítkov zariadení, ktoré obsahujú informácie týkajúce sa bezpečnosti			
	VAROVANIE: Aby sa znížilo riziko úrazu si užívateľ musí prečítať návod na obsluhu		
	CE označenie pre trh EÚ		Jednosmerný prúd
	Noste ochranu proti opotrebeniu sluchu		Noste rukavice
	Noste ochranu proti poškodeniu zraku		Noste masku
	Likvidácia po vyradení z prevádzky (SMERNICA OEEZ)		Produkt obsahuje lítium-ión. Nevyhadzujte tento produkt s komunálnym odpadom
	Euroázijská značka zhody	Ah	Ampér za hodinu
Wh	Watt za hodinu	V	Volt
n0	Voľnobežné otáčky	/min	Za minútu
	Šípka - konajte v smere naznačenom smerom šípky		

TECHNICKÉ ŠPECIFIKÁCIE

TYP	HR81M	HR81ML
Napätie (VDC)	10.8 / 12	10.8 / 12
RPM *	2000-5000*	2000-5000*
Životnosť batérie (min)	~ 30**	~ 30**
Doba nabíjania (min)	~ 20**	~ 20**
Elektronická regulácia otáčok	•	•
Predistenie	•	•
Pozvoľný rozbeh	•	•
LED kontrolka	•	•
Rozmery (mm)	287x70x47***	332x70x47***
Hmotnosť (g)	470***	520***

* 2000 RPM ak je tlačidlo na reguláciu rýchlosti otáčok (2) v polohe 1, 2800 RPM v polohe 2, 3500 RPM v polohe 3, 4300 RPM v polohe 4, 5000 otáčok za minútu v polohe 5.

** Hodnota sa týka používania batérie 9HB125LT/9HB120LT, ktorá je plne nabitá s nabíjačkou 9HC120LT a normálneho používania s RUPES leštičkami HR81M / HR81ML a funkčnou obežnou dráhou jednotky 12mm a Ø30mm vyrovnávacou podložkou.

*** Merané bez funkčného celku, batérie a zdroja napájania.

 **PQZOR!** Preberite vsa varnostna opozorila, navodila, primere in specifikacije, ki so priložena temu električnemu orodju. Če ne upoštevate vseh navodil, ki so opisana spodaj, lahko pride do električnega udara, požara ali hude poškodbe. **Vsa opozorila in napotila shranite, ker jih boste v prihodnje še potrebovali.** Bezpečnostne pokyny a pokyny na prevenciu úrazom sú uvedené v brožúre „BEZPEČNOSTNÉ POKYNY“, ktorá je neoddeliteľnou súčasťou týchto dokumentov. Tento návod na obsluhu obsahuje ďalšie informácie požadované pre špecifické použitie nástroja.

SPRÁVNE POUŽITIE

 **POZOR: NESTLÁČAJTE TLAČIDLO NA ZAISTENIE HRIADELA (6) POČAS POUŽÍVANIA! TLAČIDLO STLAČTE IBA VTEĎY, KEĎ JE SPÍNAČ (2) V POLOHE OFF**

- Tento nástroj je určený na použitie ako leštič, brúska, čistič, kefovač.
- Tento nástroj nie je určený na použitie pre kefovanie kovu a rezanie. Použitie tohto nástroja k nezamýšľaným použitiam môže spôsobiť nebezpečenstvo a zranenia osôb.
- Nástroj musí byť používaný s príslušenstvom, ktoré boli špeciálne navrhnuté alebo odporúčané výrobcom. Upevnenie príslušenstva k nástroju nezaručuje bezpečnú prevádzku.
- Menovité otáčky príslušenstva musia byť aspoň ekvivalentné maximálnej rýchlosti uvedenej na nástroji. Používanie príslušenstva pri rýchlostiach nad menovitou rýchlosťou môže spôsobiť ich poškodenie alebo výbuch.
- Vonkajší priemer a hrúbka príslušenstva musia zodpovedať špecifikáciám nástroja. Príslušenstvo s nesprávnymi rozmermi nemôžu byť vhodne chránené alebo ovládané.
- Konfigurácia príslušenstiev musí zodpovedať nástroju. Použitie príslušenstva, ktoré nemôže byť úplne namontované na nástroj môže mať za následok nerovnováhu, nadmerné vibrácie a v nemožnosť ovládania nástroja.

- **Nepoužívajte poškodené príslušenstvo.** Pred použitím skontrolujte všetko príslušenstvo. Ak nástroj alebo príslušenstvo spadnú, skontrolujte, či nie je poškodené, alebo inštalujte nové príslušenstvo. Po kontrole alebo inštalácii príslušenstva, skontrolujte funkčnosť nástroja pri maximálnych otáčkach a bez zaťaženia po dobu jednej minúty, buďte v bezpečnej vzdialenosti. Ak je príslušenstvo poškodené rozbije sa počas tejto skúšky.
- **Musíte nosiť odporučené osobné ochranné prostriedky.** V závislosti na práci použite tvárový štít a ochranné okuliare. Podľa potreby nosite ochrannú masku proti prachu, ochranu sluchu, ochranné rukavice a pracovnú zásteru schopnú chrániť pred malými kúskami brusiva alebo obrobkov. Ochrana očí musí byť schopná zastaviť letiace úlomky vznikajúce pri rôznych činnostiach. Ochranná maska proti prachu alebo respirátor musia byť schopné odfiltrovať častice vznikajúce pri prevádzke. Dlhodobé vystavenie vysokej intenzite hluku môže spôsobiť stratu sluchu.
- **Udržujte okolostojace osoby v bezpečnej vzdialenosti od pracovného priestoru.** Každý, kto vstupuje do pracovného priestoru musí nosiť osobné ochranné pomôcky. Úlomky obrobku alebo zlomený pracovný nástroj môžu odletieť a spôsobiť zranenie mimo bezprostrednej oblasti prevádzky.
- **Náradie držte vždy pevne v ruke (ách) počas štartu.** Reakčný moment motora, ako sa rozbíha na plnú rýchlosť, môže spôsobiť, že sa nástroj prekrúti.
- **Použite svorky na podržanie obrobku, vždy keď to potrebujete.** Nikdy nedržte pri používaní malý obrobok v jednej ruke a nástroj v druhej. Uzatváranie malého obrobku umožňuje použiť ruku (y) na ovládanie nástroja. Materiály zaokrúhleného tvaru, ako valcovité tyče, potrubia alebo trubky, majú tendenciu sa počas spracovania otáčať, s rizikom, že môžu zasiahnuť pracovníka obsluhy.
- **Umiestnite kábel z dosahu rotujúceho nástroja.** Ak stratíte kontrolu, môže sa kábel rozrezať alebo zachytiť a vaša ruka alebo paža môžu byť vtiahnuté do rotujúceho nástroja.
- **Nikdy nekladte elektrické náradie, kým sa príslušenstvo úplne nezastaví.** Otáčajúce sa príslušenstvo sa môže zachytiť o povrch a vytiahnuť náradie mimo vašu kontrolu.
- **Po výmene opornej dosky a/alebo brúsneho listu sa uistite, či tieto sú správne upevnené.** Uvoľnené regulačné zariadenie sa môže neočakávane posunúť a spôsobiť stratu ovládania nad zariadením, volné otáčajúce sa časti budú násilne vyhodené.
- **Nespúšťajte elektrické náradie pri prenášaní.** Náhodný kontakt s otáčajúcim sa príslušenstvom by sa mohol zachytiť o váš odev a vtiahnuť zariadenie do vášho tela.
- **Pravidelne čistite vetracie otvory elektrického náradia.** Ventilátor motora vtiahne prach dovnútra krytu a nadmerné nahromadenie kovového prachu môže spôsobiť úraz elektrickým prúdom.
- **Neprevádzkujte elektrický nástroj v blízkosti horľavých materiálov.** Iskry môžu tieto materiály zapáliť.
- **Nepoužívajte príslušenstvo vyžadujúce použitie chladiacich kvapalín.** Použitie vody alebo inej chladiacej kvapaliny môže mať za následok úraz elektrickým prúdom.

SPRÁVNA MANIPULÁCIA

Nástroj je určený pre ovládanie jednou rukou pri leštení, kefovaní, čistení a brúsení.

ČASTI NÁRADIA

- | | |
|---|--|
| 1 - Identifikačný štítok | 8 - Batéria 10,8V kód 9HB125LT/9HB120LT (voliteľné) |
| 2 - ON / OFF / gombík na reguláciu rýchlosti | 9 - Úroveň batérie LED |
| 3 - Vyrovnávacia podložka (nie je súčasťou dodávky) | 10 - Zdroj napájania 9HP120LT (voliteľné) |
| 4 - Disková podložka so suchým zipsom | 11 - Funkčná jednotka hriadeľa: Červená obežná dráha 12, Modrá obežná dráha 3, Zelená rotačná verzia |
| 5 - Vetracie otvory motora | 12 - Predĺžovací hriadeľ 291.390 |
| 6 - Tlačidlo na zaistenie hriadeľa | |
| 7 - ON/OFF páka vypínača | |

MOTOR

VAROVANIE: Ak chcete znížiť riziko zranenia, mali by ste používať s týmto výrobkom len Li-ion batériu 9HB125LT/9HB120LT alebo Zdroj napájania 9HP120LT (voliteľné) pre prívod energie do motora.

Tento nástroj je prevádzkovaný jednosmerným motorom. Vzhľadom k tomu, iné batérie ako tie, ktoré ponúka Rupes, neboli testované s týmto výrobkom, používanie iných batérií s týmto nástrojom by mohlo spôsobiť zranenie alebo poškodenie majetku.

VYPÍNAČ

VAROVANIE: Ak chcete znížiť riziko zranenia, otočte gombíkom po každom použití (2) do polohy OFF.

Ak chcete prístroj zapnúť, otočte gombíkom potenciometra (2) a nastavte rýchlosť na hodnotu od 1 do 5. Stlačením páky vypínača (7) smerom k telu nástroja. Ak ho chcete vypnúť, uvoľnite páčku a otočte gombík potenciometra až do polohy OFF.

ELEKTRONICKÝ REGULÁTOR

Hlavné funkcie elektrického regulátoru sú: Regulácia otáčok, ochrana batérie a motora, stav nabitia batérie, pozvoľný rozbeh.

Regulácia otáčok

Rýchlosť vášho náradia možno meniť otočením gombíka na reguláciu otáčok (2) do požadovanej polohy. Gombík na reguláciu otáčok (2) možno nastaviť na akúkoľvek rýchlosť medzi 2000 a 5000 otáčok za minútu.

Batérie a ochrana motora

Elektronická ochrana chráni motor a batérie pred prehriatím. Tiež zaručuje ich dlhšiu životnosť.

UPOZORNENIE: V prípade nadprúdu spôsobeného opakovanými spusteniami alebo nadmerným preťažením ochrana prúdu vypne náradie a červená blikajúca kontrolka zobrazí stav nabitia batérie.

Stav nabitia batérie

LED zobrazujúci stav nabitia batérie ukazuje stav nabitia batérií meniac farbu:

- ZELENÁ: od 100% do 50% nabitie batérie
- ŽLTÁ: od 50% do 20% nabitie batérie
- ČERVENÁ: od 20% do 0% nabitie batérie
- ČERVENÁ BLIKÁ: 0% nabitia batérie: nástroj sa nespustí.

Pozvoľný rozbeh

Pozvoľný rozbeh zaručí ochranu motora a batérie a zníži riziko zranenia prevádzkovateľa.

SPUSTENIE

Pred uvedením nástroja do prevádzky zabezpečte, aby:

- Bolo balenie kompletne a nevykazovalo známky poškodenia pri skladovaní alebo preprave;
- Nástroj je celkový; skontrolujte, či je počet a typ častí v súlade s tým, čo je uvedené v tomto návode.

MONTÁŽ PRÍSLUŠENSTVA



VAROVANIE: Pred (de)montážou nástroja zabezpečte, aby bol gombík na reguláciu rýchlosti (2) v polohe OFF.



VAROVANIE: Netlačte na skrutku, mohla by sa zlomiť. **Maximálna povolená sila na skrutku je 2 Nm.** Na skrutkovanie použite len smere v smere hodinových ručičiek, keď je nástroj umiestnený tak ako vidíte na Obr. 4 a Obr. 6 (na odskrutkovanie použite smer proti smeru hodinových ručičiek).

PROTIZÁVAŽIE

Stlačte tlačidlo na zaistenie hriadeľa (6) (obr. 1) a priskrutkujte prístroj na hriadeľ. Použite dodaný kľúč a podržte protizávažie (Obr.3).

DISKOVÁ PODLOŽKA ALEBO KEFA (poskytnuté, alebo voľiteľné)

Duálna akčná verzia (obr.4): Vložte diskovú podložku/ kefu do červeného / modrého hriadeľa (4) a priskrutkujte ho k hriadeľu (držte ho dodaným kľúčom). Ak ho chcete odstrániť, podržte držač hriadeľ s poskytnutým kľúčom a vyskrutkujte ho.

Rotačná verzia (obr.5): Vložte diskovú podložku / kefu do zeleného hriadeľa (4), podržte tlačidlo na zaistenie hriadeľa (6) a priskrutkujte diskovú podložku na hriadeľ (obr. 6). Ak ho chcete odstrániť, podržte zaistovacie tlačidlo hriadeľa (6) a vyskrutkujte ho.

MONTÁŽ PRÍSLUŠENSTVA 291.390

Stlačte tlačidlo blokovania hriadeľa (6) (obr.1) a na hriadeľ nástroja priskrutkujte nadstavec (obr. 13).

Používajte iba toto príslušenstvo:

- 9.BF3030 - Tvrdá nylonová kefa
- 9.BF3015 - Mäkká nylonová kefa
- 9.BF3000 - Kefa z konských vlasov
- 997.001 - Brusný tanier ø 30 na leštenie
- 995.001 - Brusný tanier ø 30 na suchý zips

VYROVNÁVACIA PODLOŽKA (Nie je súčasťou dodávky)

UPOZORNENIE: Príslušenstvo musí byť dimenzované minimálne na rýchlosť, ktorá je odporúčaná na výstražnom štítku na náradí. Príslušenstvo bežiacie nad menovitou rýchlosťou sa môže rozpadnúť a spôsobiť zranenie.

Výkon príslušenstva musí byť vždy vyšší ako rýchlosť nástroja, ako je uvedené na štítku náradia.

Zostavte vyrovnávaciu podložku (3) (obr. 7) na suchý povrch diskovej podložky (4). Stlačte vyrovnávaciu podložku, aby ste ju pripojili k diskovej podložke.

BATÉRIA (poskytnutá alebo voľiteľná)



VAROVANIE: Vyvarujte sa skartovania kontaktov. Vyvarujte sa mechanickému poškodeniu batérie. Neotvárajte ju ani nerozoberajte. Riadte sa pokynmi na ochranu pred požiarom a výbuchom. Udržujte sa mimo dosah otvoreného ohňa, horúcich povrchov a zdrojov zapálenia.

Teplota vyššia ako 45°C znižuje výkon batérie. Vyvarujte sa dlhodobému pôsobeniu tepla alebo slnečného svitu. Skladujte pri izbovej teplote (cca. 20°C) pri cca 20 ~ 60% nominálnej kapacity. Každých šesť mesiacov skladovania, nabite batériu ako obvykle.

Zamýšľané použitie

Batéria 9HB125LT/9HB120LT (viď obr. 9), sa používa ako zdroj energie pre Rupes BIGFOOT iBrid NANO nástroj HR81M / HR81ML.

Špecifikácie 9HB125LT/9HB120LT batérie



POZOR: technické údaje sú na štítku batérie 9HB125LT/9HB120LT

POZOR: aby sa znížilo riziko zranenia alebo výbuchu, nikdy nezapaľujte ani nespájajte batériu nástroja, aj keď je poškodená, nefunguje alebo je úplne vybitá. Pri spaľovaní vznikajú toxické výpary a toxický materiál.

Model	Chémia	Napätie (V)	Kapacita (Ah)	Energia (Wh)	Hmotnosť (Kg)
9HB125LT	Lítium-ión	10,8	2,5	27±27,75	0,183±0,005
9HB120LT	Lítium-ión	10,8	2,0	21,6	0,183±0,005



 **Upozornenie: Nabíjajte Rupes Li-ion batériu 9HB125LT/9HB120LT iba v nabíjačke batérií Rupes Li-ION 9HC120LT. Iné typy batérií môžu spôsobiť zranenie a poškodenie. Batéria tohto nástroja a nabíjačka nie sú kompatibilné so systémami NiCd alebo NiMH.**

Kedy nabíjať

Batéria nástroja nabíjajte podľa potreby. Batéria hybridného nástroja Rupes BIGFOOT NANO nevyvíja "pamäť", keď je nabitý po iba čiastočnom vybití. Nie je nutné vybiť batériu nástroja pred tým, ako ju uložíte na nabíjačku. Použite indikátor úrovne nabitia Batérie 9HB125LT/9HB120LT na hybridnom nástroji Rupes BIGFOOT NANO HR81M / HR81ML aby ste zistili, kedy nabíjať Rupes batérie.

Nabíte batériu 9HB125LT/9HB120LT



Batéria (y) obsiahnutá v súprave musí byť pred použitím nabitá. Poskytovaná batéria je nabitá <30%. Aby bolo možné nabíjať pripojte Li-ion batériu do 9HC120LT nabíjacej stanice, kým sa nabíjanie neskončí.

  **VAROVANIE: Pre vašu osobnú bezpečnosť, si pred použitím musíte prečítať a porozumieť návodu nabíjacej stanice 9HC120LT.**

Namontujte batériu 9HB125LT/9HB120LT

 **VAROVANIE: Pred (de)montážou nástroja zabezpečte, aby bol gombík na reguláciu rýchlosti (2) v polohe OFF.** Aby bolo možné namontovať batériu, zatlačte obe spony (obr. 9) naraz a vložte batériu do nástroja, kým sa nezafixuje. Za účelom demontáže stlačte dve spony súčasne a vytiahnite batériu z nástroja (Obr.10)

NAPÁJANIE (poskytnuté alebo voliteľné)

  **VAROVANIE: Pre vašu osobnú bezpečnosť, si pred použitím musíte prečítať a porozumieť návodu na zdroj napájania 9HP120LT.**

Namontujte zdroj napájania 9HP120LT. (10)

 **VAROVANIE: Pred (de)montážou nástroja zabezpečte, aby bol gombík na reguláciu rýchlosti (2) v polohe OFF.** Aby bolo možné namontovať zaistenie na zdroj napájania, zatlačte obe spony (obr. 11) naraz a vložte zaistenie na zdroj napájania do nástroja, kým sa nezafixuje. Za účelom demontáže stlačte dve spony súčasne a vytiahnite zaistenie zdroja napájania z nástroja (Obr.12).

PRED SPUSTENÍM NÁSTROJA

Zaistite, aby:

- Elektrický systém bol v súlade s charakteristikami uvedenými na etikete a napájací kábel a zástrčka boli v perfektnom stave (keď je nástroj použitý s zdroj napájania 9HP120LT);
- Batéria bola v perfektnom stave a je nabitá (pozrite si indikátor úrovne nabitia batérie);
- Spínač ON / OFF pracoval správne s odpojeným zdrojom napájania 9HP120LT / batérie 9HB125LT/9HB120LT;
- Všetky časti nástroja boli vhodne zostavené a neboli tam žiadne známky poškodenia;
- Vetracie otvory nie sú upchané.

SPUSTENIE A ZASTAVENIE

- Ak chcete prístroj spustiť, otočte gombíkom potenciometra (2) a nastavte rýchlosť na hodnotu od 1 do 5. Stlačením páky vypínača (7) smerom k telu nástroja.
- Ak ho chcete zastaviť, uvoľnite páčku a otočte gombík potenciometra až do polohy OFF.

 **POZOR: ak sú po spustení nástroja neobvyklé vibrácie alebo nesúlad vyrovnávacej podložky, vypnite ihneď nástroj a odstráňte poruchu.**

ZLYHANIE ŠTARTU

Ak sa nepodarilo nástroj spustiť, v prípade, že:

- 1) **stroj je používaný s batériou** - uistite sa, že je batéria nabitá (pozrite si indikátor stavu nabitia batérie (9)); uistite sa, že batéria bola vložená správne;
- 2) **stroj sa používa s napájacím zdrojom** - skontrolujte, či hroty na zástrčku robia dobrý kontakt v zásuvke; skontrolujte, či je k dispozícii v zástrčke prúd. Tiež skontrolujte prepálené poistky alebo otvorte ističe v linke.

HODNOTY EMISIE HLUKU

Hodnoty emisií hluku zistené podľa EN 62841-1:



Používajte ochranu sluchu

	HR81M/HR81ML	
ÚROVEŇ HLADINY ZVUKU	dB(A)	70
HLADINA AKUSTICKÉHO VÝKONU	dB(A)	80
NEISTOTA (K)	dB	3

HODNOTY EMISIE KMITANIA

Celkové hodnoty vibrácií a_h (súčet vektorov v troch smeroch) a neistota K zistená podľa EN 62841-1:

	HR81M	HR81ML
3 OSOVÁ VIBRAČNÁ ÚROVEŇ (a _h)	m/s ²	1.85
NEISTOTA (K)	0.28	0.20

Zobrazené hodnoty emisií sú porovnateľné a majú byť použité na predbežné stanovenie rizikovej expozície obsluhy počas pracovnej doby. Vhodné vyhodnotenie pracovnej doby musí tiež obsahovať voľnobež a obdobie zastavenia nástroja. Tieto hodnoty emisií predstavujú hlavné aplikácie nástroja. V prípade, že sa nástroj používa pre iné aplikácie s ďalšími doplnkami, alebo ak nepodstupuje pravidelnú údržbu, môžu sa emisné hodnoty výrazne zvýšiť počas prevádzky.



NEBEZPEČENSTVO: Uvedené rozmery sa vzťahujú na nové nástroje. Denné používanie spôsobuje, že hodnoty hluku a vibrácií sa zmenia.

OPRAVA A OBSLUHA



VAROVANIE: Aby sa znížilo riziko úrazu, vypnite jednotku a odpojte ju od zdroja napájania (ak je prístroj pripojený k zdroju napájania) alebo batérie (ak je prístroj pripojený k batérie) pred inštaláciou alebo odobratím príslušenstva, pred nastavením alebo pred vykonávaním opravy. Uistite sa, že vypínač je v polohe "OFF". Náhodné zapnutie by mohlo spôsobiť úraz

ČISTENIE

Na konci každej pracovnej smeny, alebo v prípade potreby, odstráňte prach a nečistoty z tela nástroja mäkkou handričkou, pričom osobitnú pozornosť venujte vetracím otvorom motora. Užívateľ nesmie vykonávať žiadnu ďalšiu údržbu.

MAZANIE

Tento nástroj bol mazaný s dostatočným množstvom vysoko kvalitného maziva na celú dobu životnosti jednotky za normálnych prevádzkových podmienok. Žiadne ďalšie mazanie nie je nevyhnutné.

OPRAVY

Údržba a čistenie vnútorných častí, ako sú guľôčkové ložiská, ozubených kolies atď či iných subjektov, musí byť vykonané iba v servisnej dielni autorizovaného zákazníka.

LIKVIDÁCIA (SMERNICA OEEZ)



Iba pre krajiny EÚ: Podľa európskej smernice o odpade z elektrických a elektronických zariadení a jej implementácii v zhode s národnými normami sa elektrické zariadenie po skončení životnosti musí odovzdať ako separovaný zber, aby sa mohlo recyklovať spôsobom s ohľadom na životné prostredie. Keď výrobok dosiahne koniec životnosti, nesmie sa rozptýliť do prostredia alebo vyhodiť ako domový odpad. Musí sa zlikvidovať v autorizovaných recyklačných centrách (skontaktujte sa s miestnymi orgánmi pre informácie, kde sa výrobok má zlikvidovať podľa zákona). Správna likvidácia výrobku prispieva k ochrane zdravia a zachovaniu životného prostredia. Nelegálna likvidácia výrobku vedie k udeleniu pokút voči páchatelom.

Čísła súčastí nástroja BIGFOOT iBrid NANO spoločnosti Rupes:

HR81M	– Krátke hrdlo nástroja BIGFOOT iBrid NANO spoločnosti Rupes
HR81ML	– Dlhé hrdlo nástroja BIGFOOT iBrid NANO spoločnosti Rupes
9HC120LT	– Nabíjačka Li-ION batérií
9HB125LT/9HB120LT	– Sada Li-ION batérií
9HP120LT	– Napájací zdroj nástroja BIGFOOT iBrid NANO spoločnosti Rupes

EÚ VYHLÁSENIE O ZHODE

Vyhlasujeme na svoju vlastnú zodpovednosť, že uvedený nástroj je v zhode s nasledujúcimi smericami:

2006/42/ES, 2014/30/EÚ, 2011/65/EÚ.

Skúšky boli vykonané v súlade s normou:

EN 62841-1:2015 + AC:2015;

EN IEC 62841-2-3:2021 + A11:2021;

EN 62841-2-4:2014 + AC:2015;

EN 62233:2008 + AC:2008;

EN IEC 55014-1:2021;

EN IEC 55014-2:2021;

EN IEC 61000-3-2:2019 + A1:2021;

EN 61000-3-3:2013 + A1:2019 + A2:2021;

IEC EN 63000:2018.

Vermezzo (MI), 01/09/2023

Technický súbor na:

RUPES S.p.A.











Via Marconi, 3/A - Loc. Vermezzo

20071 - VERMEZZO CON ZELO (MI) - Taliansko

RUPES[®] S.p.A. a socio unicc

The President

G. Valentini

Summary of device labels containing safety information			
	DİKKAT: Yaralanma riskine karşı kullanıcı kılavuzu okumalıdır		
	CE: Avrupa birliği işareti		Direkt akım
	Kulak koruyucu kullanın		Eldiven kullanın
	Göz koruyucu kullanın		Maske takın
	Kullanımdan kaldırılanların bertarafı (WEEE DİREKTİFİ)		Lityum ion içerikli ürün, ev çöpü ile karıştırmayın
	Avrasya Uygunluk işareti	Ah	Amper saat
Wh	Watt saat	V	Volt
n0	Yüksüz hız	/min	Dakikada
	Ok, ok yönünde çalışınız		

TEKNİK BİLGİLER

TİP	HR81M	HR81ML
Voltaj (VDC)	10.8 / 12	10.8 / 12
Devir dk *	2000-5000*	2000-5000*
Akü ömrü (dk)	~ 30**	~ 30**
Şarj zamanı (dk)	~ 20**	~ 20**
Elektronik devir ayarı	•	•
Aşırı yük koruma	•	•
Yumuşak başlama	•	•
LED gösterge	•	•
Ebat (mm)	287x70x47***	332x70x47***
Ağırlık (gr)	470***	520***

* Hız ayar düğmesi (2) birinci konumdayken dakikadaki devir sayısı (RPM) 2000, ikinci konumdayken 2800, üçüncü konumdayken 3500, dördüncü konumdayken 4300 ve beşinci konumdayken de 5000'dir.

** Değer:9HB125LT/9HB120LT akünün, 9HC120LT şarj cihazı ile tam şarj olup Rupes HR81M ve HR81ML ile normal kullanımında, 12mm orbit ve 30 mm taban ile kullanımına göredir.

*** Aksesuar, akü ve güç cihazı hariç ölçümdür.

 **UYARI!** Bu elektrikli aletle birlikte verilen tüm güvenlik uyarıları, talimatlar, görseller ve teknik özellikleri okuyun. Aşağıda listelenen talimatların tümüne uygun hareket etmemek elektrik çarpması, yangın ve/veya ağır yaralanmaya sonuçlanabilir. **Bütün uyarıları ve talimat hükümlerini ileride kullanmak üzere saklayın.** Güvenlik ve kaza önleme talimatları, bu belgelerin ayrılmaz parçası olan "GÜVENLİK TALİMATLARI" kitapçığında belirtilmiştir. Bu kullanım talimatları kılavuzu takıma özel kullanım için gereken ek bilgileri gösterir.

DOĞRU KULLANIM

 **DİKKAT: ŞAFT KILITLEME DÜĞMESİNE (6) KULLANIM SIRASINDA BASMAYIN. DÜĞMEYE SADECE ŞALTER (2) OFF KONUMUNDA İKEN BASIN.**

- Bu alet bir parlatıcı, temizleyici, zımpara ve fırça makinesi olarak kullanılmak üzere tasarlanmıştır.
- Bu alet düzleme, metal fırça ile taşlama ve kesme işlemleri için kullanılamaz. Amaç dışı kullanımlar kaza ve yaralanmaya neden olabilir.
- Bu alet sadece üretici tarafından tasarlanan ve tavsiye edilen aksesuarlar ile kullanılmalıdır. Aksesuarın alet üzerinde monte edilmiş olması güvenli bir kullanımı garantilemez.
- Aksesuarların azami devir hızı en azından alet üzerinde belirtilen maksimum hıza eşit olmalıdır. Daha düşük hıza sahip aksesuarlar parçalanmaya ve fırlamaya neden olabilir.
- Aksesuarların dış çapı ve kalınlığı alete uygun olmalıdır. Yanlış boyutlarda olan aksesuarlar alete uyum sağlamaz.
- Aksesuarların özellikleri alete uyumlu olmalıdır. Aksi durumda dengesiz, vibrasyonlu ve kontrolsüz bir çalışma ortaya çıkacaktır.
- Hasarlı aksesuarlar kullanmayınız. Kullanımdan önce kontrol ediniz. Alet veya aksesuar yere düşer ise hasar olup olmadığını kontrol ediniz. Bir aksesuarı taktikten sonra bir dakika süre ile tam devirde ve boşta çalıştırarak kontrol ediniz. Hasarlı aksesuarlar bu deneme sonucu parçalanacaktır.
- Koruyucu kişisel ekipmanlarınızı giyin. Yapılacak uygulamaya bağlı olarak yüz koruyucu siperlik veya koruyucu gözlük kullanın. Gerektiği takdirde toz maskesi, kulak koruyucuları, eldiven ile zımpara parçaları ve sıçrayan maddeleri

durdurabilen bir önlük giyin. Göz koruyucu ekipman çeşitli uygulamalar sonucu oluşan ve sıçrayan kıymık parçalarını engelleyebilir nitelikte olmalıdır. Toz maskesi yaptığınız işlem sonucu ortaya çıkan parçacıkları filtreleyebilmelidir. Şiddetli gürültüye uzun süre maruz kalmak işitme kaybına yol açabilir.

- **İşlemi izleyen kişileri çalışma alanından güvenli bir mesafede tutunuz. Çalışma alanına giren herkes koruyucu ekipman giymelidir.** Üzerinde çalışılan nesnenin parçaları veya kırık bir aksam uçup mevcut çalışma alanının dışında da yaranmalara sebep olabilir.
- **Başlatma esnasında cihazı her zaman elinizle sıkıca kavrayın.** Cihazın reaksiyon momenti tam hıza erişirken cihazın dönmesine sebep olabilir.
- **Mümkün oldukça üzerinde çalıştığınız nesneyi desteklemek için kelepçeler kullanın. Bu elektrikli aleti hiç bir zaman bir elinizle çalıştığınız nesneyi tutarken tek elinizle tutarak kullanmayın.** İşlenecek parçayı sabitlemek aletin kontrolünü sağlamak için ellerinizi kullanmanıza imkan verir. Silindirik çubuklar, kanallar veya borular gibi yuvarlak biçimli malzemeler, operatöre çarpma riski oluşturacak şekilde işleme sırasında dönme eğilimi taşırlar.
- **Kabloyu dönen aksama değmeyecek şekilde konumlandırın.** Kontrolü kaybederseniz kablo takılabilir veya kesilebilir ve eliniz ya da kolunuz dönen aksama doğru çekilebilir.
- **Dönen aksam tamamen durmadan cihazı asla yere koymayın.** Dönen aksam yüzeye tutunup cihazı kontrolünüzden çıkarabilir.
- **Arkalığı ve/veya zımpara kağıdını değiştirdikten sonra, bunların doğru şekilde sabitlendiklerinden emin olun.** Gevşek ayar tertibatları kontrol kaybına yol açarak beklenmedik şekilde yerinden oynayabilir ve oynar haldeki gevşek parçalar şiddetli bir şekilde fırlatabilir.
- **Cihazı yanınızda taşıırken çalıştırmayın.** Dönen aksamla kazara olan bir temas ile kıyafetiniz alete takılabilir ve vücudunuz aksama doğru çekilebilir.
- **Cihazın havalandırma deliklerini düzenli olarak temizleyin.** Motor fanları ortamdaki tozu içine çekecektir. Aşırı metalik toz birikimi elektrik kazalarına yol açabilir.
- **Cihazı yanıcı maddelerin yanında kullanmayın.** Aletten çıkan kıvılcıklar bu maddeleri tutuşturabilir.
- **Sıvı soğutma gerektiren aksesuarları kullanmayın.** Su ya da diğer sıvı soğutucuların kullanımı elektrik çarpması hatta ölüme sonuçlanabilir.

UYGUN KULLANIM

Bu alet parlatma, fırçalama, temizleme ve zımparalama işlemlerinde tek elle kullanılabilecek şekilde tasarlanmıştır.

MAKİNENİN PARÇALARI

- | | |
|----------------------------------|--|
| 1 - Tanımlama plakası | 8 - Akü 10,8 V 9HB125LT/9HB120LT kod (opsiyonel) |
| 2 - ON/OFF hız ayar düğmesi | 9 - LED pil göstergesi |
| 3 - Ara taban (kutuda yoktur) | 10 - 9HP120LT güç kaynağı (opsiyonel) |
| 4 - Velcro disk taban | 11 - Fonksiyon ünitesi şaftı: Kırmızı 12 orbit, mavi 3 orbit, yeşil rotary hareket |
| 5 - Motor havalandırma delikleri | 12 - Mil uzatması 291.390 |
| 6 - Şaft kitleme düğmesi | |
| 7 - ON/OFF şalteri | |

MOTOR

UYARI : Yaralanma risklerine karşı sadece 9HB125LT/9HB120LT akü veya 9HP120LT güç ünitesi (opsiyonel) kullanınız.

Alet bir DC motor ile çalışır. Rupesin temin ettiğinden farklı aküler bu makine ile denenmemiş olup, hasara neden olabilir.

ŞALTER

UYARI: Yaralanma riskine karşı düğmeyi (2) kullanımdan sonra OFF konumuna getirin.

Aleti açmak için potansiyometre düğmesini (2) çevirin ve deviri 1 ile 5 arası bir değere ayarlayın. Şalter düğmesini (7) makinenin gövdesine doğru itin.

Makineyi kapatmak için şalteri kilitleti konumdan kurtarın ve potansiyometreyi OFF pozisyonuna getirin.

ELEKTRONİK KONTROL

Elektronik kontrolün ana fonksiyonları: Devir kontrolü, akü ve motor koruma, akü seviyesi gösterme ve yumuşak başlangıçtır.

Devir ayarı

Aletin devri, devir ayar düğmesini (2) istediğiniz konuma getirerek sağlanır. Devir düğmesi 2000 ile 5000 arası herhangi bir devire getirilebilir.

Akü ve motor koruma

Elektronik koruma akünün ve aletin aşırı ısınmasını önleyerek her ikisinin de daha uzun ömürlü olmasını sağlar.

NOT: Aşırı yük veya üst üste açıp kapama neticesinde bir aşırı akım oluşabilir, bu durumda akü seviye göstergesi kırmızı yanıp sönmeye başlar.

Akü göstergesi

LED seviye göstergesi akünün doluluk durumuna göre renk değiştirir.

- YEŞİL: %100 - %50 dolu şarj;
- SARI: %50 - %20 dolu şarj;
- KIRMIZI: %20 - 0 dolu şarj;
- KIRMIZI YANIP SÖNME: 0 şarj, makine açılmaz.



Yumuşak başlangıç

Yumuşak başlangıç hem motorun hem de akünün güvenliği içindir, kaza risklerine karşı koruyucu etkisi vardır.

MAKİNEYİ ÇALIŞTIRMA

- Çalışmaya başlamadan önce şunlara dikkat edin:
- Paketin kapalı, tam ve hasar görmemiş olduğuna
 - Makinenin ve aksesuarların eksiksiz olduğuna

AKSESUAR MONTAJI

-  **UYARI:** Monte ve demonte işleminden önce devir ayar düğmesinin (2) OFF konumunda olmasına dikkat edin.
-  **UYARI:** Vidayı zorlamayın kırılabilir. **Tavsiye edilen en yüksek vidalama gücü 2 Nm'dir.** Vidalamak için saat yönüne, aletin şekil 4 ve şekil 6'da gösterilen pozisyonlarda olmasına dikkat ederek vidalayın. Vidayı sökmek için aksi yönde çevirin.

KARŞI AĞIRLIK

Şaft kilid düğmesini (6) bastırın (şekil 1) aletin şaftı üzerine vidalayın. Ağırlık karşılığını sabitlemek için kutudaki anahtar kullanın (şekil 3)

DİSK TABANI VEYA FIRÇA

Çift hareketli versiyon (şekil 4): taban veya fırçayı kırmızı/mavi şaftın içine yerleştirin ve şaftı anahtarla sabitleyerek vidalayın. Yerinden çıkarmak için yine şaftı sabitleyin ve sökerek çıkarın.

Rotary versiyon (şekil 5): Taban veya fırçayı yeşil şaftın (4) içine yerleştirin, şaft kitleme düğmesine bastırın ve diski şaftın üzerine vidalayın (şekil 6). Yerinden çıkartmak için şaft kitleme düğmesini bastırıp (6) sökün.

AKSESUAR MONTAJI 291.390

Mil kilitleme düğmesine (6) (Şek.1) basın ve uzatmayı cihazın miline vidalayın (Şek. 13).

Yalnızca liselenen aksesuarları kullanın:

- 9.BF3030 - Sert naylon fırça
- 9.BF3015 - Yumuşak naylon fırça
- 9.BF3000 - At kılı fırça
- 997.001 - Perdahlama için ø30 disk ped
- 995.001 - Cırtlı ø30 disk ped

ARA TABAN (kutuda yoktur)

 **DİKKAT:** Aksesuarlar en azından makinenin azami devrini karşılamalıdır. Öngörülenin üzerinde bir devir ile dönen aksesuarlar kazaya neden olabilir.

Ara tabanı (3) (şekil 7) disk tabanının (4) velcro yüzeyine tutturun. Tam tutturmak için bastırın.

BATARYA PAKETİ (KUTUDA VEYA OPSİYONEL)

 **UYARI:** Kontakların kısa devre yapmasını önleyiniz. Batarya paketine mekanik hasar gelmemesine dikkat edin. **Açmayın ve parçalarına ayırmayın. Ateşten ve ısı kaynağından uzak tutun, patlayabilir.**

45 C üzerinde ısıda akünün performansı düşer. Isı kaynağı ve direkt güneş ışığından uzak tutun. Oda ısısından (20°C) %20-50 arası şarjlı durumda tutun. Her 6 ayda bir, kullanılmamış olsa bile aküyü şarj edin.

Kullanım amacı

9HB125LT/9HB120LT batarya paketi (şekil 9) Rupes BIGFOOT iBrid NANO HR81M ve HR81ML aletlerin güç kaynağı olarak kullanılır.

9HB125LT/9HB120LT spesifikasyonları

 **UYARI:** Teknik bilgi için batarya paketini etiketine bakın.

 **UYARI:** Kaza ve yaralanma riskini azaltmak için batarya paketini, bitmiş olsa bile, ısıtmayın ve yakmayın. Yakma sırasında toksik dumanlar ortaya çıkacaktır.

Model	Kimyasal	Voltaj (V)	Kapasite (Ah)	Enerji (Wh)	Ağırlık (Kg)
9HB125LT	Lityum ion	10,8	2,5	27±27,75	0,183±0,005
9HB120LT	Lityum ion	10,8	2,0	21,6	0,183±0,005

 **UYARI:** Rupes 9HB125LT/9HB120LT Li-ION batarya paketi sadece Rupes Li-ION 9HC120LT Şarj cihazı ile şarj ediniz. Diğer pil tipleri kişilerin yaralanmasına ya da zarar görmesine neden olabilir. Bu cihazın pil takımı ve şarj cihazı NiCd ya da NiMH sistemleri ile uyumlu değildir.

Ne zaman şarj edilmeli

Cihazınızın pilini siz ve işiniz için uygun olduğu zaman şarj ediniz. Rupes BIGFOOT NANO iBrid cihaz batarya paketi, kısmi deşarjdan sonra tekrar şarj edildiğinde "hafıza" ya almaz. Bu nedenle şarja takmak için pilin tamamının deşarj olması beklemenize gerek yoktur. Batarya paketi ne zaman şarj edilmesi gerektiğini belirlemek için Rupes BIGFOOT NANO HR81M/HR81ML iBrid cihazı 9HB125LT/9HB120LT atarya paketi takımı üzerindeki ledi kullanınız.

Batarya paketi 9HB125LT/9HB120LT (8) şarj edilmesi

Kutunun içindeki batarya paketi kullanımdan önce şarj edilmelidir. İlk geliştikte şarjı %30 civarındadır. 9HC120LT şarj cihazına bağlayıp tam olarak şarj ediniz.



UYARI: Kişisel güvenliğinizi için 9HC120LT şarj cihazının uyarılarını OKUYUNUZ ve ANLAYINIZ.

9HB125LT/9HB120LT batarya paketini yerine takınız.



UYARI: Makineyi sökmeyen ve takmadan önce devir ayar düğmesinin (2) OFF pozisyonunda olmasına dikkat ediniz.

Pil takımını monte etmek için iki klipsi aynı anda itiniz (Şek. 9) ve pil takımını cihaza sabitlenene kadar yerleştiriniz.

Pil takımını demonte etmek için iki klipsi aynı anda itiniz ve pil takımını cihazdan çıkarınız (Şek.10)

GÜÇ KAYNAĞI (sağlanmış veya isteğe bağlı)



UYARI: İşisel güvenliğinizi için, kullanmadan önce 9HP120LT güç kaynağı ünitesi talimatlar manuelini OKUYUNUZ ve ANLADIĞINIZDAN EMİN OLUNUZ.

9HP120LT Güç kaynağının monte edilmesi (10)



UYARI: Cihazı (de)monte etmeye başlamadan önce hız ayarlama düğmesi n (2) OFF konumunda olduğuna emin olunuz.

Güç ünitesini yerine takarken, her iki klipsi de (şekil 11) aynı anda iterek yerine oturtunuz. Yerinden çıkarırken de her iki klipsi aynı anda çekerek aletten çıkarınız.

ÇALIŞTIRMAYA BAŞLAMADAN ÖNCE

Şunları kontrol edin:

- Elektrik sistemi makinenin üzerindeki değerlerle uyumlu, güç kablosu ve fiş hasarsız durumda;
- Batarya paketi şarjlı ve iyi durumda (9HP120LT güç kaynağı ile kullanım durumunda);
- 9HP120LT güç kaynağı / 9HB125LT/9HB120LT batarya paketi bağlı değilken ON/OFF düğmesi düzgün bir biçimde çalışıyor
- Aletin tüm parçaları düzgün monte edilmiş ve görünür bir hasar yok;
- Havalandırma delikleri açık durumda.

BAŞLATMA VE DURDURMA

- **Başlatma:** Potansiyometre düğmesini (2) çevirerek 1 ile 5 arası bir değere getirin. Şalter düğmesini (7) makinenin gövdesine doğru itin;
- **Durdurma:** Şalter düğmesini serbest konuma getirin ve potansiyometre düğmesini OFF konumuna getirin.



UYARI: Makine çalışmaya başladığında sıra dışı bir titreşim veya tabanın uyumsuzluğu gibi bir durum ortaya çıkarsa derhal makineyi kapatın ve sorunu gidirin.

ÇALIŞMAMA DURUMUNDA

Cihaz, aşağıdaki durumlarda başlama hatası veriyorsa:

- 1) **Akü ile kullanım durumunda** – akünün şarjlı olduğunu kontrol edin (şarj seviye konumunu (9) kontrol edin) Akünün doğru takıldığını kontrol edin;
- 2) **Güç kablosu ile kullanım durumunda** – Kablonun ucundaki kontakların priz ile iyi temas ettiğini kontrol edin. Prizde cereyan olduğunu kontrol edin. Ayrıca atmış sigorta veya açık devre kesici olup olmadığını kontrol edin.

GÜRÜLTÜ EMİSYON DEĞERLERİ

Gürültü emisyon değerleri EN 62841-1 uyarınca belirlenmektedir:



Kulak koruyucu takın

	HR81M/HRM81ML	
SES BASINÇ SEVİYESİ	dB(A)	70
SES GÜÇ SEVİYESİ	dB(A)	80
BELİRSİZLİK: (K)	dB	3

TİTREŞİM EMİSYON DEĞERLERİ

Toplam titreşim değerleri a_h (üç yönün vektör toplamı) ve tolerans K EN 62841-1 uyarınca belirlenmektedir:

		HR81M	HR81ML
3 AKSLİ VİBRASYON SEVİYESİ (a _h)	m/s ²	2.50	1.85
BELİRSİZLİK (K)	m/s ²	0.28	0.20

Verilmiş olan değerler kıyaslamalıdır ve çalışanın çalışma sırasında maruz kaldığı riski gösterir. Doğru çalışma saati hesaplaması için makinenin boşta çalıştığı zamanı da ilave etmek gerekir. Bu değerler makinenin ana uygulamaları için verilmiştir, şayet makine farklı aksesuarlarla ile farklı uygulamalarda kullanılıyor veya makinenin periyodik bakımları yapılmıyor ise bu değerler değişecektir.



TEHLİKE: Söz konusu değerler yeni makine içindir. Zaman içinde bu değerler değişebilir.

BAKIM VE SERVİS



UYARI: Yaralanma tehlikesini azaltmak için, makineye aksesuar takılacağı, çıkarılacağı, bakım yapılacağı zaman güç kaynağı (güç kaynağı ile çalışılıyor ise) veya akü'yü (akü ile çalışılıyor ise) çıkarın. Şalterin OFF konumunda olduğuna emin olun.

TEMİZLEME

Her çalışma sonunda veya gerektiği zaman makineyi temiz bir bezle silerek toz ve kirleri alın. Havalandırma deliklerine dikkat edin. Kullanıcı bundan başka bir bakım yapmamalıdır.

YAĞLAMA

Bu makine üstün kaliteli bir yağ ile yağlanmıştır ve normal çalışma şartlarında bu yağ makinanın ömrünün sonuna kadar yetmelidir.

TAMİR

İç parçaların (dişli, rulman vs) bakım ve tamiri sadece servisler tarafından yapılmalıdır.

BERTARAF (WEEE DİREKTİFİ)



Yalnızca AB ülkeleri için: Elektrikli ve elektronik ekipman atıklarına ilişkin Avrupa Direktifine ve ulusal standartlara uygun şekilde uygulanmasına göre ömrünü tamamlayan elektrikli ekipmanlar çevre dostu bir şekilde geri dönüştürülmek üzere ayrıca toplanmalıdır. Bu ürün kullanım ömrünü tamamladığında çevreye veya evsel atık olarak atılmamalıdır. Yetkili geri dönüşüm merkezlerinde bertaraf edilmelidir (ürünün yasalara uygun şekilde nerede bertaraf edileceğini öğrenmek için yerel makamlarla bağlantı kurun). Ürünün doğru şekilde bertaraf edilmesi sağlığın ve çevrenin korunmasına katkıda bulunur. Ürünün yasadışı şekilde bertarafı bu suçlu işleyenler açısından para cezalarını beraberinde getirecektir.

Rupes BIGFOOT iBrid NANO Hibrid makine parça numaraları:

HR81M	- Kısa boyumlu BIGFOOT iBrid NANO makine
HR81ML	- Uzun boyumlu BIGFOOT iBrid NANO makine
9HC120LT	- Li-ION akü şarj cihazı
9HB125LT/9HB120LT	- Li-ION akü paketi
9HP120LT	- BIGFOOT iBrid NANO makine güç paketi

AB UYGUNLUK BEYANI

Sorumluluğu tarafımıza ait olmak üzere, aşağıda belirtilen aletin aşağıdaki direktiflere uygun olduğunu beyan ederiz:

2006/42/AT, 2014/30/AB, 2011/65/AB.

Testler aşağıdaki standartlar uyarınca yapılmıştır:

EN 62841-1:2015 + AC:2015;

EN IEC 62841-2-3:2021 + A11:2021;

EN 62841-2-4:2014 + AC:2015;

EN 62233:2008 + AC:2008;

EN IEC 55014-1:2021;

EN IEC 55014-2:2021;

EN IEC 61000-3-2:2019 + A1:2021;

EN 61000-3-3:2013 + A1:2019 + A2:2021;

IEC EN 63000:2018.

Vermezzo (MI), 01/09/2023

Teknik doküman şu adrestedir:

RUPES S.p.A.

Via Marconi, 3/A - Loc. Vermezzo

20071 - VERMEZZO CON ZELO (MI) - İtalya

RUPES® S.p.A. a socio unicc
The President
G. Valentini

ملخص لمصفات الجهاز التي تحتوي على معلومات السلامة	
تحذير: للحد من خطر الإصابة، يجب على المستخدم قراءة دليل التعليمات	
تيار مستمر	CE علامة لسوق الاتحاد الأوروبي
ارتدِ واقي للأذن	ارتدِ القفازات
ارتدِ القناع	ارتدِ واقي العينين
المنتج يحتوي على ليثيوم-أيون. لا تتلصق من المنتج مع النفايات المنزلية	التخلص من الجهاز الخارج من الخدمة (توجيه التخلص من الأجهزة الكهربائية والإلكترونية)
أهـ	علامة المطابقة الأوروبية الآسيوية
أمبير ساعة	Wh واط ساعة
فولط	V
في الدقيقة	min/ لا يوجد سرعة للحمولة
	n0
	سهم - تحرك في الاتجاه الموضح باتجاه السهم

المواصفات الفنية

النوع	HR81M	HR81ML
(تيار مباشر) (VDC) الفولطية	10.8/12	10.8/12
دورة في الدقيقة	2000-5000	2000-5000*
عمر البطارية (بالدقائق)	~30**	~30**
وقت الشحن (بالدقائق)	~20**	~20**
تحكم إلكتروني بالسرعة	•	•
الحماية من التيار الزائد	•	•
تشغيل خفيف	•	•
LED مؤشر	•	•
الأبعاد (ملم)	287×70×47***	332×70×47***
الوزن (جم)	470***	520***

* 2000 لفة في الدقيقة عندما يكون مقبض ضبط السرعة (٢) في الموضع ١، 2800 دورة في الدقيقة. في الموضع ٢، 3500 دورة في الدقيقة في الموضع ٣، 4300 دورة في الدقيقة في الموضع ٤، 5000 دورة في الدقيقة في الموضع ٥.

** تشير القيمة إلى استخدام مجموعة البطارية 9HB125LT/9HB120LT، المشحونة بالكامل بشاحن 9HC120LT، والاستخدام العادي مع أدوات التلميع HR81M/HR81ML من Rupes والوحدة الوظيفية المدارية ال ٣١ ملم وبطانة عازلة بقطر ٣٠ ملم.

*** تقاس بدون الوحدة الوظيفية: مجموعة البطارية أو مزود الطاقة



تحذير! اقرأ جميع تحذيرات السلامة والتعليمات والرسومات التوضيحية والمواصفات المتوفرة مع أداة الطاقة هذه.

قد يؤدي عدم اتباع جميع الإرشادات المذكورة أدناه إلى حدوث صدمة كهربائية و/أو حرق و/أو إصابة خطيرة. احفظ جميع التحذيرات والإرشادات للرجوع إليها في المستقبل توجد تعليمات السلامة والوقاية من الحوادث في كتيب "تعليمات السلامة" الذي يعد جزءًا لا يتجزأ من هذه الوثائق. يوضح دليل تعليمات التشغيل هذا المعلومات الإضافية اللازمة للاستخدام المحدد للأداة

الاستخدام الصحيح



انتبه: لا تضغط على زر قفل العمود (٦) أثناء الاستخدام! اضغط على الزر عندما يكون المفتاح (٢) في الموضع OFF (إيقاف التشغيل) فقط

- يجب أن تكون الأداة مصممة لتستخدم كأداة تلميع وشفرة وتنظيف وفرشاة.
- هذه الأداة غير مصممة لعمليات تفريش المعادن وقطعها. قد يؤدي استخدام هذه الأداة لأغراض عرضية إلى حدوث مخاطر وإصابات لدى الأشخاص.
- يجب استخدام هذه الأداة مع الملحقات التي صممها الشركة المصنعة خصيصًا أو أوصت بها. لا يؤدي تثبيت ملحقات هذه الأداة إلى ضمان التشغيل الآمن.
- يجب أن تصبح السرعة المقدر للملحقات على الأقل مساوية لأقصى سرعة محددة على الأداة. قد يتسبب استخدام الملحقات بسرعات تزيد عن السرعة المقدر في قطعها أو قذفها في الهواء.
- يجب أن يطابق القطر الخارجي للملحقات وسمكها مواصفات الأداة. لا يمكن حماية الملحقات التي تحتوي على أبعاد غير صحيحة أو التحكم بها بدرجة كافية.
- يجب أن يتطابق تكوين الملحقات مع الأداة. قد يؤدي استخدام الملحقات التي لا يمكن تثبيتها بشكل صحيح على الأداة إلى عدم توازن الأداة وفقدان اهتزازها واستحالة التحكم فيها
- تجنب استخدام الملحقات التالفة. قبل الاستخدام، افحص جميع الملحقات. في حالة سقوط الأداة أو الملحق، تأكد من عدم تلفها أو قم بتفكيك ملحق جديد. بعد فحص الملحق أو تركيبه، افحص تشغيل الأداة بأقصى سرعة دون أن يحمّل لمدة دقيقة واحدة، شريطة أن تكون على مسافة آمنة. إذا كانت الملحقات تالفة فستقطع أثناء هذا الاختبار
- ارتدِ معدات الوقاية الشخصية. اعتمداً على التطبيق، استخدم قناع حماية الوجه أو عيونات أو نظارات السلامة. إذا تطلب الأمر، ارتدِ قناعاً للحماية من الغبار ووسائل حماية للسمع، والقفازات ومئزر ورشة قادر على إيقاف جميع مخلفات الصنفرة وقطعة العمل. يجب أن تكون وسيلة حماية العينين قادرة على إيقاف الحطام المتطاير

الناجم عن مختلف العمليات. يجب أن يكون قناع الحماية من الغبار أو جهاز التنفس قادر على ترشيح الجزيئات الناجمة عن التشغيل. إن التعرض الطويل للضجيج العالي والشديد قد يسبب فقدان السمع.

- أبعد المارّة على مسافة آمنة من مكان العمل. يجب أن يرتدي أي شخص يدخل إلى منطقة العمل معدات الحماية الشخصية. قد يتطاير الحطام الناجم عن التعامل مع قطعة العمل أو المرشحات المكسورة بعيدًا، ويصيب الأشخاص الموجودين بعيدًا عن المنطقة المباشرة للعمل.
- امسك دائمًا الأداة بإحكام بيدك (بيديك) أثناء بدء تشغيلها. عزم رد الفعل للموتور عندما يتسارع إلى السرعة الكاملة قد يتسبب التناقص الأداة.
- استخدم الخطاطيف لتدعيم قطع العمل إذا كان ذلك عمليًا. لا تمسك أبدًا بقطعة العمل الصغيرة في يد والأداة في يد أخرى أثناء الاستخدام. إن القبض على القطعة الصغيرة سيسمح لك باستخدام يدك (بيديك) للتحكم في الأداة. تميل المواد مستديرة الشكل مثل القضبان الأسطوانية أو القنوات أو الأنابيب إلى الدوران أثناء المعالجة، مع خطر إصابة المشغل.
- ضع الكابيل بعيدًا عن الملحق الدائر. إذا فقدت السيطرة على الأداة فإن الكابيل قد ينقطع أو يشبك، وقد تُسحب يدك أو ذراعك إلى الملحق الدائر.
- لا تضع أبدا الأداة التي تعمل بالكهرباء إلى الأسفل حتى يتوقف الملحق الدائر تمامًا. قد يقبض الملحق الدائر على السطح، ويسحب الأداة التي تعمل بالكهرباء بعيدًا عن قبضتك.
- بعد تغيير البطانة الناعمة و/أو الورقة الكاشطة، تأكد من تثبيتها بشكل صحيح. إن أجهزة التعديل المرشحة قد تتحول فجأة وتسبب فقدان السيطرة، وسوف تتطاير المكونات الدائرية بعنف.
- لا تشغيل الأداة التي تعمل بالكهرباء أثناء حملها على جانبك. قد تشبك الملابس العرضية للملحق الدائر ملابسك وتسحب الملحق باتجاه جسمك.
- نظف بانتظام فتحات التهوية للأداة التي تعمل بالكهرباء. سوف تسحب مروحة الموتور الغبار داخل الحاوية، وقد يسبب التراكم الشديد لمساحيق المعادن مخاطر كهربائية.
- لا تشغيل الأداة التي تعمل بالكهرباء بالقرب من المواد سريعة الاشتعال. قد يشعل الشرر هذه المواد.
- لا تستخدم الملحقات التي تحتاج إلى تبريد بالسوائل. قد ينتج عن استخدام الماء أو سوائل التبريد الأخرى صق كهربائية أو صدمة كهربائية.

المناولة الجيدة

إن الأداة مصممة للتشغيل بالتحكم بيد واحدة للتلميع والتنظيف بالفرشاة والتنظيف بدون فرشاة والصفرة.

أجزاء الأداة

- ١ - لوحة تعريف
 - ٢ - ON/OFF (التشغيل/الإيقاف)/مقبض ضبط السرعة
 - ٣ - البطانة العازلة (غير مرئية)
 - ٤ - بطانة القرص بواجهة من الفيلكرو
 - ٥ - فتحات تهوية الموتور
 - ٦ - زر قفل العمود
 - ٧ - ذراع مفتاح ON/OFF (التشغيل/الإيقاف)
- ٨ - مجموعة بطارية ١٠,٨ فولت كود 9HB125LT /9HB120LT (اختيارية)
٩ - مؤشر LED لمستوى البطارية
١٠ - مزود طاقة 9HP120LT (اختياري)
١١ - عمود الوحدة الوظيفية: المدار ١٢ باللون الأحمر، المدار ٣ باللون الأزرق،
الإصدار الدوار باللون الأخضر
١٢ - عمود التمديد

الموتور

تحذير: لتقليل مخاطر الإصابة، يجب استخدام مجموعة بطارية الليثيوم-أيون 9HB125LT/9HB120LT (A) أو مزود الطاقة 9HP120LT (١٠) (اختياري) لإمداد الموتور مع هذا المنتج.

يتم تشغيل الأداة بواسطة موتور تيار مستمر. نظرًا لأن البطاريات، بخلاف تلك التي توفرها Rupes، لم يتم اختبارها مع هذا المنتج، فقد يتسبب استخدام هذه البطاريات مع هذه الأداة في حدوث إصابة وتلف في المكونات.

المفتاح

تحذير: للحد من خطر حدوث أي إصابة، قم بتدوير المقبض (٢) حتى موضع OFF (إيقاف التشغيل) بعد أي استخدام. لتشغيل الوحدة، قم بتدوير مقبض مقياس الجهد (٢) وإعداد السرعة من القيمة ١ إلى ٥. ادفع ذراع المفتاح (٧) باتجاه جسم الأداة. لإيقاف تشغيلها، حرر الذراع و قم بتدوير مقبض مقياس الجهد حتى الموضع OFF (إيقاف التشغيل).

وحدة التحكم الإلكترونية

الوظائف الرئيسية لوحدة التحكم الإلكترونية هي: التحكم في السرعة، حماية البطاريات والموتور، مؤشر ذراع مجموعة البطارية، بدء التشغيل الخفيف.

التحكم في السرعة

يمكن تغيير سرعة أداتك بتدوير مقبض ضبط السرعة (٢) إلى الإعداد المطلوب. يمكن تعيين سرعة مقبض ضبط السرعة (٢) على أي سرعة بين ٢٠٠٠ و ٥٠٠٠ دورة في الدقيقة.

حماية البطاريات والموتور

تعمل الحماية الإلكترونية على حماية الموتور والبطاريات من السخونة الزائدة. كما أنها تضمن عمراً أطول لكليهما. إشعار: في حالة التيار الزائد الناتج عن عمليات التشغيل المتكررة أو الأحمال الزائدة المفرطة، تقوم الحماية في التيار بإيقاف تشغيل الأداة وسيظهر الضوء الأحمر الواض في مؤشر مستوى مجموعة البطارية.

مؤشر مستوى مجموعة البطارية

يوضح مؤشر LED الخاص بمستوى البطارية مستوى شحن البطاريات من خلال تغيير الألوان:

- الأخضر: شحن البطاريات من ١٠٠٪ إلى ٥٠٪
- الأصفر: شحن البطاريات من ٥٠٪ إلى ٢٠٪
- الأحمر: شحن البطاريات من ٢٠٪ إلى ٠٪
- الأحمر الواض: ٠٪ شحن البطارية: الأداة لا تبدأ التشغيل.

تشغيل خفيف

يضمن التشغيل الخفيف حماية الموتور والبطارية، والحد من خطر إصابة المُشغّل.

بدء التشغيل

قبل بدء تشغيل الأداة، تأكد من الآتي:

- اكتمال التغليف، وعدم وجود علامات تلف أثناء التخزين أو النقل؛
- اكتمال أجزاء الأداة؛ تأكد من أن عدد ونوع المكونات يتوافق مع ما هو مذكور في كتيب التعليمات هذا.

تجميع الملحقات

تحذير: قبل تجميع (تفكيك) الأداة، تأكد من أن مقبض ضبط السرعة (٢) في الموضع OFF (إيقاف التشغيل)

تحذير: تجنب الضغط المفرط على المسمار فقد ينكسر. أقصى قوة ربط مسموح بها هي ٢ نيوتن متر. للربط، اربط في اتجاه عقارب الساعة فقط عندما يتم وضع الأداة كما هو موضح في الشكل ٤ والشكل ٦ (للفك، قم بالفك في عكس اتجاه عقارب الساعة).



النقل المتوازن

اضغط على زر قفل العمود (٦) (الشكل ١) وقم بربط الوحدة بعمود الأداة. استخدم المفتاح المتوفر لوضع ثقل موازن (الشكل ٣).

بطانة القرص أو الفرشاة (مرفقة أو اختيارية)

إصدار مزدوج الإجراء (الشكل ٤): ضع بطانة القرص/الفرشاة في العمود الأحمر/الأزرق (٤) وقم بلفها على العمود (مع إمساكه بالمفتاح المتوفر). للإزالة، أمسك العمود بالمفتاح المرفق وقم بالفك. الإصدار الدوار (الشكل ٥): ضع بطانة القرص/الفرشاة في العمود الأخضر (٤)، امسك زر قفل العمود (٦) وقم بلف بطانة القرص على العمود (الشكل ٦)؛ وللإزالة، امسك زر قفل العمود زر (٦) وقم بالفك.

مجموعة الملحق ٢٩١.٣٩٠

اضغط على زر قفل العمود (٦) (الشكل ١) وقم بربط التمديد على عمود الأداة (الشكل ١٣).

استخدم الملحقات المدرجة فقط:

- 9.BF3030 - فرشاة النايلون الصلبة
- 9.BF3015 - فرشاة النايلون الناعمة
- 9.BF3000 - فرشاة شعر الحصان
- 997.001 - البطانة الناعمة للصفرة بقطر ٣٠
- 995.001 - البطانة الناعمة للتلميع بقطر ٣٠

البطانة العازلة (غير مرفقة)

انتبه: يجب أن يتم تقنين الملحقات على الأقل للسرعة الموصى بها على ملصق التحذير على الأداة. الملحقات التي تعمل بالسرعة التي تزيد عن تلك المقتنة يمكن أن تتحرق، وتتسبب في إصابة. يجب أن تكون تصنيفات الملحقات أعلى دائماً من سرعة الأداة كما هو موضح في لوحة بيانات الأداة. قم بتجميع البطانة العازلة (٣) (الشكل ٧) على سطح الفيلكرو لبطانة القرص (٤). اضغط على البطانة العازلة لإرفاقها ببطانة القرص.



مجموعة البطارية (مرفقة أو اختيارية)

تحذير: تجنب وقوع دوائر قصر في الموصلات. تجنب إلحاق ضرر ميكانيكي لمجموعة البطارية. لا تفتح المجموعة أو تفككها. نصائح حول الحماية من الحريق والانفجار. ابتعد عن اللهب المكشوف والأسطح الساخنة ومصادر الاشتعال. درجات الحرارة التي تزيد عن ٤٥ درجة مئوية تقلل من أداء البطارية. تجنب التعرض للحرارة أو أشعة الشمس لفترة طويلة. خزن في درجة حرارة الغرفة (حوالي ٢٠ درجة مئوية) تقريباً. ٢٠ - ٦٠٪ من القدرة الاسمية. اشحن مجموعة البطارية كما هو معتاد كل ستة أشهر من التخزين.



الاستخدام المخصص

تُستخدم مجموعة البطارية 9HB125LT/9HB120LT (الشكل ٩) كمصدر الطاقة للأداة iBrid Rupes BIGFOOT NANO طراز HR81M/HR81ML.

مواصفات مجموعة البطارية 9HB125LT/9HB120LT

تحذير: لمعرفة البيانات التقنية راجع ملصق مجموعة البطارية 9HB125LT/9HB120LT

تحذير: لتقليل مخاطر الإصابة أو الانفجار، لا تحرق أبداً مجموعة بطارية الأداة بالنار أو تضعها في الفرن حتى في حالة تلفها أو نفاذها أو تفرغها تماماً. عند الاحتراق، تنتج أبخرة ومواد سامة.



إطراز	الكيمياء	فلطية (فولت)	(السعة (أمبير ساعة	(الطاقة (وات ساعه	الوزن (كجم)
9HB125LT	ليثيوم أيون	10,8	2,5	27,75±27	0.183±0.005
9HB120LT	ليثيوم أيون	10,8	2,0	21,6	0.183±0.005

تحذير: اشحن مجموعة بطارية Rupes الليثيوم أيون 9HB125LT/9HB120LT باستخدام شاحن بطاريات Rupes الليثيوم أيون 9HC120LT فقط. قد تتسبب أنواع البطاريات الأخرى في حدوث إصابات شخصية وضرر. لا تتوافق مجموعة البطارية والشاحن للأداة مع نظام NiMH أو NiCd.



موعد الشحن

اشحن أداة البطارية عندما يكون الوقت مناسباً لك ولعملك. مجموعة بطارية الأداة iBrid Rupes BIGFOOT NANO لا "تقدم" تذكرياً عند شحنها بعد التفريغ الجزئي فقط. من غير الضروري تفريغ مجموعة أداة البطارية قبل وضعها على الشاحن. استخدم مؤشر LED لنزاع مجموعة البطارية 9HB125LT/9HB120LT الموجود على الأداة Rupes iBrid BIGFOOT NANO الطراز HR81M/HR81ML لتقرير موعد شحن مجموعة بطاريات Rupes.

شحن مجموعة البطارية (A) 9HB125LT/9HB120LT

يجب أن يتم شحن مجموعة (مجموعات) البطارية الموجودة في المجموعة قبل الاستخدام. البطارية المرفقة مشحونة >30٪. للشحن، قم بتوصيل بطارية الليثيوم-أيون بمحطة الشحن 9HC120LT حتى اكتمال الشحن.



تنبيه: من أجل سلامتك الشخصية، اقرأ وافهم دليل تعليمات الشاحن 9HC120LT قبل الاستخدام.

تجميع مجموعة البطارية 9HB125LT/9HB120LT



تحذير: قبل تجميع (تفكيك) الأداة، تأكد من أن مقبض ضبط السرعة (٢) في الموضع OFF (إيقاف التشغيل).

لتجميع مصدر الطاقة، ادفع المشابك (الشكل ٩) في نفس الوقت وأدخل مجموعة البطارية في الأداة حتى تثبت. من أجل التفكيك، ادفع المشابكين في نفس الوقت واستخرج البطارية من الأداة (الشكل ١٠)

مزود الطاقة (مرفق أو اختياري)



تنبيه: من أجل سلامتك الشخصية، اقرأ وافهم دليل التعليمات الخاص بمصدر الطاقة 9HP120LT قبل الاستخدام.

تجميع مزود الطاقة 9HP120LT (١٠)



تحذير: قبل تجميع (تفكيك) الأداة، تأكد من أن مقبض ضبط السرعة (٢) في الموضع OFF (إيقاف التشغيل).

لتجميع مصدر الطاقة، ادفع المشابك في نفس الوقت (الشكل ١١) وأدخل مصدر الطاقة في الأداة حتى تتوقف. للفك، ادفع المشابك في نفس الوقت واستخرج مصدر الطاقة من الأداة (الشكل ١٢)

قبل تشغيل الأداة

تأكد أن:

- النظام الكهربائي موافق للخصائص الموضحة على الملصق وكابل مزود الطاقة وأن المقبض في حالة ممتازة (عند استخدام الأداة مع مزود الطاقة 9HP120LT)
- أن مجموعة البطارية في حالة ممتازة وهي مشحونة (انظر مؤشر مستوى مجموعة البطارية)
- أن مفتاح ON/OFF (التشغيل/إيقاف التشغيل) يعمل بشكل سليم أثناء فصل مزود الطاقة 9HP120LT/مجموعة البطارية؛
- تجميع جميع أجزاء الأداة بالطريقة المناسبة وعدم وجود أي علامات على حدوث ضرر؛
- عدم سد أو إعاقة فتحات التهوية.

التشغيل والإيقاف

- بدء التشغيل: قم بتدوير مقبض مقياس الجهد (٢) واضبط السرعة من القيمة ١ إلى القيمة ٥. ادفع ذراع المفتاح (٧) باتجاه جسم الأداة.
- إيقاف التشغيل: حرر الذراع وقم بتدوير مقبض مقياس الجهد حتى الموضع OFF (إيقاف التشغيل).



تحذير: إذا وجدت حالة من الاهتزاز غير العادي أو عدم التوافق للبطانة العازلة بعد تشغيل الأداة، فأوقف تشغيلها على الفور وقم بإصلاح العطل.

الفشل في التشغيل

إذا فشلت الأداة في التشغيل، ففي حالة:

- ١) أن الأداة تستخدم ببطارية - تأكد من شحن البطارية (انظر مؤشر مستوى مجموعة البطارية (٩))؛ تأكد من إدخال البطارية بشكل صحيح؛
- ٢) أن الأداة تُستخدم بمزود طاقة - تحقق للتأكد من أن الشوكات الموجودة على قابس السلك تتلامس جيداً في المخرج؛ وتحقق مما إذا كان هناك تيار كهربائي في القابس. تحقق أيضاً من عدم وجود مصاهر منفجر أو قواطع دائرة مفتوحة في الخط.

قيم انبعاثات الضوضاء

قيم انبعاثات الضوضاء محددة طبقاً لـ EN 62841-1

HR81M / HR81ML

70	dB(A) ديسيبل
80	dB(A) ديسيبل
3	dB ديسيبل

مستوى الضغط السليم

مستوى الطاقة السليم

عدم اليقين (K)



قيم انبعاثات الاهتزازات

القيم الإجمالية للاهتزاز a_h (مجموع متجه ثلاثي) وعدم اليقين K يجري تحديدها وفقاً لـ EN 62841-1

HR81ML	HR81M	m/s^2 ثانية ²	مستوى الاهتزاز ثلاثي المحاور (a_h)
1.85	2.50	m/s^2 ثانية ²	عدم اليقين (K)
0.20	0.28	m/s^2 ثانية ²	

تعد قيم الانبعاثات المعروضة نسبية ويجب استخدامها للتقييم المؤقت لتعرض المشغل للخطر خلال فترة العمل. كما يجب أن يشمل التقييم المناسب لفترة العمل فترات توقف الأداة وعدم حركتها. تمثل قيم الانبعاثات هذه الاستخدامات الرئيسية للأداة. إذا استُخدمت الأداة لأغراض أخرى، مع الملحق الأخرى، أو إذا لم تخضع للصيانة المنتظمة، فإن قيم الانبعاثات يمكن أن تزيد بشكل هائل خلال عمليات التشغيل.



انتبه: تشير القياسات الموضحة إلى الأدوات الكهربائية الجديدة. يؤدي الاستخدام اليومي إلى تغيير قيم الضوضاء والاهتزاز.

الصيانة والتنظيف

تحذير: لتقليل مخاطر الإصابة، قم بإيقاف تشغيل الوحدة وفصلها عن مصدر الطاقة (إذا كانت الأداة متصلة بمصدر طاقة) أو مجموعة البطارية (إذا كانت الأداة متصلة بمجموعة بطارية) قبل تركيب الملحقات وإزالتها، وقبل الضبط أو عند إجراء الإصلاحات. تأكد أن المفتاح في الموضع OFF (إيقاف التشغيل). يمكن أن يتسبب بدء التشغيل العرضي في حدوث إصابات.



التنظيف

في نهاية كل جلسة عمل أو عند الضرورة، أزل أي غبار من جسم الأداة باستخدام قطعة قماش ناعمة، مع إيلاء عناية خاصة لفتحات تهوية الموتور.

التزييت

تم تشحيم هذه الأداة بكمية كافية من مواد التشحيم عالية الجودة كافية لكامل عمر الوحدة في ظل ظروف التشغيل العادية. لا حاجة لمزيد من التشحيم.

الإصلاحات

يجب عدم تنظيف الأجزاء الداخلية وتنظيفها مثل المحامل الكروية والتروس وما إلى ذلك إلا بواسطة ورشة خدمة عملاء معتمدة.

التخلص (توجيه التخلص من الأجهزة الكهربائية والإلكترونية)

لدول الاتحاد الأوروبي فقط: وفقًا للتوجيه الأوروبي المعني بالتخلص من الأجهزة الكهربائية والإلكترونية وتنفيذه بما يتوافق مع المعايير الوطنية، يجب جمع الأجهزة الكهربائية المستهلكة بطريقة منفصلة من أجل إعادة تدويرها بشكل صديق للبيئة. يجب ألا يُرمى المنتج، عندما يصل إلى انتهاء صلاحيته، في البيئة أو يُلقى كنفائية منزلية. بل يجب التخلص منه في مراكز إعادة تدوير مصرح بها (يرجى الاتصال بالسلطات المحلية لمعرفة أين يجب التخلص من المنتج وفقًا للقانون). يساهم التخلص الصحيح من المنتج في توفير بيئة صحية والمحافظة عليها. سيستلزم التخلص غير القانوني من المنتج فرض عقوبات على مرتكبيه.



أرقام أجزاء الأداة Rupes BIGFOOT NANO iBrid

– الأداة Rupes BIGFOOT NANO iBrid قصيرة العنق	HR81M
– الأداة Rupes BIGFOOT NANO iBrid طويلة العنق	HR81ML
– شاحن بطارية الليثيوم-أيون	9HC120LT
– مجموعة بطارية الليثيوم-أيون	9HB125LT / 9HB120LT
– مزود الطاقة للأداة BIGFOOT NANO iBrid	9HP120LT

إعلان المطابقة من الاتحاد الأوروبي

نقر بمسؤوليتنا بأن الأداة الموضحة متوافقة مع التوجيهات التالية:

2006/42/CE, 2014/30/UE, 2011/65/UE

أجريت الفحوص وفق المعيار التالي:

EN 62841-1:2015 + AC:2015;

EN IEC 62841-2-3:2021 + A11:2021;

EN 62841-2-4:2014 + AC:2015;

EN 62233:2008 + AC:2008;

EN IEC 55014-1:2021;

EN IEC 55014-2:2021;

EN IEC 61000-3-2:2019 + A1:2021;

EN 61000-3-3:2013 + A1:2019 + A2:2021;

IEC EN 63000:2018.

Vermezzo (MI), 01/09/2023

الملف الفني في

شركة RUPES S.p.A.

Via Marconi, 3/A- Loc. Vermezzo











20071 - VERMEZZO CON ZELO (MI) - Italy

RUPES® S.p.A. a socio unico

The President

G. Valentini

简体中文

设备标签摘要 (含安全信息)			
	警告：为减少伤害风险，用户须阅读该使用说明书		
	CE 标志适于EU(欧盟)市场		直流电
	戴护耳用具		戴手套
	戴护眼用具		戴口罩
	停用处置 (WEEE指令)		产品含锂电池请勿将本产品与生活垃圾一同处置
	欧亚合格标志	Ah	安培/小时
Wh	瓦特/小时	V	伏特
n0	空载转速	/min	每分钟
	箭头-请按箭头所指示的方向操作		

技术规格

型号	HR81M	HR81ML
电压 (VDC)	10.8/12	10.8/12
RPM (转速)*	2000-5000*	2000-5000*
电池寿命 (分钟)	~30**	~30**
充电时间 (分钟)	~20**	~20**
电子调速器	•	•
过流保护	•	•
软启动	•	•
LED 指示	•	•
尺寸 (mm)	287x70x47***	332x70x47***
重量 (g)	470***	520***

* 2000 RPM 当速度调节旋钮 (2) 处于位置 1, 2800 RPM 处于位置 2, 3500 RPM 处于位置3, 4300 RPM 处于位置 4, 5000 RPM 处于位置 5。

** 该值被称为用于电池组 9HB125LT/9HB120LT, 一个完全充电的充电器9HC120LT 与 正常使用Rupes抛光器HR81M/HR81ML 及功能部件轨道直径 12mm 与 Ø30mm 的缓冲垫。

*** 无功能部件、电池组及电源的测量

 **警告！** 閱讀本電動工具隨附的所有安全警告、說明、插圖和規格。不遵守下面列出的所有說明可能會導致觸電、火災和/或嚴重傷害。保存所有警告和說明以供將來參考。“安全說明”手冊載有安全與事故預防說明，是這些文件不可或缺的一部分。本操作說明手冊用以說明具體使用工具所需的其他信息。

正确使用方法

-  **注意：** 使用时，请勿推轴锁紧按钮 (6)！推此按钮仅限此开关 (2) 处于 OFF 关闭位置。
- 本工具经设计用作抛光机、砂光机、吸尘器、刷毛机。
 - 本工具不用于金属刷光与切割操作。本工具用于非预期的应用，将导致危险及人身伤害。
 - 本工具必须使用由制造商推荐或专门设计的附件。对于本工具附件的固定不保证安全运行。
 - 附件的额定速度必须至少等于工具规定的最大速度。使用附件的速度超过额定速度，将导致其断裂或抛向空中。
 - 附件的外径与厚度必须与本工具的规格匹配。尺寸不正确的附件不能得到充分的保护或控制。
 - 附件的构造必须与本工具匹配。使用的附件不能完美安装在工具上，将导致不平衡、过度振动及无法控制本工具。
 - 请勿使用损坏的附件。使用前，检查所有配件。若本工具或配件掉落，核实其是否损坏或安装新的配件。检查或安装配件后，以最大速度测试工具的运行并无加载一分钟，保持安全距离。若配件损坏，在测试中其将断裂。
 - 穿戴个人防护设备。根据应用情况，使用面罩、护目镜或安全眼镜。在适当的情况下，佩戴防尘面罩、听力保护器、手套和能够阻挡小磨料或工件碎片车间用的围裙。护目镜必须能够阻挡各种操作产生的飞溅出来的碎片。防尘口罩或呼吸器必须能够过滤操作产生的微粒。长期暴露在高强度噪音中可能会造成听力损失。
 - 请使旁观者与工作区域保持一定的安全距离。任何进入工作区域的人员必须穿戴个人防护设备。工件碎片或

损坏的附件可能会飞离，会对操作区域以外造成伤害。

- **工具启动期间，要始终将工具牢牢握在手中。**当电机加速至全速时，其反作用扭矩会导致工具扭曲。
- **只要可行，就请用夹具支撑工件。使用时，切勿一只手拿小工件，而另一只手拿工具。**夹紧一个小工件可以方便用手控制好工具。· 圆形材料，如圆柱形棒材、管道或管子，在加工过程中有旋转的趋势，因而可能会撞到操作员。
- **将线放在远离旋转附件的位置。**如果失控，线可能会被割断或卡住，则将导致您的手或手臂会被拽进旋转附件里。
- **在附件完全停止之前，切勿放下电动工具。**旋转附件可能会抓住表面，并将电动工具拽出您所能控制的范围。
- **更换衬垫和/或砂纸后，请确保其正确固定好。**松动的调整装置可能会意外移动，从而导致失控，使松动的旋转部件会被猛烈抛出。
- **请勿将电动工具放在身边进行操作。**因为，意外接触旋转附件可能会钩住衣服，将附件拽入体内。
- **请定期清洁电动工具的通风口。**电机风扇会吸入壳体内的灰尘，过度堆积金属粉末可能会导致电气危险。
- **请勿在易燃材料附近操作电动工具。**所产生的火花能点燃这些易燃材料。
- **请勿使用需要液体冷却液的附件。**使用水或其他液体冷却液可能会导致触电或电击。

妥善处理

本工具是设计作为单手控制，用于抛光、刷光、清洁与打磨操作。

本工具零件

- | | |
|---------------------|--|
| 1 - 标识牌 | 8 - 电池组 10.8V 9HB125LT/9HB120LT (可选) |
| 2 - ON/OFF / 速度调节旋钮 | 9 - 电池电量 LED |
| 3 - 缓冲垫 (不提供) | 10 - 电源 9HP120LT (可选) |
| 4 - 尼龙搭扣面的盘式刹片 | 11 - 功能部件轴: 红色轨道12,
蓝色轨道3,
绿色旋转版 |
| 5 - 电机通风槽 | 12 - 轴延长件 291.390 |
| 6 - 轴锁紧按钮 | |
| 7 - ON/OFF 开关杆 | |

电机

 **警告: 为减少伤害风险，仅限锂电池组 9HB125LT/9HB120LT (8) 或电源9HP120LT(10)用于本产品的电机电源。**

本工具由DC电机运行。非Rupes提供的电池，未与本产品测试，使用此类电池于本工具将导致伤害与财产损失。

开关

 **警告: 为减少伤害风险，每次使用后，转动旋钮(2)直至OFF位置。**

关于打开部件，旋转电位器旋钮(2)，设置速度从1至5数值。将开关杆(7)推向工具机身。
关于关闭部件，松开杆，旋转电位器旋钮直至OFF位置。

电子控制器

电子控制器的主功能为：速度控制、电池与电机保护、电池组电量标示、软启动。

速度控制

可通过旋转速度调节旋钮(2)以改变工具速度，直至所需的设定。

可设置速度调节旋钮(2)为2000至5000RPM(转速)的任一速度。

电池与电机保护

该电子保护可防止电机与电池过热。同样可保证两者的使用寿命更长。

注意：若反复启动或过度超载而导致过载电流，当前的保护将关闭工具，电池组电量标示将显示红色闪光。

电池组电量标示

电池电量LED显示电池充电量的颜色改变：

- 绿色：从100%至50%电池充电量
- 黄色：从 50% 至 20% 电池充电量
- 红色：从20% 至 0%电池充电量
- 红色闪烁：0%电池充电量：工具不启动。

软启动

软启动保证电机与电池保护，减少操作员的伤害风险。

启动

启动工具前，请确保：

- 包装是完整的，贮存或运输期间无损坏迹象；
- 工具是完好的；检查部件的数目与型号是否符合使用说明书所报告的。

附件安装



警告：安装(拆卸)工具前，请保证速度调节旋钮(2)处于OFF位置



警告：请勿用力旋紧，其会断裂。允许最大旋紧力为 2 Nm。当工具被置于如图4.与图6所显示的，仅用顺时针方向旋紧(拧开用逆时针方向)。

平衡

推轴锁紧按钮(6)(图1)并旋紧工具轴上的部件。使用提供的钥匙以保持平衡(图3)。

盘式刹片或刷子(可提供的或可选)

双作用版本(图4)：将盘式刹片/刷子安置于红色/蓝色轴(4)并旋紧其于轴上(用提供的钥匙握住)。关于拆卸，用提供的 钥匙握住轴并拧开。旋转版本(图5)：将盘式刹片/刷子安置于绿色轴(4)，按住轴锁紧按钮(6)并旋紧盘式刹片于轴上(图6)，关于拆卸，按 住轴锁紧按钮(6)并拧开。

配件 291.390 组装

按下主轴锁定键(6)(图 1)，将延长件放在设备主轴上并拧紧(图 13)。

仅可使用下文列出的配件：

- 9. BF3030 - 硬质尼龙刷
- 9. BF3015 - 软质尼龙刷
- 9. BF3000 - 马鬃毛刷
- 997.001 - 砂光衬垫(ø30)
- 995.001 - 抛光衬垫(ø30)

缓冲垫(不提供)



小心：附件的额定速度必须至少达到工具警告标签上所建议的速度。附件以超过额定速度运行会飞散，并导致伤害。附件额定值必须始终高于刀具速度，如工具铭牌上所示。

安装缓冲垫(3)(图7)于盘式刹片(4)的尼龙搭扣表面上。按缓冲垫以贴上盘式刹片。

电池组(提供或可选)



警告：避免接触短路。避免电池组的机械损坏。请勿打开或拆卸。建议防火防爆。远离明火、热表面与火源。

温度超过 45°C，将减少电池组的性能。避免长期暴露在高温或阳光下。在室温下储存(约 20°C)额定容量的约 20 ~ 60%。每储存六个月，正常给电池组充电。

使用意图

电池组 9HB125LT/9HB120LT (图 9)是用作BIGFOOT NANO 混合工具 HR81M/HR81ML的电源。

电池组 9HB125LT/9HB120LT 规格



警告：关于技术数据，请参考电池组 9HB125LT/9HB120LT 的标签

警告：为减少伤害或爆炸风险，请勿燃烧或焚化工具的电池组，即使损坏、用尽或完全放电。燃烧时会产生有毒烟雾和材料。

型号	化学	电压 (V)	容量 (Ah)	能量 (Wh)	重量 (kg)
9HB125LT	锂离子	10.8	2,5	27÷27,75	0.183 ±0.005
9HB120LT	锂离子	10.8	2,0	21,6	0.183 ±0.005



警告：仅可用Rupes 锂电池充电器 9HC120LT 给Rupes 锂电池组 9HB125LT/9HB120LT 充电。其他电池类型会导致人身伤害与损坏。该工具电池组及充电器与NiCd 或 NiMH系统不兼容。

何时充电

当工具便于您与您的工作时充电。Rupes BIGFOOT iBrid NANO 工具电池组当仅部分放电后充电时，不产生“记忆”。将工具包 放在充电器上之前，无需用完电池。请使用 Rupes BIGFOOT iBrid NANO 工具 HR81M/HR81ML 上的电池组 9HB125LT/9HB120LT LED 的电量标示，以决定何时对 Rupes 电池组充电。

电池组 9HB125LT/9HB120LT (8) 充电

工具箱含有的电池组应在使用前充电。提供的电池被充电

<30%。关于充电，请将锂电池与充电站

9HC120LT 连接，直至完成充电。



警告

为了您的人身安全，使用前，请阅读并明白充电站 9HC120LT 的使用说明书。

安装电池组 9HB125LT/9HB120LT

 **警告：**安装(拆卸)工具前，请保证速度调节旋钮(2)处于OFF位置。
安装电池组时，同时推两个夹子(图9)，插入电池组于工具里，直至其固定。拆卸时，同时推两个夹子并从工具中取出电池(图10)。

电源(提供或可选)

  **警告**
为了您的人身安全，使用前，请阅读并明白电源 9HP120LT 的使用说明书。

安装电源 9HP120LT (10)

 **警告：**安装(拆卸)工具前，请保证速度调节旋钮(2)处于OFF位置。
安装电源模块时，同时推两个夹子(图11)并插入电源模块于工具里，直至其固定。拆卸时，同时推两个夹子，并从工具中取出 电源模块(图12)。

启动工具前

请确保：

- 电气系统与标签标示的特性符合，电源电线与插头的情况完好(当使用工具与电源 9HP120LT)；
- 电池组情况完好并已充电(见电池组电量标示)；
- ON/OFF 开关正常工作与电源 9HP120LT/电池组 9HB125LT/9HB120LT 断开；
- 工具的所有部件以正确方式已安装并无损坏迹象；
- 通风槽无阻塞。

启动与停止

- 启动：旋转电位器旋钮(2)并设置从1至5数值的速度。将开关杆(7)推向工具机身。
- 停止：松开杆并旋转电位器旋钮直至OFF位置。

 **警告：**若出现异常振动，或启动工具后，出现缓冲垫不配合，则立即关掉工具并排除故障。

启动失败

若启动工具失败，可能出于：

- 1) 机器使用的电池 - 保证电池组已充电(见电池组电量标示(9))；保证电池正确插入；
- 2) 机器使用的电源 - 检查确保线插头上的尖头良好接触在插座中；检查插头是否出现电流。同样，检查保险丝是否熔断或打开线路断路器。

噪声释放值

根据 EN 62841-1 确定的噪声排放值：

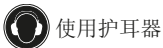

使用护耳器

	HR81M / HR81ML	
声压级	dB(A)	70
声功率级	dB(A)	80
不确定性 (K)	dB	3

振动释放值

根据 EN 62841-1 确定的振动总值 a_h (三轴矢量和) 和不确定性 K:

		HR81M	HR81ML
3轴振动级 (ah)	m/s^2	2.50	1.85
不确定性 (K)	m/s^2	0.28	0.20

显示的释放值是相比较而言，且是工作期间对操作员风险暴露的一个临时评估。工作期间的恰当评估还必须还包括工具闲置与停止的时间。此释放值表示该工具的主应用。若工具用于其他应用，与其他附件同使用，或未进行日常维护，释放值在操作时会明显增加。

 **小心：**所表示的测量是指新的电动工具。日常使用会使噪声和振动值改变。

保养与维修

 **警告：**为减少人身伤害，安装与拆卸附件前，调整或修理前，请将部件关闭并从电源(当机器连接于电源)或电池(当机器连接于电池组)处将其断开。请确保开关处于“OFF”位置。意外启动将会导致伤害。

清洁

每一工作时间结束或需要时，使用软布将灰尘从工具机身中清除，请特别注意电机通风槽。

润滑

本工具为正常工作条件下的部件寿命，已用足量的高档润滑油进行润滑。无需更多润滑。

维修

维护与清洁内部零件，如滚珠轴承、齿轮等或其他零件，必须仅由经授权的客户服务车间来执行。

处置 (WEEE指令)



仅限 欧盟 国：根据关于报废电气与电子设备的欧洲指令，其实施符合国家标准，用完的电气设备必须单独收集，以环保回收。本产品达到其使用寿命时，勿分散在环境中或作为生活垃圾扔掉。其须在经授权的回收中心进行处置（联系您所在的当地政府以获悉依法处置本产品的地方），正确处置本产品有助于健康与环境保护。非法处置本产品将对违法者进行惩戒。

Rupes BIGFOOT iBrid NANO 工具零件数目：

- HR81M - 短颈 Rupes BIGFOOT iBrid NANO 工具
- HR81ML - 长颈 Rupes BIGFOOT iBrid NANO 工具
- 9HC120LT - 锂电池充电器
- 9HB125LT/9HB120LT - 锂电池组
- 9HP120LT - Rupes BIGFOOT iBrid NANO 工具电源

EU符合性声明

兹声明我们的责任，所述的工具符合指令：

2006/42/CE, 2014/30/EU, 2011/65/EU.

经测试符合标准：

EN 62841-1:2015 + AC:2015;

EN IEC 62841-2-3:2021 + A1:2021;

EN 62841-2-4:2014 + AC:2015;

EN 62233:2008 + AC:2008;

EN IEC 55014-1:2021;

EN IEC 55014-2:2021;

EN IEC 61000-3-2:2019 + A1:2021;

EN 61000-3-3:2013 + A1:2019 + A2:2021;

IEC EN 63000:2018.

Vermezzo (MI), 01/09/2023

技术文件于:

RUPES S.p.A.

Via Marconi, 3/A - Loc. Vermezzo

20071 - VERMEZZO CON ZELO (MI) - 意大利

RUPES[®] S.p.A. a socio unicc
The President
G. Valentini

ラベルの意味と安全に関する情報			
	警告：怪我のリスクを減らすため、必ず使用説明書をお読みください		
	EU 向け CE マーク	---	直流
	聴覚保護具の着用		安全グローブの着用
	安全ゴーグルの着用		安全マスクの着用
	廃棄処分 (WEEE 指令)		リチウムイオン電池を使用しています。本製品を一般家庭用ごみと一緒に捨てないでください
	ユーラシア適合マーク	Ah	アンペア毎時
Wh	ワット/時	V	ボルト
n0	無負荷時の速度	/min	毎分
	矢印が示す方向に動かす		

技術仕様

形式	HR81M	HR81ML
ボルト (VDC)	10.8 / 12	10.8 / 12
RPM*	2000-5000*	2000-5000*
バッテリー継続時間 (分)	~30**	~30**
充電時間 (分)	~20**	~20**
電子制御式スピードコントロール	.	.
過負荷保護システム	.	.
ソフトスタート	.	.
LED	.	.
寸法 (mm)	287x70x47***	332x70x47***
寸法 (mm)	470***	520***

* 速度調整ダイヤル (2) が 1 にあるときは 2000RPM、2 にあるときは 2800RPM、3 にあるときは 3500RPM、4 にあるときは 4300RPM、5 にあるときは 5000RPM です。

** バッテリーパック 9HB125LT/9HB120LT を充電器 9HC120LT でフル充電して、Rupes 社のポリッシャー HR81M/HR81ML とオービック径 12 mm のファンショナルユニットと直径 30 mm のパッドを使用した時の数値です。

*** ファンショナルユニットとバッテリーパックと電源コードなしの数値です。

 **警告！** この電動工具に付属のすべての安全上の警告、指示、図、および仕様をお読みください。下記の指示に従わないと、感電、火災、重傷を負う可能性があります。後で参照できるように、すべての警告と指示を保存してください。安全と事故防止に関する指示は、本書の一部である冊子「安全に関する注意事項」に記載されています。本取扱説明書には、本製品の使用に必要なさまざまな情報が記載されています。

意図する使用

-  **注意：** 使用中は、ロックボタン (6) を押さないでください！スイッチ (2) が OFF になっている時以外は押さないでください。
- 本製品は、ポリッシャー、サンダー、クリーナー、ブラシとしての使用を前提に設計されています。
 - 本製品は、スムージング、金属ブラッシング、切削作業を目的としたものではありません。意図しない用途に本製品を使用すると、危険や怪我の原因になります。
 - 本製品には、メーカーが専用に設計または推奨する付属品をご使用ください。本製品に付属品を取り付けたとしても、それが安全な作業を保証するものではありません。
 - 付属品の定格速度は、少なくとも本製品が指定する最高速度と同等でなければなりません。定格速度を超えた状態で付属品を使用すると、付属品が破損したり、空中に飛んでいったりする恐れがあります。
 - 付属品の外径および厚さは、本製品の仕様に適したものをご使用ください。不適切なサイズの付属品では、安全やコントロールが不十分となります。
 - 付属品の構成は本製品に合ったものでなければなりません。本製品の完全にフィットしない付属品を使用すると、バランスが崩れたり、異常な振動が発生したり、本製品のコントロールができなくなったりすることがあります。
 - 破損した付属品を使用しないでください。使用する前に、すべての付属品の状態を点検してください。本製品または付属品を

落としてしまった場合は、破損していないか確認するか、新しい付属品に取り替えてください。付属品の点検またはセッティングが終わったら、安全な距離を保ったまま、1分間、負荷をかけずに最高速度で本製品の動作テストをします。万が一付属品が破損していると、この動作テストで壊れます。

- 個人防護具を着用してください。作業内容に応じて、フェイスシールドや安全ゴーグルや安全メガネをご使用ください。状況に合わせて、粉塵防護マスクや聴覚保護具、グローブ、作業用エプロンを使い、小さな削りかすや破片から身を守ってください。目を保護するための装備には、必ず作業中に飛散する破片などからしっかり保護してくれるものをお使いください。粉塵防護マスクや呼吸器具は、作業で発生する粒子を確実に取り除くことのできるものでなければなりません。高音ノイズに長時間さらされると、難聴になる可能性があります。
- 作業エリアからは安全な距離をおいてください。作業エリアに立ち入る場合は、必ず個人防護具を着用してください。加工物の破片や破損した付属品が飛散すると、たとえこの作業エリア以外にいても怪我をする可能性があります。
- スタート時は、必ず本ツールを手でしっかり握っておいてください。高速域に達すると、モーターの反動で本ツールが予期せぬ動きをする場合があります。
- なるべくクランプを使って加工物を固定してください。一方の手で小さな加工物を持ち、もう一方の手で本ツールを持って作業しないでください。小さな加工物をしっかり固定することで、本ツールを両手でしっかりコントロールしてください。棒やダクト、パイプなど円筒状の加工物は作業中に回転する傾向にあり、オペレーターにぶつかる危険があります。
- コードは回転する付属品から離れた場所に置いてください。コントロールを失うと、コードを切断してしまう可能性があります。さらに回転する付属品に手が巻き込まれる危険があります。
- 付属品の回転が完全に停止するまで、本製品を絶対に置かないでください。回転部品がひっかかり、本製品がコントロールできなくなることがあります。
- バックパッドや紙やすりを交換したら、しっかり固定されているか確認してください。調整装置が緩んでいると突然動いて、制御できなくなることがあります。さらに、回転部品が緩むと、勢いよく投げ飛ばされる可能性があります。
- 本製品を自分の横に持った状態で、作動させないでください。回転部品に誤って接触すると、衣服に引っかかって、部品が体に引き込まれてしまう恐れがあります。
- 本製品の通気孔は定期的に掃除してください。モーターのファンが内部に埃を引き込んで、金属性の埃が溜まると、電気的な障害を引き起こすことがあります。
- 本製品を可燃性物質の近くで使用しないでください。火花によって引火させてしまう可能性があります。
- 液状のクーラント液を必要とする付属品は使用しないでください。水やそれ以外の液状のクーラント液を使うと、感電する危険があります。

正しい使用

本製品は、研磨やブラッシング、クリーニング、サンディングの作業を片手で行えるように設計されています。

本製品の各部名称

- | | |
|-------------------------|--|
| 1 - 識別プレート | 8 - バッテリーパック 10.8V 9HB125LT /9HB120LT (オプション) |
| 2 - ON/OFF 速度調整ダイヤル | 9 - LED バッテリー容量ランプ |
| 3 - パツアパッド (別売り) | 10 - 電源ユニット 9HP120LT (オプション) |
| 4 - ディスクパッド取り付け用マジックテープ | 11 - ファンジョナルユニット: 赤色オービット 12、青色オービット 3、緑色回転バージョン |
| 5 - モーター通気孔 | 12 - エクステンションシャフト 291.390 |
| 6 - シャフトロックボタン | |
| 7 - ON/OFF スイッチレバー | |

モーター

 **警告:** 怪我のリスクを回避するため、本製品には、必ずリチウムイオンバッテリーパック 9HB125LT/9HB120LT (8) または電源ユニット 9HP120LT (10) (オプション) を使用してください。

本製品は、DCモーターで動作するように設計されています。Rupes 社が提供するバッテリー以外は本製品との使用テストが行われていません。そのため、本製品に指定以外のバッテリーを使用すると、物的および人的損傷の原因となる可能性があります。

スイッチ

 **警告:** 怪我の危険を減らすため、使用後は必ず、ダイヤル (2) を OFF に戻してください。本製品の電源を入れるには、ポテンシオメータダイヤル (2) を回して、速度を 1~5 に設定します。スイッチレバー (7) を本製品の本体の方向に押します。オフにする時は、レバーから手を放し、このポテンシオメータダイヤルを OFF に合わせてください。

電子コントローラー

速度コントロール、バッテリーとモーターの保護、バッテリーパックの残量確認、そしてソフトスタート機能を主に制御するのがこの電子コントローラーです。

速度コントロール機能

速度調整ダイヤル (2) を希望する速度に設定すると、本製品の速度を変更することができます。この速度調整ダイヤル (2) を使うと、2000 回転から 5000 回転まで選ぶことが可能です。

バッテリーとモーターの保護機能

この電子保護機能がモーターとバッテリーをオーバーヒートから保護します。これにより、モーターとバッテリーの寿命を延ばすことが可能です。

注意：頻繁なリスタートや過負荷によって過電流が発生すると、電流保護装置が本製品をオフにして、赤色のライトが点滅して、バッテリーパック残量が表示されます。

バッテリーパックの残量確認機能

LED は、その色を次のように変化することでバッテリー残量を示します。

- ・緑色：バッテリー残量は 100%から 50%です。
- ・黄色：バッテリー残量は 50%から 20%です。
- ・赤色：バッテリー残量は 20%から 0%です。
- ・赤色の点滅：バッテリー残量が 0%です。本製品をスタートすることはできません。

ソフトスタート



モーターとバッテリーを守り、オペレーターの怪我のリスクを減らします。

スタート

本製品をスタートする前に次の確認を行います。

- 梱包のパッケージに傷がないか。保管や輸送時に受けたであろうダメージがないか。
- 欠品がなく、部品の数や型番が本説明書に記載されている内容と一致しているか。

付属品の取り付け

-  **警告**: 本製品への着脱作業を始める前に、速度調整ダイヤル (2) が OFF になっているか確認してください。
-  **警告**: 壊れる可能性があるため、ねじは無理矢理締め付けしないでください。最大締付トルクは、2 Nm です。本製品が図 4 と図 6 のようになっている場合、ねじは必ず時計回りに締めてください (ねじを外す時は反時計回り)。

カウンタウエイト

ロックボタン (6) (図 1) を押して、ユニットを本製品のシャフト部分にねじ込みます。付属されている鍵を使って、カウンタウエイトを固定します (図 3)。

ディスクパッドまたはブラシ (付属またはオプション)

ダブルアクションタイプ (図 4): ディスクパッド/ブラシを赤/青のシャフト (4) にセットして、シャフトにねじ込みます (付属の鍵で固定)。これを外すときは、付属の鍵でシャフトを押さえてから、抜いてください。

回転タイプ (図 5): ディスクパッド/ブラシを緑のシャフト (4) にセットして、ロックボタン (6) を押して、ディスクパッドをシャフトにねじ込みます (図 6)。これを外すときは、ロックボタン (6) を押してから、抜いてください。

付属品の取り付け 291.390

ロックボタン (6) (図 1) を押して、エクステンション部品を本製品のシャフト部分にねじ込みます (図 13)。

使用可能な付属品は次のとおりです。

- ・ 9.BF3030 - ハードタイプのナイロンブラシ
- ・ 9.BF3015 - ソフトタイプのナイロンブラシ
- ・ 9.BF3000 - 馬毛ブラシ
- ・ 997.001 - サンディングバックパッド ø30
- ・ 995.001 - ポリッシングバックパッド ø30

パツファパッド (別売)

-  **注意**: 付属品は、その仕様が必ず本製品の警告ラベルに記載されている推奨速度以上のものを使用してください。付属品を想定されている速度以上で使用すると、飛散して、怪我の原因となります。付属品の定格速度は、本製品のプレートに記載されている速度値を超えていなければなりません。

パツファパッド (3) (図 7) をディスクパッド (4) のマジックテープ面に取り付けます。パツファパッドを押し付けて、ディスクパッドにしっかりと接着してください。

バッテリーパック (付属またはオプション)



-  **警告**: 接点をショートさせないでください。バッテリーパックの機械的損傷を避けてください。解体や分解はしないでください。火災や爆発の危険を回避するため、炎や高温面、発火源から遠ざけてください。

温度が 45°C を超えるとバッテリーパックの性能が低下します。長時間、熱や日光にさらさないでください。室温 (約 20°C) で、公称容量の約 20% から 60% の状態で保管してください。使用しない場合でも、6 か月ごとに通常通り充電してください。

意図する使用

バッテリーパック 9HB125LT/9HB120LT (図 9) は、Rupes 社の BIGFOOT NANO ナイブレード工具 HR81M/HR81ML 用電源システムとしてご使用いただけます。

バッテリーパック 9HB125LT/9HB120LT の仕様

-  **警告**: 技術データについては、バッテリーパック 9HB125LT/9HB120LT のラベルを参照してください。
-  **警告**: 怪我や爆発リスクを減らすために、ツールのバッテリーパックが損傷していても、死んでいても、完全に放電していても、決して燃やしたり焼却したりしないでください。燃やすと有毒なガスや物質が発生します。

型番	形式	電圧 (V)	容量 (Ah)	電力 (Wh)	重量 (Kg)
9HB125LT	リチウムイオン電池	10.8	2.5	27 ÷ 27.75	0.183 ±0.005
9HB120LT	リチウムイオン電池	10.8	2.0	21.6	0.183 ±0.005

警告: Rupes Li-ION Battery pack 9HB125LT/9HB120LT の充電は、Rupes Li-ION Battery Charger 9HC120LT のみ行ってください。他の種類のバッテリーを使用すると、人身事故や破損の原因となります。このツールのバッテリーパックと充電器は、NiCdまたはNiMHシステムには対応していません。

充電するタイミング

お使いのバッテリーの充電は、ご自分の仕事に合わせて、都合のよいときに行ってください。Rupes 社の BIGFOOT NANO ハイブリッド工具用バッテリーパックは、部分的に使用した後に充電してもメモリー効果はありません。そのため、充電器にセットする前に、バッテリーパックを使い切る必要はありません。Rupes 社のバッテリーパックを充電するタイミングは、Rupes 社の BIGFOOT NANO ハイブリッド工具 HR81M/HR81ML のバッテリーパック 9HB125LT/9HB120LT 残量インジケーターを見て判断してください。

バッテリーパック 9HB125LT/9HB120LT (8) の充電

本キットに含まれているバッテリーパックは、使用前に充電する必要があります。付属バッテリーの充電は30%未満となっています。充電するには、このリチウムイオンバッテリーを充電器 9HC120LT に接続し、フル充電してください。

警告 安全のため、充電器 9HC120LT の取扱説明書をしっかり読み、その内容を理解した上でご使用ください。

バッテリーパック 9HB125LT/9HB120LT の取り付け

警告: 本製品への着脱の前に、速度調整ダイヤル (2) が OFF になっているか確認してください。バッテリーパックを取り付けるには、ふたつのクリップ (図 9) 同時に押し、バッテリーパックを本製品に奥まで差し込んで、しっかり固定します。取り外す際は、ふたつのクリップを押し、バッテリーを本製品から抜いてください (図 10)。

電源ユニット (付属またはオプション)

警告 安全のため、電源ユニット 9HP120LT の取扱説明書をしっかり読み、その内容を理解した上でご使用ください。

電源ユニット 9HP120LT (10) の取り付け

警告: 本製品への着脱の前に、速度調整ダイヤル (2) が OFF になっているか確認します。電源ユニットを取り付けるには、ふたつのクリップ (図 11) を同時に押し、電源ユニットを本製品に奥まで差し込んで、しっかり固定します。取り外す際は、ふたつのクリップを押し、電源ユニットを本製品から抜いてください (図 12)。

本製品をスタートする前に

次を確認してください。

- 使用しようとしている電源がラベルに記載されている特性に一致しているか、電源コードとプラグが破損していないか (電源ユニット 9HP120LT を使用する場合)
- バッテリーパックが破損していないか、しっかり充電されているか (バッテリーパックの残量インジケーターで確認)
- 電源ユニット 9HP120LT/バッテリーパック を外した状態で、ON/OFF スイッチが正しく機能しているか
- 本製品のすべての部品が正しい方法で取り付けられているか、破損の兆候がないか
- 通気孔が詰まっていないか

スタート/ストップ

- スタート: ポテンショメータダイヤル (2) を回して、速度を 1~5 に設定します。スイッチレバー (7) を本製品の本体の方向に押します。
- ストップ: レバーから手を放し、このポテンショメータダイヤルを OFF にします。

警告: 本製品をスタートさせた時に異様な振動やパフパッドの接着への違和感が見られた場合は、すぐに本製品のスイッチを切り、その原因を取り除いてください。

スタートエラー

次の場合、本製品をスタートすることはできません。

- 1) バッテリー使用時: バッテリーパックが充電されているか確認してください (バッテリーパックの残量インジケーター (9) で確認)。バッテリーが正しくセットされているか確認してください。
- 2) 電源ユニット使用時: 差込プラグがコンセントにしっかり挿入されているか確認してください。停電していないか確認してください。同時に、ヒューズが切れていないか、ブレーカーが落ちていないかも確認してください。

騒音レベル

測定された騒音レベルは、規格 EN 62841-1 に準拠しています。

 耳の保護具の使用

音圧レベル
音響パワー
レベル 不確かさ (K)

HR81M / HR81ML	
音圧レベル	dB(A) 70
音響パワー レベル	dB(A) 80
不確かさ (K)	dB 3

振動レベル

測定された振動レベル a_h (3次元ベクトルの和) と不確かさ K は、規格 EN 62841-1 に準拠しています。

	HR81M	HR81ML
3軸振動レベル (a_h)	m/s^2 2.50	1.85
不確か率 (K)	m/s^2 0.28	0.20

ここに記載されている計測値は相対的なものです。作業時のオペレーターがさらされるリスクを評価する際の暫定的な数値としてご理解ください。作業時の実際のリスク評価には、本製品の遊休期間や停止期間も考慮する必要があります。これらのエミッション値は、本製品を主な目的に使用した際のもので、本製品をそれ以外の目的に使用した場合や異なる付属品を使用した場合、もしくは定期的なメンテナンスを怠った場合、作業中に発生する騒音および振動は大幅に増加することがあります。

 **注意:** これらの計測には新品の道具を使用しています。日々の使用により、騒音や振動の値は変化します。

メンテナンスと修理

 **警告:** 怪我するリスクを減らすため、付属品の着脱や調整、修理作業を行う前は、必ず電源を切り、さらに電源コードを抜くか (電源ユニット使用時)、バッテリーパック (バッテリーパック使用時) を外してください。スイッチがオフになっているか確認してください。誤ってスタートすると怪我の原因となります。

クリーニング

作業終了時または必要に応じて、柔らかい布を使って本製品の本体部分から埃や汚れを取り除いてください。特にモーターの通気孔は念入りに掃除してください。

潤滑

本製品は、通常の使用条件下であれば、その寿命を迎えるまでに十分な量の潤滑がすでに施されています。そのため、追加で潤滑する必要はありません。

修理

ボールベアリングや歯車のような内部部品のメンテナンスおよびクリーニングなどは、正規カスタマーサービス工場でのみ可能です。

廃棄 (WEEE 指令)

 EU 加盟国のみ: 欧州電気電子機器廃棄物指令および国内規格に準拠したその国内法に従い、使用済みの電気機器は、環境保護を目的にリサイクルするため分別回収する必要があります。寿命を迎えた本製品は、環境に不法投棄したり、家庭ごみとして廃棄したりすることはできません。本製品は、正規のリサイクルセンターで処分してください (本製品の正しい廃棄場所については、お住まいの地域の自治体にお問い合わせください)。本製品の正しい処分が健康と環境の保護につながります。本製品の違法投棄は、違反者に罰則が科せられます。

Rupes 社 BIGFOOT NANO ハイブリッドツール 部品番号。

HR81M	- Rupes BIGFOOT NANO ハイブリッドツール ショートネックタイプ
HR81ML	- Rupes BIGFOOT NANO ハイブリッドツール ロングネックタイプ
9HC120LT	- リチウムイオンバッテリー充電器
9HB125LT/9HB120LT	- リチウムイオンバッテリーパック
9HP120LT	- Rupes BIGFOOT NANO ハイブリッドツール 電源ユニット

EU適合宣言

当社は、当社の責任において、該当製品が次の指令に適合していることをここに宣言します。

2006/42/CE、2014/30/EU、2011/65/EU

試験基準は次のとおりです。

EN 62841-1:2015 + AC:2015;

EN IEC 62841-2-3:2021 + A11:2021;

EN 62841-2-4:2014 + AC:2015;

EN 62233:2008 + AC:2008;

EN IEC 55014-1:2021;

EN IEC 55014-2:2021;

EN IEC 61000-3-2:2019 + A1:2021;

EN 61000-3-3:2013 + A1:2019 + A2:2021;

IEC EN 63000:2018.

Vermezzo (MI), 01/09/2023

テクニカルファイル

RUPES S.p.A.

Via Marconi, 3/A - Loc. Vermezzo
20071 - VERMEZZO CON ZELO (MI) - イタリア

RUPES® S.p.A. a socio unic
The President

G. Valentini

Intellectual Property Rights

RUPES® Bigfoot® iBrid® Nano is protected by the following Intellectual Property rights:

Utility Patents:

US 9,731,412

CN 105 538 241

DE 20 2014 011 331

Design Patents:

US Des. 786,643

US Des. 786,644

RCD 002 743 963

CN 303 746 440

CN 303 746 441

Patent Application:

EP 3 012 068

RUPES S.p.A. a socio unico

Via Marconi, 3/A - Loc. Vermezzo
20071 VERMEZZO CON ZELO (MI) - Italy
Tel. +39 02 946941 - Fax +39 02 94941040
e-mail: info_rupes@rupes.it - web: <http://www.rupes.com>

Uff. Vendite e assistenza clienti:
tel. + 39 02 94694312

Sede legale:
Viale Bianca Maria 13 - 20122 MILANO - ITALY